

مذكرة الدورة

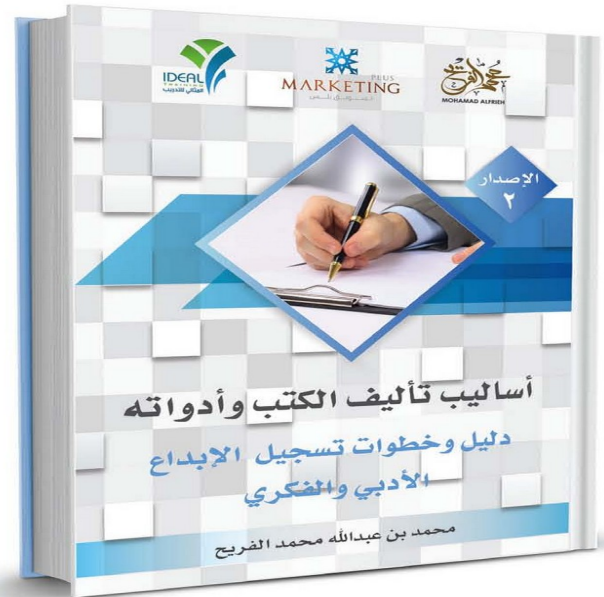

نماذج تسجيل الإبداع  
الأدبي والفكري



الدليل المساعد



مطوية

محمد بن عبدالله بن  
محمد الفريح

# كيف تحول الرسالة إلى كتاب

بدء الدورة: 5.00 مساءً

صلاة المغرب: 5.15 مساءً

العودة: 05.30 مساءً

أسئلة مفتوحة: 10.00  
مساءً

محمد بن عبدالله بن  
محمد الفريح

الأربعاء

11/8/1437هـ / محرم  
21 - 24 / أكتوبر - 2015م

م

من الساعة

5.00 مساءً \_ 10.00  
مساءً

الرياض - فندق الفهد  
كراون  
قاعة الدرعية - الدور  
الثاني

محمد بن  
عبدالله  
الفريخ

بكالوريوس  
س في  
المكتبات  
والمعلوما  
مدير إدارة 1989م

النشر  
والترجمة  
شركة  
العبيكان  
للتعليم  
منذ  
2009

خبرة في  
مجال  
الكتب  
والنشر  
منذ عام  
1990م

مدير  
تحرير  
مجلة فكر  
الإلكتروني  
ة

مؤلف  
خمسة  
كتب

كتاب  
بالتشارك  
مع ستة  
مؤلفين

أربعة كتب  
قيد النشر

22  
مقالاً  
وبحناً  
علمياً

من  
أنا؟

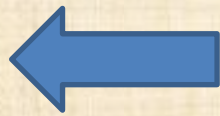
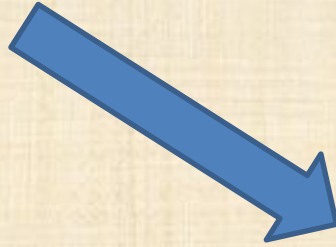

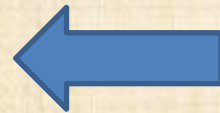
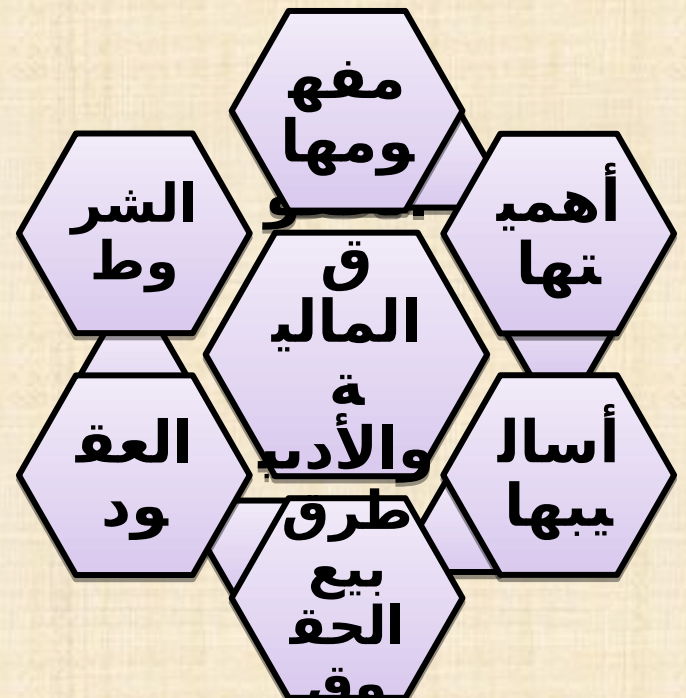
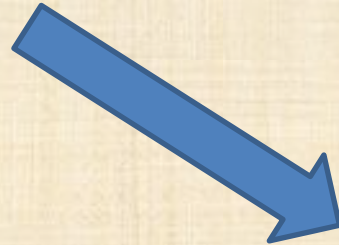
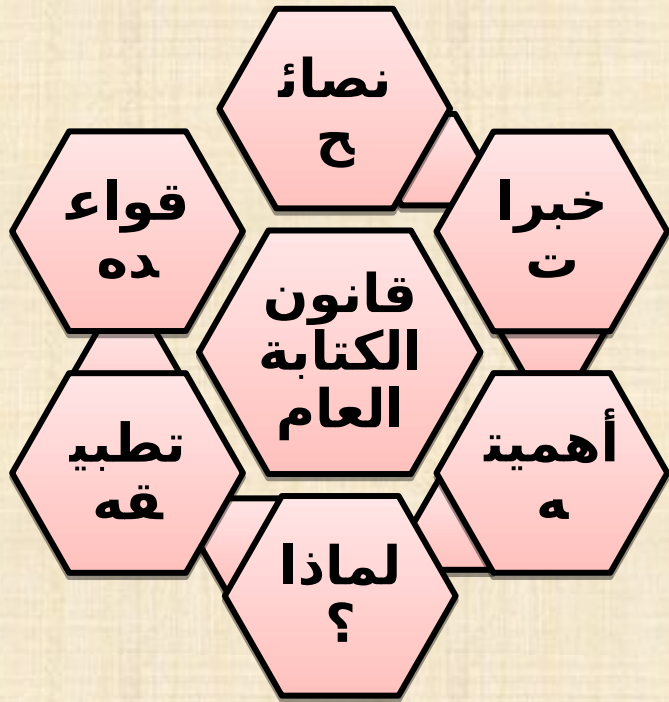





# تعريف

## المفاهيم

الاقتباس

أوعية  
المعلوما  
الفرق

مفهوم  
البحوث

المراجع

بين  
البحوث

أنواعها

الكشافات

الفتوح  
الإعلامي  
والإيداع

قواعدها

الدولي  
المعياري  
CRN

شروط  
التحويل

التخصص  
الموضوع

تطبيق  
المعايير

قواعد  
التحويل

برامج  
التحرير  
والكتابة



1 تحويل الرسائل وفق الأسس المهنية

2 أساليب دمج مادة الرسالة مع الكتاب

3 وضع خطة زمنية للتحويل

4 استخدام أساليب التحويل الحديثة

5 استخدام التطبيقات الحاسوبية في عمليات التحويل

## أهداف الدورة





مغامرة واكتشاف ثم  
إدراك  
حرر عقلك

{ إِنَّا نَحْنُ نُحْيِي الْمَوْتَى  
وَنَكْتُبُ مَا قَدَّمُوا وَآثَارَهُمْ  
وَكُلُّ شَيْءٍ أَخْصَيْنَاهُ فِي إِمَامٍ

[سورة يس: 12] مُبِينٍ {  
[1631] حَدَّثَنَا يَحْيَى بْنُ أَيُوبَ

وَقَتَيْبَةَ يَعْنِي بَنِي سَعِيدٍ وَابْنِ حَجْرٍ  
قَالُوا حَدَّثَنَا إِسْمَاعِيلُ هُوَ بْنُ جَعْفَرٍ  
عَنِ الْعَلَاءِ عَنْ أَبِيهِ عَنْ أَبِي هُرَيْرَةَ  
أَنَّ رَسُولَ اللَّهِ صَلَّى اللَّهُ عَلَيْهِ  
وَسَلَّمَ قَالَ ((إِذَا مَاتَ الْإِنْسَانُ

انْقَطَعَ عَنْهُ عَمَلُهُ إِلَّا مِنْ ثَلَاثَةٍ إِلَّا

[2685] حدثنا محمد بن

عبد الأعلى الصنعاني حدثنا سلمة بن

رجاء حدثنا الوليد بن جميل حدثنا

القاسم أبو عبد الرحمن عن أبي أمامة

الباهلي قال ((ذكر لرسول الله صلى

الله عليه وسلم رجلان أحدهما عابد

والآخر عالم فقال رسول الله صلى الله

عليه وسلم فضل العالم على العابد

كفضلي على أدناكم ثم قال رسول الله

صلى الله عليه وسلم إن الله وملائكته

وأهل السماوات والأرضين حتى النملة

في جحرها وحتى الحوت ليصلون على

معلم الناس الخير قال أبو عيسى هذا

• W O W



# With Out Wax

## من دون شمع

يقصد بها الكتابات والنقوش والمنحوتات  
التي تكتمل دون شمع

[www.withoutwax.org](http://www.withoutwax.org)

تمرين جماعي

# لماذا أُحول رسالتي لكتاب؟؟

ما أهم الأسباب الدافعة لتحويل المواد العلمية  
إلى كتب في متناول العامة ؟

بحوث  
التخريج

رسائل  
الماجستير

أنواع  
البحوث  
الأكاديمية

رسائل  
الدكتوراة

بحوث  
الترقية  
العلمية

البحوث  
الخاصة

البحوث  
المدعومة



# تطور مصطلح ثورة المعلومات information revolution

تسونا  
مي  
المعلو  
مات  
2014

م.

طوفا  
ن  
المعلو  
مات  
2009

م.

انفجار  
المعلو  
مات  
2000

م.

ثورة  
المعلو  
مات  
1984

م.

عصر  
المعلو  
مات  
1979

م.

**4 أشياء  
مهمة جدًا  
لتعلم  
التقنية**

**إذا  
أعاقتك  
التقنية  
اتركها.**

**استخدم  
كلمات  
مفتاحية  
صحيحة**

**كل  
شيء  
تريده  
من  
التقنية  
موجود!  
فقط  
ابحث  
عنه**

**تعامل  
معها  
كما  
يتعامل  
الأطفال  
.**

الجاهل:  
من جهل حال  
زمانه

الإمام  
محمد بن إدريس  
الشافعي

أنا

متخصص  
ص  
متمرس  
س

من  
يحول  
الرسالة

دار  
نشر

جهة  
علمية  
متخصصة

من  
سينشئ  
الكتاب

ممار  
سين  
عبر  
الإنترنت

نشر  
العلم

جودة  
المادة  
وندرتها

تقدير  
ذاتي

ما  
أسباب  
التحويل؟

إلحاح  
بعض  
المتخصصين

الحصول  
على  
المال

سعة  
الإنتشار

ر  
للمؤلفين

الكتب  
المشابهة

حاجة  
السوق  
لها

ما قبل  
التحويل؟

السعر  
المتوقع  
للبيع

التكلفة  
المتوقعة  
للتحويل

عدد  
النسخ  
التي  
ستطبع

عدد  
الصفحات

قاعدة  
بيانات  
الجامعات

المكتبات  
العامة  
والجامعية

SDL

أين  
تعرض  
رسالتني  
أو بحثي  
الحكومية

kfni.org  
.sa

aruc.org

kff.com

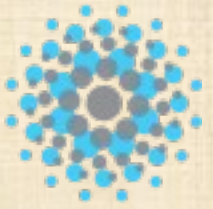



# مواقع التشفيف عن الرسائل الجامعية وقواعد البيانات والمكتبات الرقمية

[abdullah-ibn-muhammad@gmail.com](mailto:abdullah-ibn-muhammad@gmail.com)

عدد صفحات رسائل الجامعات السعودية و العربية  
1264074 مليون.

رابط الموضوع:

[abdullah-ibn-muhammad@gmail.com](mailto:abdullah-ibn-muhammad@gmail.com)

الملقب بحاجي خليفة (1609-1657)

صاحب كتاب كشف

الظنون: إن التأليف على سبعة

أقسام، لا يؤلف عالم عاقل إلا

فيها، وهي:

أما شيء لم يسبق إليه فيخترعه،

أو شيء ناقص يتممه،

أو شيء مغلق يشرحه،

أو شيء طويل يختصره دون أن

يخل بشيء من معانيه،

أو شيء متفرق يجمعه،

أو شيء مختلط يرتبه،

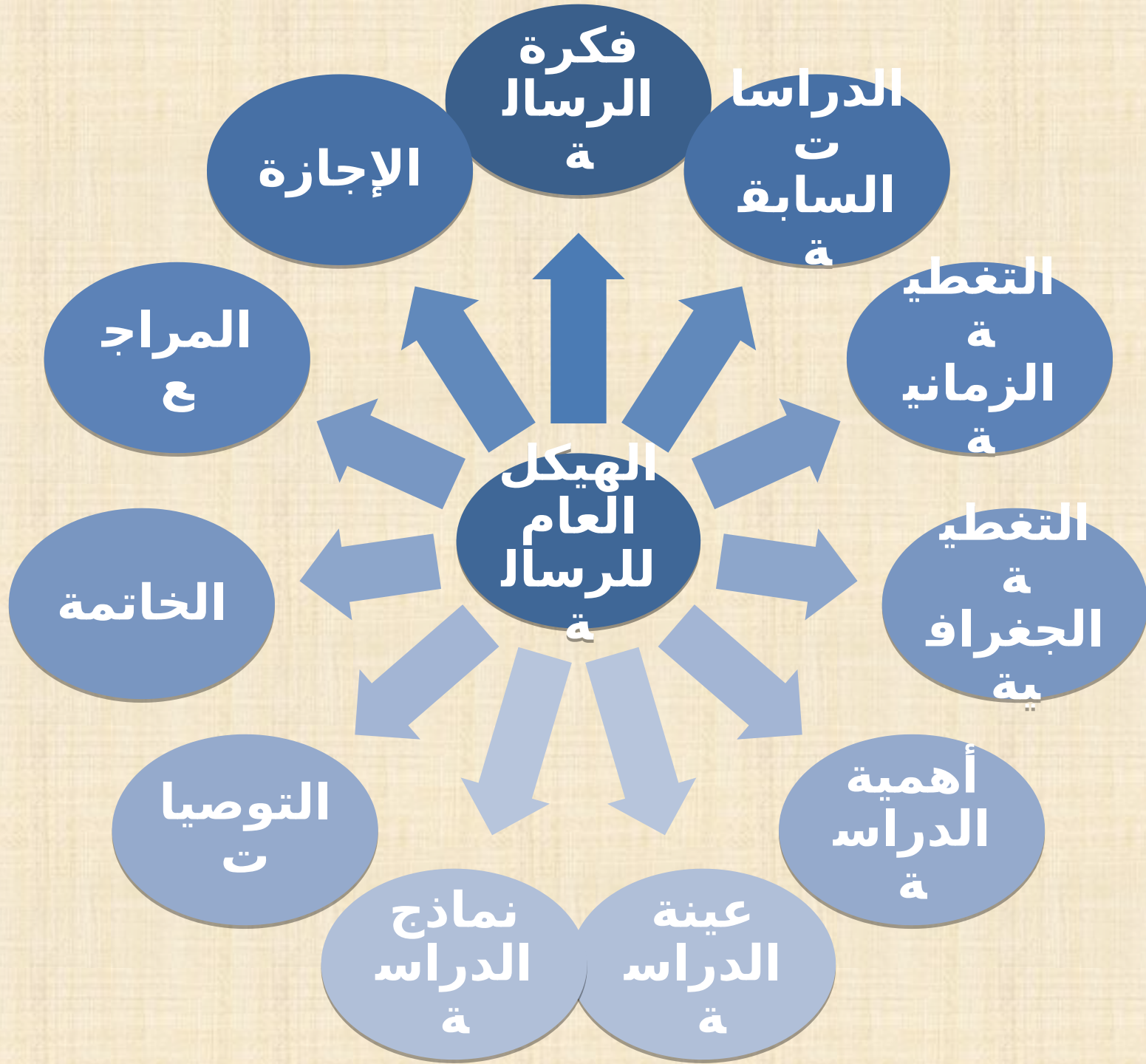

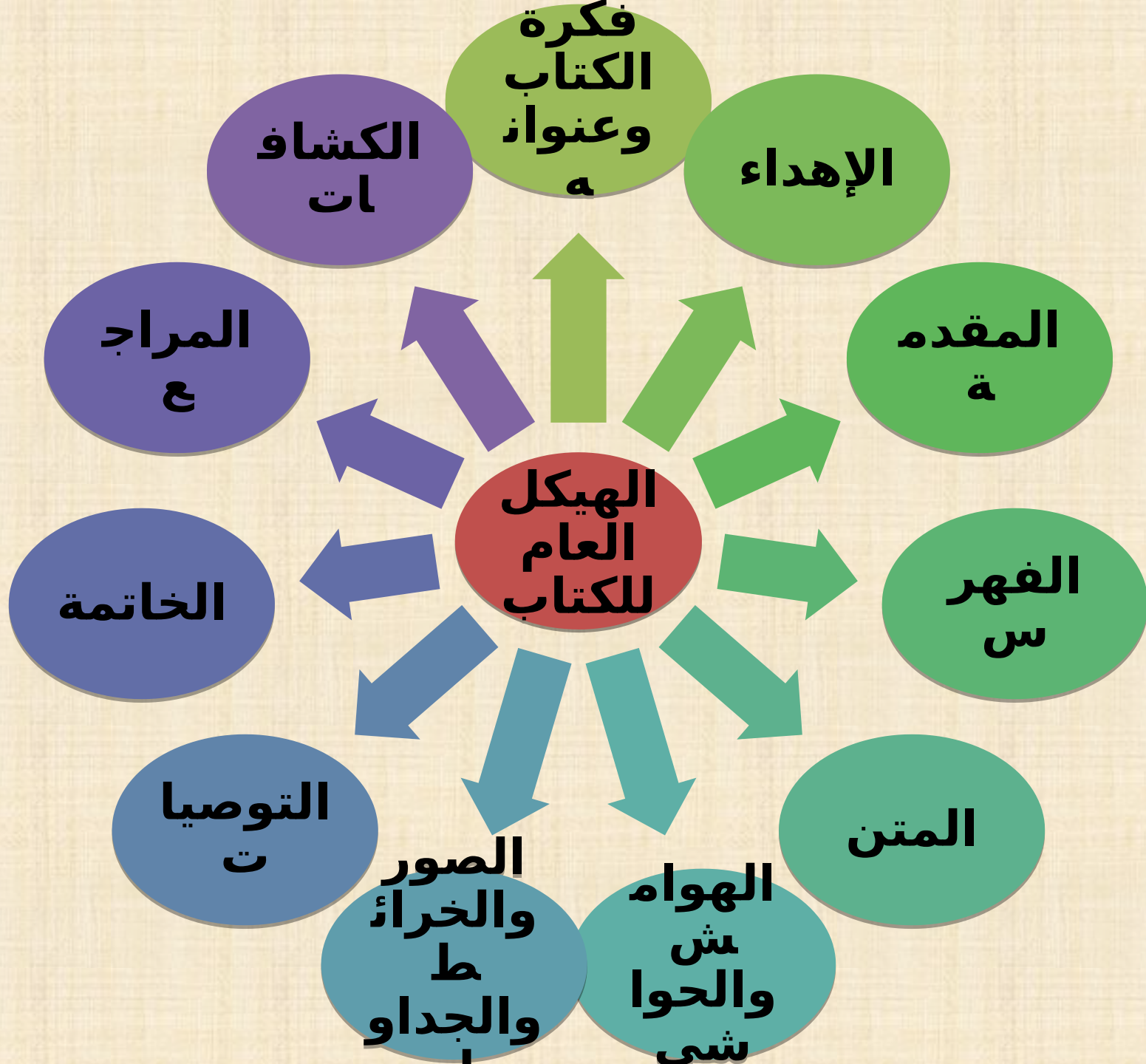

إلى أين يتجه هذا  
الباص؟ ولماذا؟

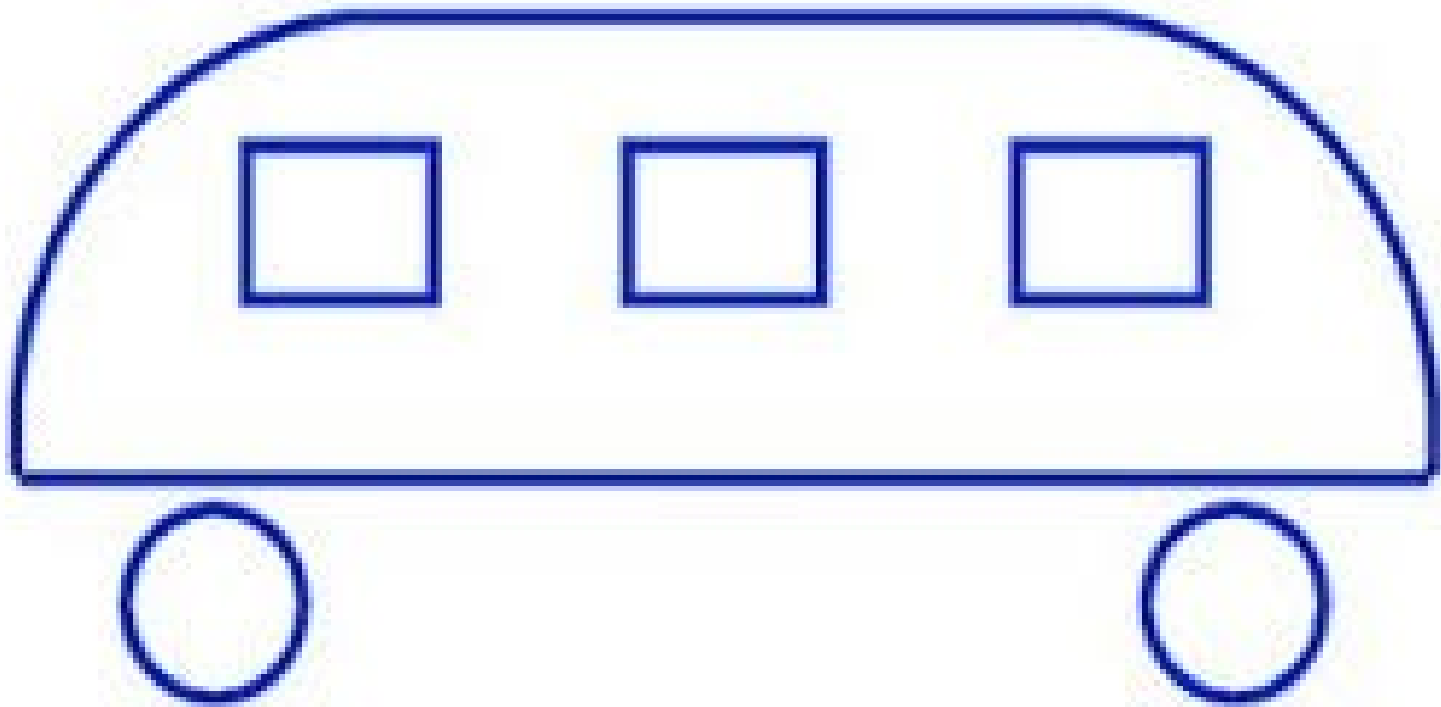

مجال  
البحث

أهمية  
البحث

الأشياء  
التي  
يجب  
حذفها  
من  
الرسالة

حدود  
البحث

أهداف  
البحث

سبب  
اختيار  
موضوع  
البحث

منهج  
البحث

تقسيمات  
البحث

**الأشياء  
التي  
يجب  
حذفها  
من  
الرسالة**

الصعوبات  
المشكلات  
التي  
تواجه  
الباحث

الدراسات  
السابقة

المقدم  
ات

الدراسات  
السابقة

طريقة  
بناء  
الفهرس

الأشياء  
التي  
يجب  
دمجها

طريقة  
الباحث  
ومنهج  
تة في  
الكتاب

التمهي  
د

حذف  
التخريجات  
العلمية



**إلغاء مقدمة البحث بالكامل أو اختصارها على وجه يخدم الكتاب أو عمل مقدمة مناسبة تتناسب مع موضوع الكتاب.**

**جل هذه الأبحاث تتكون من أبواب، وكل باب يحتوي على فصول، وكل فصل يشتمل على مباحث، وكل مبحث يندرج تحته مطالب.**

**والكتاب إذا خرج بهذه الطريقة قد لا يلقى قبولا جيدا لدى كثير من القراء، فينبغي على الباحث أن ينظر في بحثه، ويعدل فيه، ويحذف منه ما يجده مناسباً للقارئ أو ليس له أهمية.**

**قد يتطلب العمل الأكاديمي من الباحث إثراء المادة العلمية فيعزز الفكرة الواحدة بنقولات كثيرة و استشهادات وفيرة، قد لا تكون مناسبة للقارئ العادي، فالأولى حذف بعضها أو اختصارها و الاكتفاء بخلاصتها وزبدتها.**

بالنسبة لتخریجات الأحادیث والآثار، قد یتطلب العمل الأكادیمی التبحر فی دراسة أسانید الحدیث كما ذكرنا من قبل کتاب (أخلاق النبی صلی الله علیه وسلم)، و (کتاب الشریعة) ومن ثم الحكم علیه من قبل الباحث، وهذا العمل یتكون مقصودًا من قبل الأستاذ المشرف علی الرسالة، لیخرج الباحث فی نهاية عمله الأكادیمی وقد أجاد هذا الفن، وتمرن علیه وأثبت فیہ جدارته. وحشو الکتاب بمثل هذه التخریجات لا یفید القارئ العادی شیئًا، بل قد یمل منه ولا ینظر إلیه أصلًا.

بالنسبة للتراجم، والتعریف بالقبائل والبلدان والأماكن، والتعریف بالملل والنحل والفرق، فأمام الباحث خياران: إما أن یحذفها بالکلیة وإما أن یتقیها باختصار شدید، أما التعریف بالألفاظ الغریبة وشرح بعض المفردات، فأرى أن یتقی كما هی، لأن فیها إیضاح الغامض وشرح المشکل وتبیان المراد.

**بالنسبة لعمل الفهارس، فإن المتعارف علیه أنه فی نهاية كل الرسائل العلمیة  
تختتم بفهارس**

تفصیلیة، تحتوي علی فهارس الآیات القرآنیة، والأحادیث النبویة، والأعلام، والأماكن والبلدان والأشعار، والفرق والملل والنحل، وفهرس المصادر والمراجع، وفهرس المحتویات، وهذه الفهارس قد لا تفید القارئ إلا قلیلاً فأرى حذفها إلا فهارس المصادر، المراجع لتنبئ القارئ علی حجم الکتاب التي اعتمد علیها المؤلف فی إنجاز عمله، فیطمئن قلبه بنظرة سریعة إلی أسماء هذه المصادر، خاصة إذا وجدها خالیة من كتب أهل البدع والضلالات، اللهم إلا إذا أدرجها المؤلف بغرض الرد علی ما فیها من شبهات وضلالات، وإبطال دعاوی أهلها.

العنوان  
الرئيس

العنوان  
الفرعي

الفها  
رس

تراجع  
في  
الرسالة

طريقة  
كتابة  
المراجع

الإحالات  
المرجعية

طريقة  
التوثيق  
داخل  
النص

مقاس  
الكتاب

إضافة  
الصور  
والرسوم  
والاشكال

نوع  
الخطوط

تراجع  
في  
الرسالة

المسافات  
بين  
الاسطر

من  
الناحية  
الفنية

عدد  
الكلمات  
في  
الصفحة

تصميم  
الغلاف

# أبرز وأهم الفوارق بين الرسائل والكتب

لا يوجد خطة للبحث ملزمة

لا يوجد ضرورة للرجوع للدراسات السابقة وتحليلها

لا يوجد طريقة محددة لكتابة المراجع

غير ملتزم برأي أحد

الهدف مختلف عن الحصول على الدرجة العلمية.

تختم بفهارس محددة حسب الموضوع

ملتزم بلمقاس ونوع خطوط تتوافق مع سوق النشر.

طريقة تقسيم الفهارس متروكة للتفاهم بين الناشر والمؤلف.

عدم التوسع بالشرح والتفصيل والتحليل

مراعاة التكلفة التجارية للمنتج

الألفاظ المناسبة للقارئ

يوجد خطة للبحث ملزمة

ضرورة الرجوع للدراسات السابقة وتحليلها ودمجها

طريقة محددة لكتابة المراجع

ملتزم برأي المشرف

للحصول على الدرجة العلمية.

تختم بفهارس تفصيلية

ملتزم بالمقاس ونوع الخطوط

طريقة تقسيم الفهارس

التوسع بالشرح والتفصيل والتحليل

عدم مراعاة التكلفة التجارية

المنهجية والألفاظ العلمية

# أبرز وأهم الفوارق بين الرسائل والكتب

تكتب لقاريء عام

تكتب لقاريء متخصص

# توصيات mup

· إعادة

تنظيم

المواد

لجعلها أكثر

إثارة

للاهتمام

ويمكن

الوصول

إزالة جميع

التعريفات

الأكاديمية

· تركيز

واضح على

قلب القصة

أو حجة أو

الموضوع

· الحد من

الأسلوب

العلمي

للمحتوى

**كلمات مفتاحية للبحث**

**Free Author Website**

**Author Catalog**

**Online Author**

**Turning Your Thesis**

**Into A Book**

**Free Authoring Tools**

**online authoring**

**software**



# مات المحتوى والتعليم مفتوحة الم



[www.flashfabrica.com](http://www.flashfabrica.com)

مجموعة من  
الروابط التي  
ستوصلك إلى  
اختبارات تركيز تُعدّ  
الأولى في العالم  
ومنها ما يُعد من  
الاختبارات  
الأساسية للقبول  
بكليات الطيران

[www.iqtest.dk/main.swf](http://www.iqtest.dk/main.swf)

[www.scen-ta.co.uk/gamescen-ta/file\\_uploaded/scenta\\_game\\_65.swf](http://www.scen-ta.co.uk/gamescen-ta/file_uploaded/scenta_game_65.swf)

<http://www.iol.ie/~dluby/escape.htm>

أو حصلت  
على جوائز  
وترقيات

حتى لو  
أخذ عوض  
عنها

أي إنتاج  
فكري بغض  
النظر عن  
نوعه  
وشكله  
وفائدته

الكتب  
والكتيبات

رسائل  
الدكتوراة

الأوراق  
العلمية

ما حقوق  
المؤلف  
الأدبية في  
إنتاجه  
الفكري؟

رسائل  
الماجستير

بحوث  
ودراسات  
المجلات  
العلمية

بحوث  
الترقيات  
العلمية

المقالات  
والتحقيقات  
الصحفية

بحوث  
التخرج  
الجامعية

أو كانت  
جزءاً من  
عمله

أو مكافأة  
مالية

# الحقوق الممنوحة من المؤلف

تحويله  
إلى فيلم

الأقراص  
المدمجة

ترجمته  
إلى لغات  
أخرى

المصنفات  
الموسيقية

الساتل  
OSN

النشر  
المطبعي

الكابل  
Invision

النشر  
الإلكتروني

بثه عن  
طريق  
الإذاعة

التسجيل  
الصوتي

أشرطة  
الفيديو  
Podcast  
Youtube

المسرحيات

# طريقة بيع حقوق التأليف

البيع  
القطعي  
لطبعة  
محددة

حق  
الانتفاع  
بالسنوات  
10 - 5  
بالقطعي  
أو بنسبة  
من البيع

حق البيع  
لكل أنواع  
الإنتاج  
ولكل  
اللغات

حق البيع  
لنوع معين  
من الإنتاج

حق البيع  
للسنة محددة

حق البيع  
الجزئي  
لمنطقة

البيع  
القطعي  
الكامل  
لنوع معين

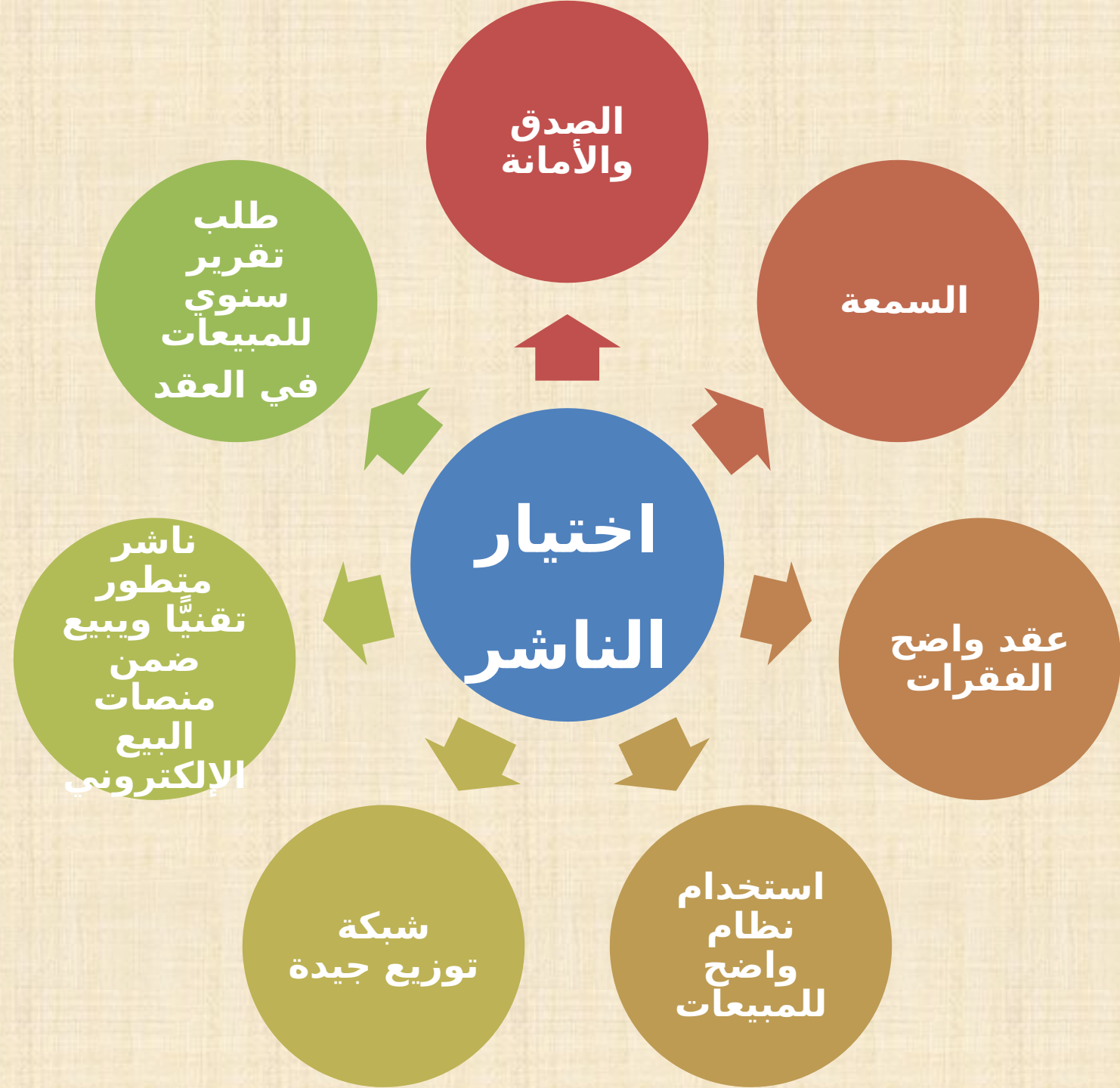

# جهات داعمة للمؤلفين كنشر



# جهات داعمة للمؤلفين كشراء بعد الطباعة



جهات التبادل  
والإهداء  
بالجامعات  
السعودية





ثبت فكرك لكي تستوعب أكثر وتحفظ جيداً  
ارسم مكعب على ورقة انظر إليه مدة دقيقة أو أكثر  
عندما يتحرك المكعب يهدأ عقلك وينشط فكرك.

معظم الأطفال في بريطانيا  
يستخدمونها لتهدئة الأفكار

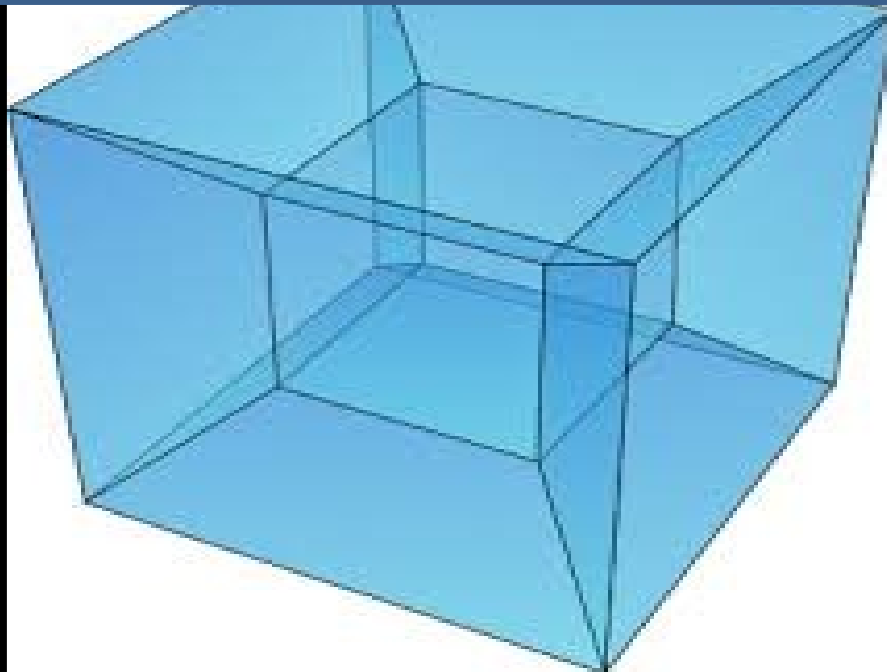

## 7 تمارين لزيادة التركيز و تقوية الذاكرة

### إحصاء الحروف:

1 اقرء مقال قصير من جريدة "الجديدة" وابدأ بإحصاء حرف الألف (أ) في

المقال. الاستماع:

2 اخفض صوت التلفزيون لمدة خمس دقائق وحاول أن تفهم الكلام. يمكن تصعب التمرين بإعادة الحديث بدون صوت.

### إحصاء الأدرج:

3 عند طلوع السلم عد عدد الأدرج. هذا التمرين يكمن تصعبه بأن يأتي إحصاء الأدرج أثناء الحديث مع شخص ما.

### سماع الكلمات وإحصائها:

4 هذا التمرين شبيه بالتمرين الأول ولكن في هذا التمرين عليك أن تعد حرف العطف "و" أثناء برنامج تلفزيوني. يمكنك تصعب التمرين

5  
القراءة المنعكسة:  
اقرأ مقال من "الجريدة" من أسفل  
إلى أعلى ومن اليسار لليمين أو  
تهجى الكلمة من النهاية إلى  
البداية، ولكن في سرك فقط. هذا  
التمرين يدرّب جزء من  
يستخدم كثيرًا.

6  
تمرين تقوية الذاكرة:  
هناك لعبة نمساوية تساعد في  
تقوية الذاكرة. هذه اللعبة تحتاج  
أكثر من لاعب، على الأقل لاعبين.  
في هذه اللعبة يبدأ أحد اللاعبين  
بجملة "أنا أحضر حقيبتى وأخذ معي  
(كتاب)". اللاعب الثاني يعيد الجملة  
ويضيف شيء جديد: "أنا أحضر  
حقيبتى وأخذ معي (كتاب و قلم)."

7  
عدم كتابة قائمة مشروبات  
الأول ويضيف شيء جديد حتى  
لا تكتب ما تريد أن تشره على  
ورقة، ولكن حاول حفظ سبع أشياء  
بدلاً من ذلك.  
أو ينسى شيء ما.

حل المشاكل  
Problem solving

الذاكرة  
Memory

الانتباه  
Attention

السرعة في الإستجابة  
Speed

المرونة  
Flexibility

[www.lumosity.com](http://www.lumosity.com)



<http://www.bilal4success.net/%D8%AB%D9%84%D8%A7%D8%AB-%D8%A3%D9%84%D8%B9%D8%A7%D8%A8-%D8%AA%D8%AD%D8%AF%D9%8A-%D9%85%D9%86-%D9%85%D9%88%D9%82%D8%B9-lumosity-%D8%A7%D9%84%D8%B9%D8%A7%D9%84%D9%85%D9%88>

# حقيقة مهمة جداً

هل الكتابة موهبة تولد مع الشخص أم مهارة يمكن اكتسابها؟



# مهارات تساعدك على تطوير مهارة الكتابة لديك

متحد  
ث  
جيد



مستمع  
ع  
جيد

كاتب  
ممتاز



قارئ جيد



لا  
يعاملك  
بالمكر

أطال  
إمتاعك

لا  
يخدعك  
بالنفاق

مواصفات  
الكتاب الجيد  
من حيث  
المحتوى

شحد  
طبائعك

مؤنس لا  
ينام إلا  
بنومك

بسط  
لسانك

فحم  
ألفاظك

جود  
بيانك

**"اكتبوا أحسن ما  
تسمعون واقروا أحسن  
ما تكتبون واحفظوا  
أحسن ما تقرؤون  
وتحدثوا بأحسن ما  
تحفظون."**



# عرض فيلم كتاب الرمال



# متى بدأو؟

تخيل كم **المواهب** التي نفقدتها بسبب المشاكل الموجودة داخل صناعة النشر المصرية والعربية!



**السيد م.**

لم ينشر  
له شيء  
بعد!



**كافكا**

كتب  
"The Metamorphosis"  
في سنة الـ 29



**توماس مان**

كتب  
"Buddenbrooks"  
في سن الـ 24



**ماري شيلي**

كتبت  
«فرانكنشتاين»  
في سن الـ 20

# أنا كاتب مهارة الكتابة ليست حكراً على قلة من الموهوبين، جميع الناس كُتَّابٌ أو أَدَمَاءٌ

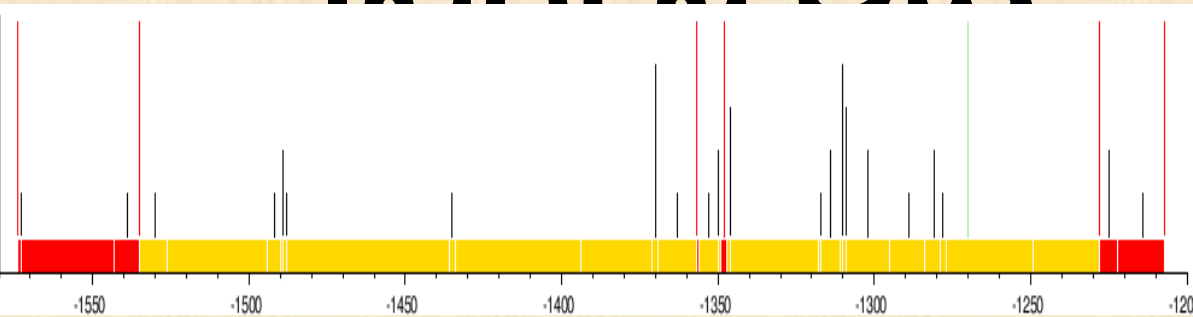
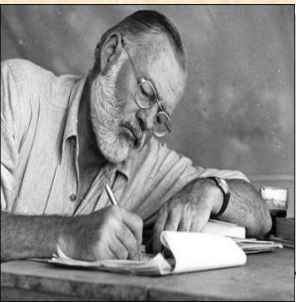

نرسم خطأً زمنياً ونكتب عليه كل المحطات  
التي كتبنا فيها شيئاً ما بدءاً من تعلمنا للكتابة  
، في الصف الأول الابتدائي وحتى اليوم



كأننا والماء من حولنا

قوم جلوس حولهم  
ماء

والأرض والسموات

وَقَفْتُ لِتَحْجُبُنِي عَنْ

الشمس

نفسُ أَعْرُ عليّ من

تَفُسي

ظَلْتُ تظللني ومن

أطمح أن  
أقول في  
عشر جمل ما  
يقوله آخرون  
في كتاب  
كامل.

تأليف كتاب  
سيئ يتطلب  
الجهد نفسه  
الذي يتطلبه  
تأليف كتاب  
جيد وكلاهما  
يمثل روح  
الكاتب.

الأمانة أول  
فصل في  
كتاب الحكمة.

حكم  
ونصائح  
وأراء

على الكُتّاب  
أن يكتبوا  
واقفين،  
فإنهم حينها  
سيتقنون  
كتابة الجمل  
القصيرة.

القراءة تصنع  
إنساناً كاملاً،  
والمشورة  
تصنع إنساناً  
مستعداً  
والكتابة تصنع  
إنساناً دقيقاً.

الخط أحد  
اللسانين  
وحسنه  
أحدى  
الفصاحتين.

أثمن ما في  
العالم هو  
الحدس أو  
الفكرة  
اللامعة.

حلم  
ونصائح  
وأراء  
شخصية

كل ما هو  
عظيم  
وملهم صنعه  
إنسان عمِلَ  
بحرية.

المعرفة  
قوة.

تغطية  
نقص

احتياج  
مهم  
إلى  
موضوع  
معين  
لم يكتب  
فيه

اسأل نفسك  
لماذا أولف؟  
أهداف عامة

تقديم  
مادة  
بطريقة  
جديدة

ضع  
بصمتك

تحديث  
وفقاً  
لمتغيرا  
ت  
جديدة

اختيار  
محدد  
ودقيق

إثبات  
أو  
نفي

تحديد  
المدة  
الزمنية  
للتغطية

الأهداف  
التفصيلية  
للكتاب

عن ماذا  
أريد أن  
أكتب؟

تحديد  
التغطية  
الجغرافية

توصيل  
حقائق  
محددة

تحديد  
التغطية  
الموضوعية



وجود ثغرة  
في  
موضوع  
معين، أو  
لم يكتب  
فيه أحد



لا بد من  
وجود  
سبب  
واضح  
للكتابة



الكتابة في  
قضية حية

سوء  
طريقة  
عرض  
موضوع  
الكتب  
الحالية

نشر  
العلم

الضرورة  
المهنية

تغيير  
سلوك

ما  
أسباب  
الكتابة؟

تنمية  
مهارات

الحصول  
على  
المال

تغيير  
قناعات

نحن لا نثق  
في  
أصواتنا  
المنبعثة  
من داخلنا

لا نثق في  
عواطفنا

لا تلتفت  
للمؤثرات  
الخارجية

ما  
المشكلة  
عند الكتابة  
؟

لا نثق في  
ملاحظاتنا  
واستنتاجاتنا

دُون  
عواطفك  
وأحاسيسك  
ومشاعرك

نخاف من  
ارتكاب ما  
قد يجلب  
لنا  
الاستهزاء

سأكتب  
الآن شيئاً  
مهماً  
بالنسبة  
إلي



# أبرز قواطع

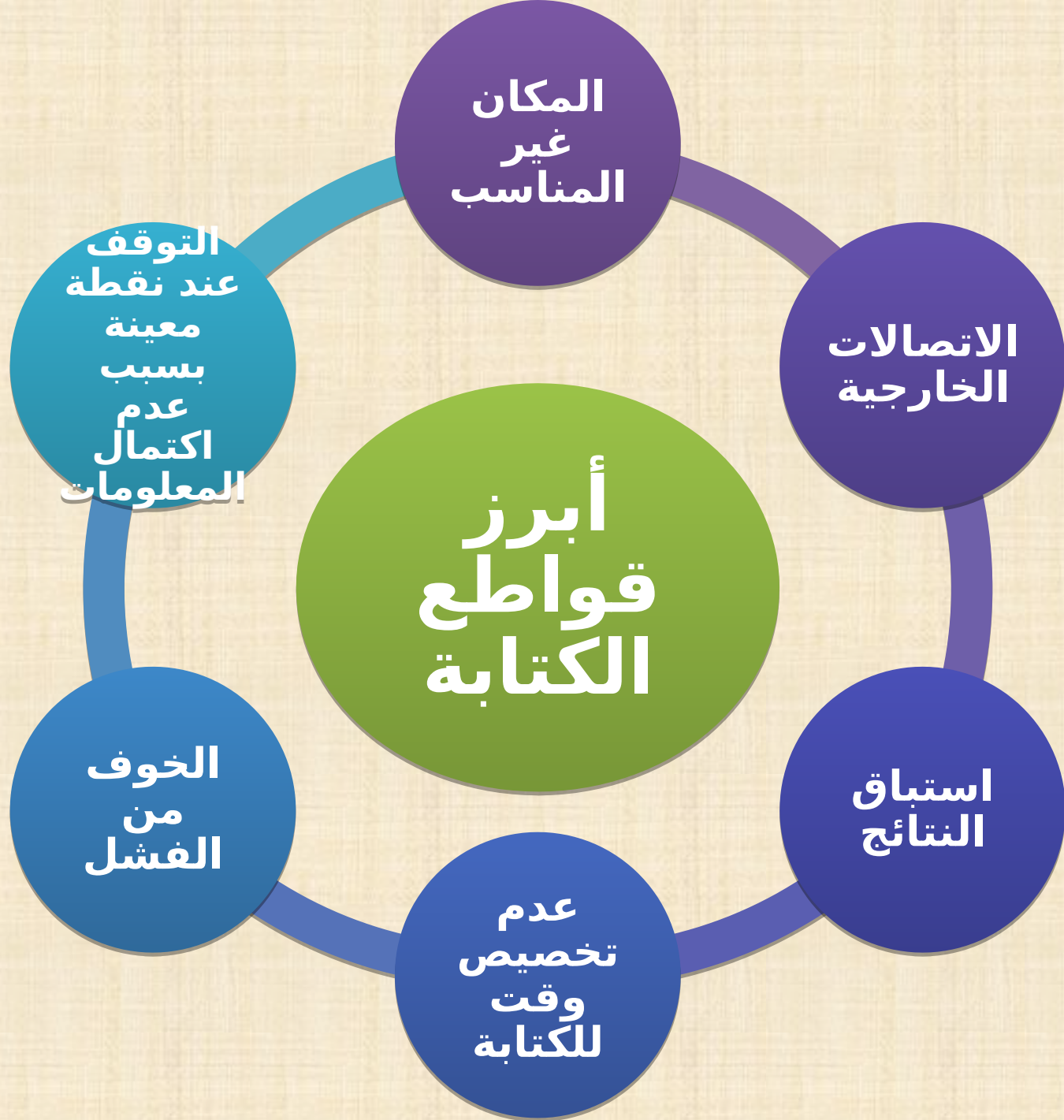

الكتابة  
على  
أساس  
منظم

الكتابة  
في  
معظم  
الأيام إن  
أمكن ذلك

الكتابة  
بوصفها  
نشاطاً  
عادياً

اكتب  
شيئاً  
واضحاً،  
فقط  
لتبدأ به

كبتاية  
اكتب  
لنفسك  
فقط  
ليس  
للنشر

ليس  
للقراءة  
بصوت  
عال  
للأصدقاء



**3 من أسماء الله  
الحسنى تتجلى في حياة  
المؤلف**

**الديان  
الصبور  
الحكيم**



# كيف تصنع مؤلفاً؟

لا توجد مفاتيح ولا توجد دروس  
تجعل منك مؤلفاً عظيماً

لا توجد أي دورة تدريبية أو ورشة  
عمل من الممكن أن تعطيك  
القلم السحري

لا يمكن تدريس مادة الكتابة  
الإبداعية

عملية شاقة كالصعود إلى أعلى  
التل، حيث يتساقط الضعفاء بينما  
يواصل الأقوياء بتؤدة كي يصبحوا

كاتباً حديراً»  
أن يكون لديك نهم معرفي يتمثل  
في الإطلاع المستمر والذي لن  
يأتي سوى بالقراءة المتواصلة

اقتناص الفكرة

العقل الواعي هو القادر على  
احترام الفكرة حتى ولو لم يؤمن

لا تقلد من سبقك في هذا

المضمار لأن لك هوية خاصة

لا تتعالي على النقد وترفضه  
ولا تبصم كتابه فلا تفسدها

حتى وإن كان نقداً مُغرِضاً قاسياً  
بل أرخ السمع وحاول أن تجد

بين قسوة الكلمات ما قد يفيدك  
الكاتب الشاب يكون أحمق إذا

اتبع نظرية،

ويليام فوكنر

وفي موضع آخر قال: علم نفسك  
من خلال أخطائك الخاصة».

كم من الناس صرفوا العمر في  
إتقان فن الكتابة، ليذيعوا جهلهم  
لا غير».

قراءة

كتابًا 50  
في  
الموضوع  
ع

شروط  
التأليف في  
موضوع  
معين

أو  
المحاضر  
ة مدة  
ساعة  
من دون  
تحضير

أو  
التخصص  
الدراسي  
والعلمي

خطة  
الكتاب

مصطلحا  
ت لمعنى  
واحد

الهيكل  
العام  
للكتاب

الفهر  
س

الموضوعات  
الرئيسية  
للكتاب

تفريع  
الفصول

هيك  
ل

الأبواب

الكتا  
الفصول

ب

أشكاله

أسبابه

الاختبارا  
ت وأدوات  
القياس

تشخيصه

التقويم  
الشامل

مثال:  
كتاب خفايا  
التوحد

تاريخ  
التوحد

أسئلة  
وأجوبة  
عن  
تشخيص

المستوى  
التوحد

الثاني من

أسباب  
التوحد  
البيولوجي

المستوى

الأول

من  
أسباب  
التوحد  
البيولوجي

اضطراب  
طيف  
التوحد

الاضطرابا  
ت  
المصاحبة  
للتوحد

EXAM

تمرين  
ن

2

بناء أهداف لكتاب من اختيار

المتدرب 20 دقيقة

راجع الصفحة (134) في



صلى الله عليه وسلم

فقال: يا رسول الله! إنا  
نركب البحر، ونحمل معنا  
القليل من الماء، فإن  
توضأنا به عطشنا،  
أفنتوضأ من ماء البحر؟  
فقال رسول الله صلى  
الله عليه وسلم:

"هو المطهور ماؤه، الحل



# ماذا يرى الناس من جهدي؟

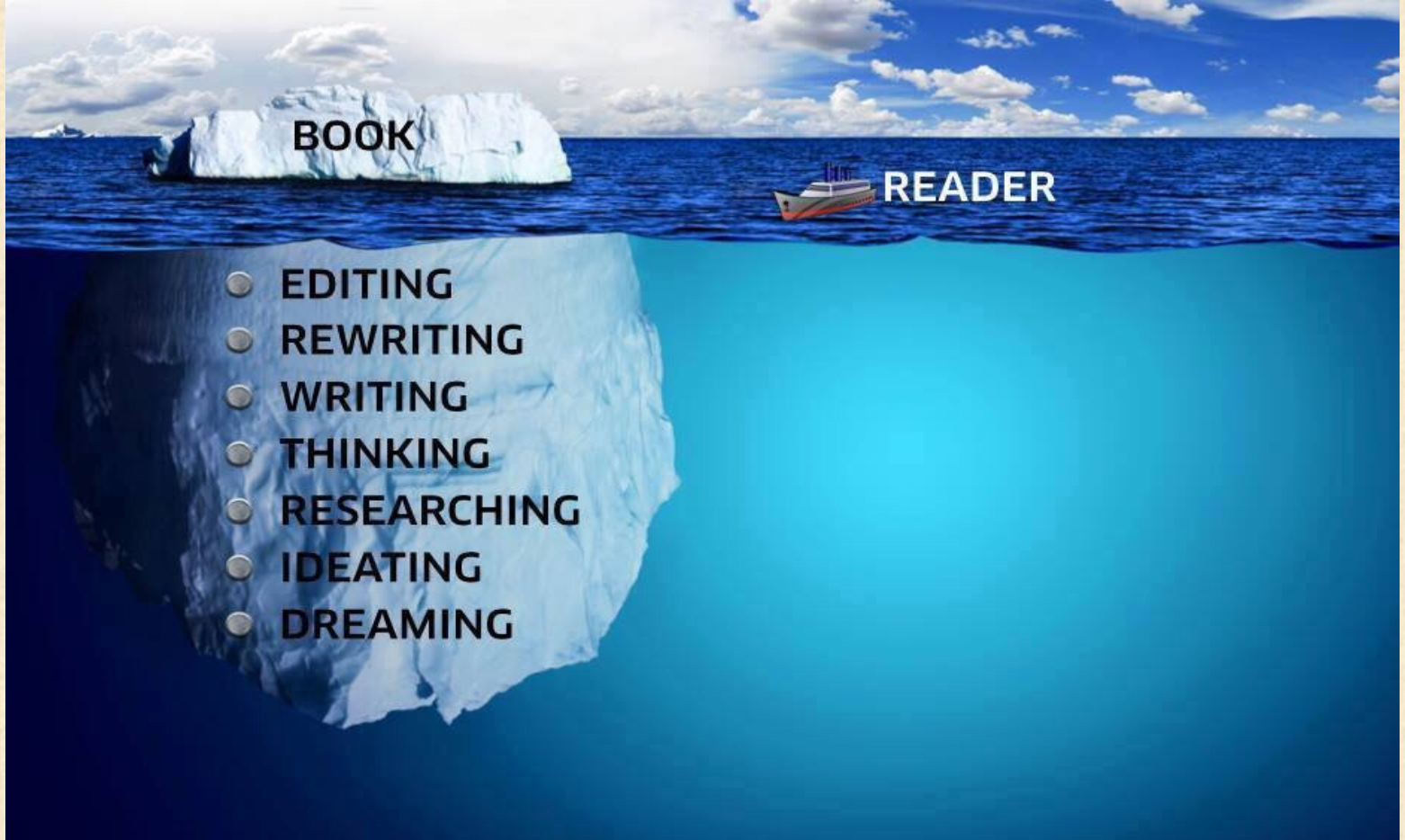

**كلمات مفتاحية للبحث**

**Free Author Website**

**Author Catalog**

**Online Author**

**eLearning Authoring**

**Tools**

**Free Authoring Tools**

**online authoring**

**software**

الإترنت

أمازون  
أو  
جملون  
للورقية

قواعد  
بيانات  
الدوريات

جمع  
المرا  
جع

نيل  
وفرات  
أو نون  
الإلكترونية

قواعد  
بيانات  
الكتب

المكتبات  
العامة أو  
الجامعية

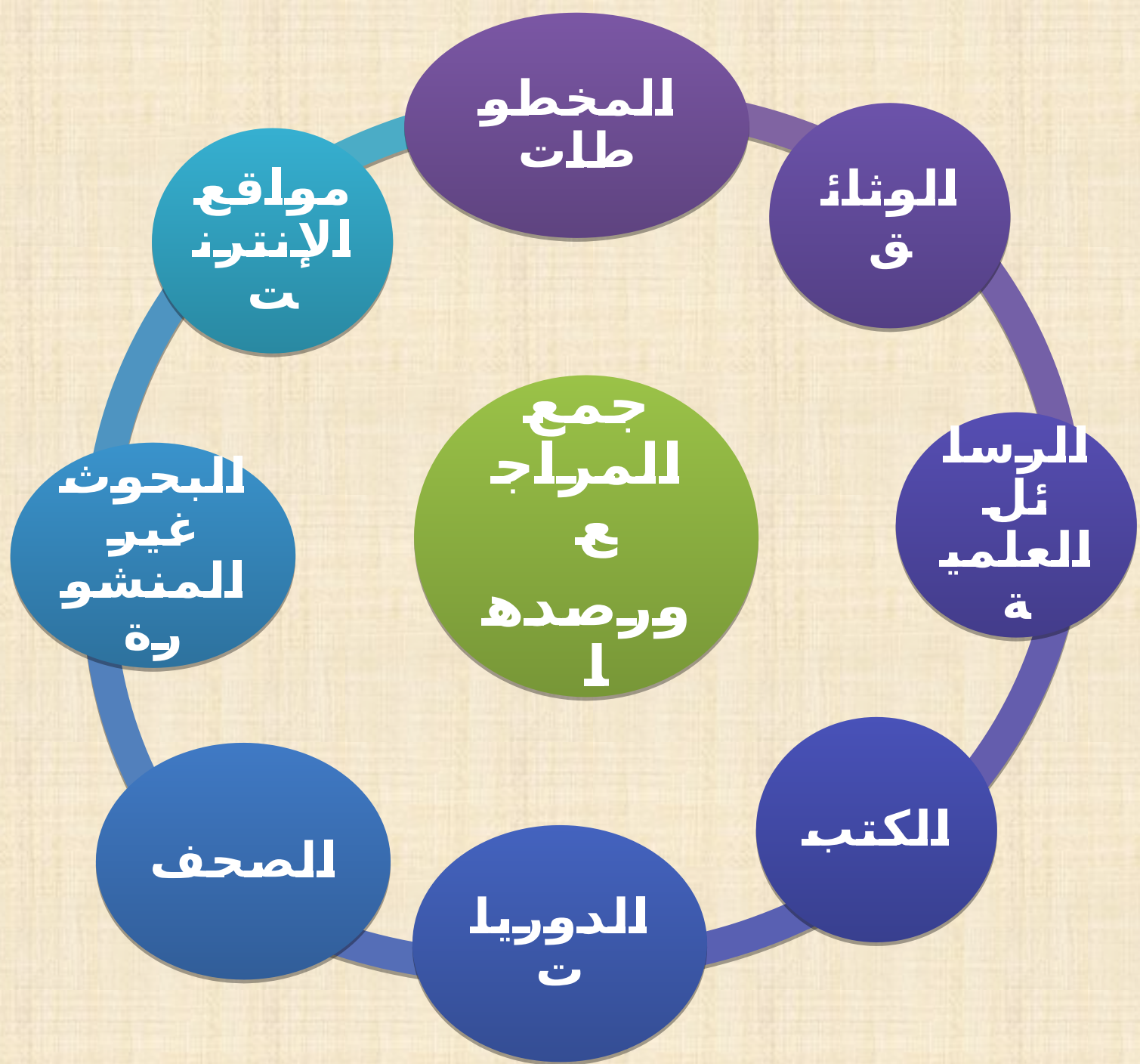



# تمرين كتابة القصة الناقصة

تمرين  
3



راجع الصفحة

(125)

أكذوبة  
الكتابة  
موهبة

الموهبة  
في الكتابة  
لا تمثل إلا  
جزءاً من  
عشرة  
أجزاء

الصبر

كيفية  
تطوير  
مهارة  
الكتابة

الأجزاء  
الأخرى  
تتمثل في  
ممارسة الك  
تابة نفسها  
في صبر لا  
يعرف

الممارسة  
الطويلة

الملا



WORDPRESS

القراءة ..  
القراءة ..  
القراءة

كتابة  
موضوع  
تجريبي

ابدأ بإنشاء  
مدونتك

طرق  
تساعدك  
على  
تحسين  
أسلوبك  
في  
الكتابة

نظم  
النقاط  
التي  
ستحدث  
عنها

ابدأ  
بمختصر  
ثم  
التفاصيل

استخدم  
الخرائط  
الذهنية

اطلع على  
أساليب  
الآخرين

لا تقلق  
من  
الأخطاء  
والنواقص





WORDPRESS



[WordPress.com](http://WordPress.com)

[WordPress.org](http://WordPress.org)

[Blogger.com](http://Blogger.com)

طرق  
تساعدك  
على  
تحسين  
أسلوبك  
في  
الكتابة

[Medium.com](http://Medium.com)

[Tumblr.com](http://Tumblr.com)



Quora

[Quora.com](http://Quora.com)





WORDPRESS



Blogger

[WordPress.com](http://WordPress.com)

[WordPress.org](http://WordPress.org)

[Blogger.com](http://Blogger.com)

طرق  
تساعدك  
على  
تحسين  
أسلوبك  
في  
الكتابة

[Medium.com](http://Medium.com)

[Tumblr.com](http://Tumblr.com)



Medium

Quora

[Quora.com](http://Quora.com)

tumblr.

[www.makalcloud.com](http://www.makalcloud.com)

[www.arageek.com](http://www.arageek.com)

طرق  
تساعدك  
على  
تحسين  
أسلوبك  
في  
الكتابة

[www.kataba.org](http://www.kataba.org)

[scriggler.com](http://scriggler.com)

[www.watana.com](http://www.watana.com)

[adabpress.com](http://adabpress.com)

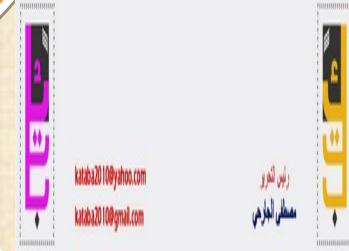

# الفوائد والقصور

أربعة مشروعات تتم بعضها بعضاً ويستطيع الطلاب من خلالها التمرن على عناصر الكتابة الجيدة.

مراجعة فصل في كتاب ذي شهرة عالية واضح وسهل

اختراروا صورة لخبير أو صورة تعطي فكرة عن تطوير الخبرة، وتقومون بأخذ موقف ما إلى جانب وصف الصورة وتحليلها وبيان دورها في سياق رأيك أو مجادلتك.

دراسة حالة لتطوير خبرة ما، أو قصة خبير ما، ووضع أطروحة أو مجادلة ترفد أو تنقد أدبيات تطوير الخبرة.

كتابة مقالة من 700-750 كلمة يذكر فيها الكاتب رأيه في موضوع معين يدعمه بالشواهد والبيانات، له علاقة بالأخبار الحالية ويقدم إلى مجلات متخصصة بالشأن العام.



البرفيسور  
دينس كومر

Denise  
Comer

# الأهداف التعليمية للكورس

تلخيص وتحليل وتحديد (سؤال) وتقييم النص المكتوب والمرئي.

المجادلة عن دعم موقف ما

ملاحظة الجمهور وتوقعات مجال العلم أو البحث.

معرفة وتحديد واستخدام مراحل عملية الكتابة.

معرفة وتحديد خصائص الجمل الفعالة والمقاطع الجيدة.

تطبيق عملية وضع مصادر صحيحة

مناقشة كيف يمكن نقل معرفة الكتابة إلى فرص ومجالات كتابة أخرى

# نصائح للكتابة الجيدة

## اقرأ كتاب ديفيد أوغيلفي

راجع الاقتباسات

### الكتابة الفعالة

للمؤلفين رومان و  
راييلسون، اقرأه

عالية من الأهمية، فلا  
بأس من عرضها على  
أحد الزملاء بهدف  
الكثير من النصائح  
تحسينها  
الغالية تجدها في  
كتاب

ثلاث مرات  
أكتب بالطريقة التي  
تتكلم بها .. ببساطة

استخدم كلمات  
بسيطة التركيب،  
وعبارات وفقرات

للإطلاع على المقال  
باللغة الانجليزية

[10 Tips on Writing](#) :-  
[from David Ogilvy](#)

ابتعد عن استخدام  
المصطلحات المهنية  
المعقدة

لا تكتب أكثر من صفحتين  
عن أي موضوع

**مثلما يعود النهر إلى  
البحر، هكذا يعود عطاء  
الإنسان إليه.**

**مثل صيني**



طريقة  
تفكير  
مستقلة  
فبغيرها  
لن  
يستمتع  
أحد  
بقراءة ما  
نكتبه.

أفكارنا  
فبغيرها  
سيرى  
القارئ  
الأشجار  
ولكنّ لن  
يرى  
الثمار

الكلمات  
المعبرة  
عما في  
عقولنا  
فبغيرها  
لن يفهم  
أحد ما  
نحاول

مساحة  
للقرّاء  
لملئها  
بخبرتهم  
الخاصّة  
فبغيرها  
ما كتبناه  
سينسى  
في

فلن  
يستفيد  
منها.

التعسر  
عنه.

الحال. a

ما الكتابة؟

نقل التّفكير بالكلمات من عقل لآخر



# الكتابات الكبيرة لعقبات العقل



●●●●●●●●: الصعوبة:  
●: المطلوب:  
□: الاستكمال: —: الوقت:

لعبة  
التفكير  
6

البيضة أم الدجاجة؟

هل تستطيع الإجابة عن السؤال القديم: أيهما جاء أولاً البيضة أم  
الدجاجة؟



# الكتابات الكبيرة لألعاب العقل



●●●●●●●●: الصعوبة  
●: المطلوب  
—: الوقت □: الاستكمال

لعبة  
التفكير  
6

البيضة. لا يحدد اللغز أن البيض محل المناقشة هو بيض الدجاج، ووفقاً لعلماء الحفريات فإن الزواحف والديناصورات كانت موجودة منذ فترة طويلة قبل الطيور والدجاج. وقد تم اكتشاف البيض المتحجر الذي يعود تاريخه لمائة مليون سنة. وهكذا يمكن القول أن البيض قد جاء قبل الدجاج.



ترکیز

تخطی  
ط

5T

تصمی  
م

تمتین

تخص  
ص

التكرار

الاستطراد

5

A

السخرية

الإلتزام

الحشد  
و

تألیف

تطویر

5S

تنوع

استند  
باط

مکنز

التباير  
ن

الحواء

ر  
الثناء

ي

التكرار

ن  
P

كلما

ت  
التحك

الأسئلة

**CONTRAST**

التباين

الحوار الثنائي

**TOW SIDE ARGUMENT**

**MIND REDING**

التكرار

Alliteration

The Hammer

The Jack Hammer

Tonal Patterns

The Dripping tap

كلمات التحكم

الأسئلة

Questions

تغيير تركيز الشخص من

منطقة إلى أخرى

ضح مشاعر مختلفة

Negative

Interpretation

?What If

?Why not

أسئلة إجابتها توافق وجهة

نظرة

الأسئلة  
الفعالة  
تساعد  
ك على  
الآتي :  
الكتابة  
للقاري  
على  
نحو  
أكثر  
فعالية.

الاتصال  
مع  
القاريء  
بطريقة  
أكثر  
مقناعاً.  
القاريء  
بسهولة  
أكثر  
من  
المعتاد.

ماذا لو؟  
التيس  
كذلك؟  
هل؟  
متى؟  
أين؟  
ما هي؟  
التيس  
ماذا؟  
كيف؟  
رأيك؟



# تمرين استخراج وسائل الإقناع داخل النص

تمرين

3

راجع الصفحة  
( 154 ) في  
الحقيبة



# التباين

الكعبة -  
قوانين  
المادة

الحج -  
مؤتمر  
سنوي  
كبير

الطواف -  
الرجل  
المحنت  
قبر النبي

الجمعة -  
المؤتمر  
الصغير

صلى الله  
عليه  
وسلم -  
قبر

رقم 7 -  
درجات  
السلم  
الموسيق

نصب  
حجري -  
نصب  
رمزي

من غيرها  
ثوب  
الإحرام -  
البدلة  
الرسمية

الصفاء  
والمروة  
- هرولة

# التحات

لو وقفت  
معي في  
عرفة

## التكرار

رقم 7

لأن

يقولون -  
يتلون -  
يهتفون  
وسكون

ألا

تطوفون  
أنتم حول  
رجل

محنتاً،  
ألا يدل  
ذلك على  
شيء

لماذا  
تلوموننا؟  
ألا تعيش  
في

هرولة من  
ميلادك  
إلى

موتك؟  
تضعون  
باقة ورد  
على  
نصب

# الأسئلة

هل  
مناسك  
الحج

ألا تلاحظ

معي أن  
مناسك  
الحج  
الأثري  
وثنيه  
في

مناسك  
الحج  
تلخيصاً

ألا تلاحظ  
معي أنت  
أيضاً

ألا نقول  
الله أكبر

كل احد يرى نفسه

على حق ولديه

$$7 = 1 + 2$$

$$5 = 1 - 4$$

$$= 6 + 57$$

90

# قانون مور Moore's law

10000  
سنة

من آدم إلى  
1935 م.

35 سنة

1935 م إلى  
1970 م.

20 سنة

1970 م إلى  
1990 م.

10  
سنوات

1990 م إلى  
2000 م.

8 أشهر

2000 إلى  
2014 م.

نظرة حية مذهلة  
على معدل إنتاج  
البيانات على

الإنترنت

The Internet in  
Real Time



<http://bit.ly/1HIf0ZI>

احترم  
جمهورك

مهارة  
التفكير  
النقدي أو  
ما يعرف  
بالـ critical  
thinking

دورة في  
التفكير  
النقدي

# مهارة الكتابة والتفكير النقدي

ليكونوا  
آراءهم  
الخاصة،

ليبحثوا  
الآراء  
المضادة  
ويردوا  
عليها،

ليتعرفوا  
إلى الطرق  
التي يمكن  
من خلالها  
أن يدعموا  
آراءهم  
لتصبح أكثر  
قوة  
وإقناعاً،

ليدافعوا  
عنها بمقالة  
ممتازة أو  
محاضرة  
واضحة  
وشائقة

استغرق ابن خلدون في تأليف كتابه  
(المقدمة)  
خمسة أشهر فقط، وقد أبدى هو  
نفسه دهشته وإعجابه بما وُفِّق إليه  
في هذا الأمد القصير، لأن بحوثًا  
خطيرة كبحوثه في المقدمة كانت  
تستغرق سنين عدة.

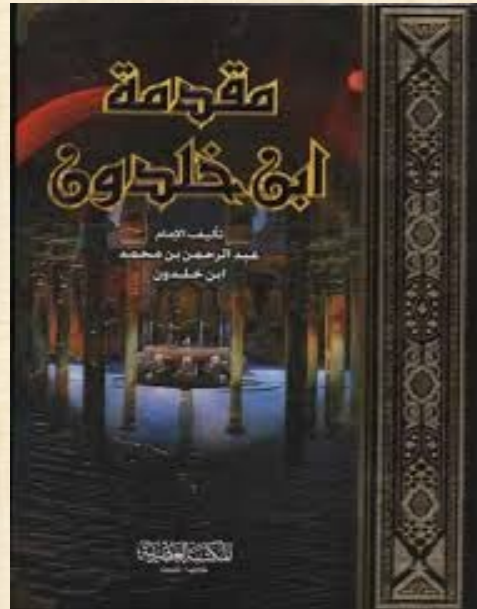
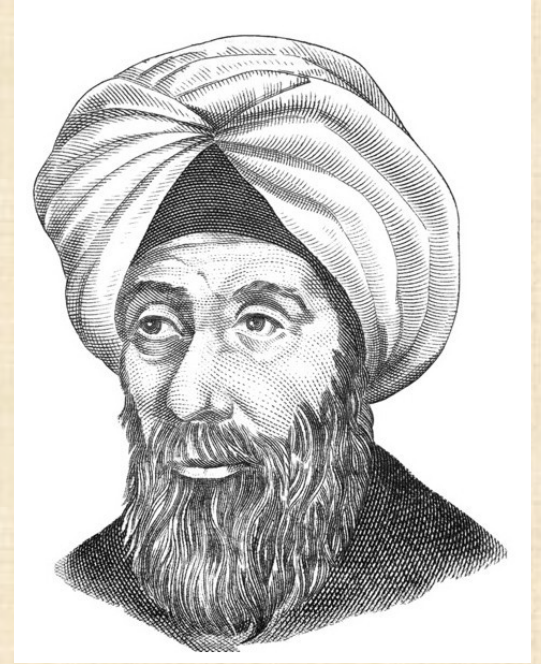

# قوة التركيز





التي بمهارة مشاهدة صورة بص

تمرير

ن

6

راجع الصفحة (152) في



# خيط رفيع يفصلني عن الموت

قد تكون مشاهد الموت مروعة جداً للأسوياء من البشر، ولكن ما رأيك لو كنت تراه محيطاً بك من كل جانب ومن فوق رأسك، وما يفصلك عنه سوى سور حديد هش ربما يتداعى في أي لحظة، تلك هي حكايتي مع مجموعة من السياح الذين أخذتني وإياهم أقدار ذلك اليوم لمعايشة تلك الأحداث، حيث ألحت علي وعليهم رغبة شديدة لمشاهدة المفترسات، وهي تلتهم طعامها في إحدى حدائق الحيوان الطبيعية، وذلك من خلال إنزال أحد الجواميس الحية من خلال العربة المخصصة لنقلها إلى هذه المفترسات النهم، وما هي إلا لحظات حتى كنت أنا وهؤلاء السياح في مرمى هذه المفترسات الطليقة والشهرة في آن واحد، حيث أطبقت علينا من كل اتجاه في السيارة الأخرى التي كانت تقلنا لمشاهدة عملية الافتراس، لقد كان مشهداً مروعاً بكل أبعاده وتفاصيله، حتى ليصعب على ذهني تصديقه في أحايين كثيرة، ياإلهي هل ستكون نهايتي في معدة هذه المفترسات، لقد مر علي شريط حياتي بأكمله في لحظات قصيرة جداً لا تتعدى الثواني المعدودة، حتى تمكن سائق الحافلة من الخروج بنا على مهل من هذا الكابوس المرعب، دون أن تتداعى مركبته أو حتى سورها الهش، لقد كان هذا الكابوس يخيل إلى في أحلامي باليقظة قبل المنام، التي استمرت تراودني ثلاثة أشهر قبل اضمحلالها من ذاكرتي بسبب الأدوية التي وصفها لي الطبيب ناصحاً لي بتناولها، كون معايشة هذه المشاهد تحتاج إلى وقت ليس باليسير لنسيانها.

لقد كان بحق خيطاً رفيعاً يفصلني ومن معي عن نهاية الحياة.

ولكنها إرادة القدير التي كتبت لنا السلامة في ذلك اليوم.

كتب  
أطفال  
ل

أنواع  
الكتب من  
حيث  
التخصص  
الموضوع  
ي

قصص  
وروايات

كتب  
المعرفة  
العامّة





تمرير

ن

4



الكتابة باستخدام

مهارة الخيال

راجع الصفحة (142) في الحقيقية

# تتالي ف

## نصائح

كتابة  
المقالات  
والأفكار  
والفصول

المراجعة

أن تكون  
قارئاً  
جيداً

من يقرأ  
كثيراً  
تساوره  
الرغبة  
في  
الكتابة  
أن يولف

في (ابن  
المقفع)  
تخصص

وفي  
مجال

معين  
فكرة  
جديدة  
لكتاب أو  
طرح  
جديد

## كتاب

أسباب  
واضحة  
للتأليف

تجمع  
المراجع  
في  
المجال  
والبحث  
عن  
الجديد

الفهرس

المواصف  
ات

مسودة  
للأفكار

خطط  
لما  
ستكتب

كل شخص  
يرى أنه على  
حق

التركيز على  
الفكرة  
وليس على  
الأشخاص

كل فكرة  
يمكن التعبير  
عنها بكلمات  
قليلة

عدم  
الاستخفاف  
بآراء الآخرين

## حقائق يجب التعامل على أساسها عند التأليف

لا تدَّعِ امتلاك  
الحقيقة  
المطلقة

لا تحوّل  
آراءك إلى  
قوانين  
ومقدسات

كثير من  
الآراء  
والأفكار  
تبيّن أنها  
خطأ بعدما  
كانت في  
مرتبة  
المسلمات  
والحقائق

إذا أردت  
لفكرتك أن  
تعيش  
فازرعها في  
عقول  
الآخرين

حتى لو كانت  
الفكرة  
صحيحة فقد  
تخطئ في  
توصيلها





الكتابة باستخدام مهارة  
تعلم مجموعة قيم  
راجع الصفحة (146)  
في الحقيقية

# مراحل التأليف وخطواته



مراجعة  
واستعادة  
معلومات  
اليوم الأول  
للدورة

أشهر  
محركات  
البحث  
عن  
الكتب

[www.aruc.org](http://www.aruc.org)

[www.amalon.com/ar](http://www.amalon.com/ar)

[www.ebookee.org](http://www.ebookee.org)

[www.free-ebooks.net](http://www.free-ebooks.net)

[www.bookboon.com](http://www.bookboon.com)

[www.lib.freescienceengineering.org](http://www.lib.freescienceengineering.org)

[www.scribd.com](http://www.scribd.com)

[eBook Search Queen](http://eBook Search Queen)

[www.noon.com](http://www.noon.com)

[www.books.google.com](http://www.books.google.com)

[www.nielsenbookdataonline.com](http://www.nielsenbookdataonline.com)

[www.amazon.com](http://www.amazon.com)

[www.neelwafurat.com](http://www.neelwafurat.com)

# ممارسة عملية وتطبيق على أحد المواقع (نون للكتب)



[www.noonbooks.com](http://www.noonbooks.com)

أشهر  
محررات  
البحث  
عن  
المخطوطات

مكتبة المحجة للمخطوطات

[www.mahaja.com/library/manuscripts](http://www.mahaja.com/library/manuscripts)

مخطوطات جامعة الملك سعود

[makhtota.ksu.edu.sa](http://makhtota.ksu.edu.sa)

مكتبة برلين

<http://staatsbibliothek-berlin.de/>

جامع المخطوطات الاسلامية

[www.wqf.me](http://www.wqf.me)

مخطوطات جامعة النجاح

[www.manuscripts.najah.edu/manuscripts](http://www.manuscripts.najah.edu/manuscripts)

مخطوطات مكتبة الألوكة

[www.alukah.net/library](http://www.alukah.net/library)

المكتبة الوطنية المغربية

[www.bnm.bnm.ma](http://www.bnm.bnm.ma)

مكتبة المصطفى الالكترونية

[www.al-mostafa.com](http://www.al-mostafa.com)

مكتبة جامعة بلغراد

[www.unilib.bg.ac.rs](http://www.unilib.bg.ac.rs)

المكتبة الرقمية بميونخ

[www.digital-collections.de](http://www.digital-collections.de)

مركز الأبحاث الإسباني

[www.manuscripta.biblioteca.csic.es](http://www.manuscripta.biblioteca.csic.es)

أشهر  
محررات  
البحث  
عن  
المخطوطات

مخطوطات منجانا

[www.vmr.bham.ac.uk](http://www.vmr.bham.ac.uk)

مؤسسة الملك عبد العزيز آل سعود  
[/http://www.fondation.org.ma](http://www.fondation.org.ma)

مخطوطات أندلسية

[www.webislam.com/manuscritos](http://www.webislam.com/manuscritos)

مخطوطات مكتبة مسجد الجزائر بـعكا  
( صورتها المكتبة البريطانية )

[www.eap.bl.uk/database](http://www.eap.bl.uk/database)

موقع يوسف زيدان

[www.ziedan.com](http://www.ziedan.com)

مركز ودود للمخطوطات

[www.wadod.com](http://www.wadod.com)

الجمعية العلمية السعودية

[www.aqeeda.org](http://www.aqeeda.org)

مخطوطات الجامعة الأمريكية في

بيروت [www.ddc.aub.edu.lb](http://www.ddc.aub.edu.lb)

مخطوطات كلية الآداب والعلوم  
الإنسانية بالرباط

[www.manuscripts.flshr.ac.ma](http://www.manuscripts.flshr.ac.ma)

مخطوطات وياكوم العربية  
المتاحة على الإنترنت

[wamcp.bibalex.org/ar](http://wamcp.bibalex.org/ar)

# ممارسة عملية وتطبيق على أحد محركات البحث عن المخطوطات المخطوطات



<http://www.fondation.org.ma/>



# مصادر معلومات الدوريات



# أفضل محركات البحث العلمي الأكاديمي المتخصص

[Academic Info](#)



[BASE](#)



[Infotopia](#)



[/http://www.ucr.edu](http://www.ucr.edu)

[Lib Guides Community](#)



[CiteuLike](#)



[Eric](#)



[Archival Research Catalogue](#)

[Library of Congress](#)



<http://>

[/www.refseek.com](http://www.refseek.com)

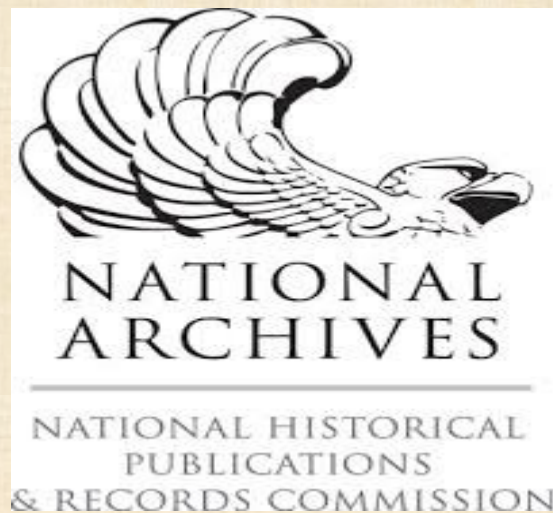
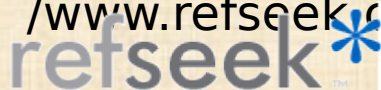

# مصادر معلومات متنوعة

المكتبة الرقمية  
العربية

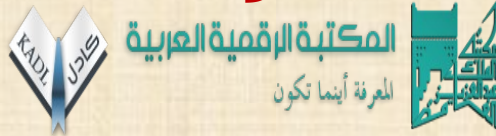

المكتبة الرقمية  
السعودية



مستودع الأصول  
الرقمية (دار)!



ذاكرة مصر



مبادرات القرية الإلكترونية  
في أبو ظبي



المكتبة الرقمية  
العالمية



مكتبة الشرق  
الأوسط العربية في



مكتبة ويلكوم للمخطوطات



مكتبة قطر الرقمية





# أنواع إنتاج الكتب وطرقها

إلكتروني

- كبير
- صغير
- شعبي
- ملون
- PDF
- EPU B
- Kindle
- HTML

موقع إلكتروني

- private
- Orgnizational
- portals

ألعاب

- تطبيق
- play
- لعبة تعليمية

مقاطع

- يوتيوب
- بود كاست
- تلفزيوني

سينمائي

- فيلم
- وثائقي
- تعريفي

مسرحي

- كامل
- جزء من النص
- الشخصيات

تلفزيوني

- مسلسل
- مقاطع منفصلة
- مادة عامة

صوتي

- برنامج
- كامل مع بيع
- مادة إثرائية

خرائط

- مستقلة
- مع النص
- مع جزء من النص

ذهنية

- نص
- 3D
- أسئلة وأجوبة
- وصورة وفيلم

إنفوجرافيكي

- صورة ثابتة
- صور متحركة

**مادة فيلمية لمعايير  
الإنتاج  
(فن صناعة الكتاب)**

**<https://youtu.be/X5lvdrTGvkM>**



# الكتابة باستخدام مهارة مشاهدة مقطع من مادة بصرية (6)



خمسة دقائق من فيلم  
minuscule valley of the lost ants  
trailer



عدم الكتابة  
بإتقان منذ  
البداية

اكتب ثم عدّل

القراءة ثم  
النقل  
والكتابة  
بأسلوبك  
الشخصي

تغطية النقص  
بسبب عدم  
وجود مراجع  
الإلغاء أو  
الدمج أو  
الكتابة من  
عندي

آية قرآنية  
حديث شريف  
شعر  
صورة  
خريطة  
جدول

القانون  
ن  
العام  
للكتاب  
ة

# قواعد

## د للكتاب ة النهائية

### ئيّة

كتابة  
تفاصيل  
للفروع

يجب أن  
يحتوي  
على ما  
بين 3  
إلى 5  
أفكار

كل  
فكرة  
فقرة

تلخيص  
الفكرة  
إلى  
جملة  
موضوعي  
ة واحدة

باقي  
الفقرة  
شرح  
وأمثلة  
على  
هذه

الاستش  
ادات

إعادة  
مراجعة  
للكتاب  
النهائية

المقدمة  
تكتب في  
النهاية

تعرض  
على  
مدقق  
لغوي  
وإملائي  
متخصص  
ومحترف

بعض  
النصائح  
ح  
النهائية

المراجعة  
العلمية  
عن طريق  
متخصص  
وخبير

الخاتمة  
تلخيص  
رئيسي  
للأفكار  
أو نصائح  
للقرئ

المقدمة  
تحتوي  
على  
منهجية  
الكتاب

استعراض  
للأبواب  
والفصول  
والتوصيات

قائمة  
المراجع



a 7 3 d g t p 9 6 2 x d e o  
d g v c d w 3 6 7 9 w d z x  
x c k l p o u t e e 4 c v b  
p h 4 f d s a q w 6 r t y u  
4 d e r g f r t y u i c s w  
3 s w e d 3 5 h t c e 3 c d  
e w q d c 5 6 o r r d w 2  
j g e 2 3 7 b f d f g h y  
n m s w e r u i o 5 3 4 4 d  
i 7 o e r t y u i w s q x d

تطلق كلمة  
المصدر عادةً  
: " على كل  
ماله علاقة  
مباشرة  
بالموضوع  
من حيث  
اتصاله به  
اتصالاً

# المصدر والمرجع (دلالة المصطلحي من الاتفاق والافتراق

مختص من  
ذلك إلى أن  
المراجع  
والمصادر  
سواء أكان  
مترادفين أم  
أن كليهما

هو كل كتاب  
يبحث في  
علم من  
العلوم على  
وجه الشمول  
والتعمق  
بحيث يصبح  
أصلاً لا يمكن  
لباحث في

بؤدي معنى  
مستقلاً  
المصدر  
مسألة  
معادلة ، فقد  
يكون المصدر  
حديثاً ، لأنه  
يعتبر أقدم  
ما يحوي  
مادة

كل ما كتاب العلم  
ونشر متأخراً  
عن زمن  
المصدر ،  
وكثيراً ما  
يكون المراجع المصادر  
قد أخذت نفسها أنواع  
المصدر تنوعاً  
الرئيسياً ، منها

المراجع فهو صنف  
أخذ مادة  
أصلية من  
مصادر  
متعددة ،  
وأخرجها في  
ثوب آخر  
جديد

المصدر  
هو أقدم ما  
يحتوي مادة  
عن موضوع  
ما ، وهذا  
النوع هو ذو  
القيمة في  
الرسائل  
العلمية

ما هو أصيل  
ومنها ما هو  
فرعي ثانوي  
، ولعلمهم  
يقصدون  
بالأصيل  
المصادر  
الرئيسية ،  
والثانوي  
الفرعي  
المراجع

الدقة

والمع  
رفة

والمك  
ان

المصادر  
تتفاضل

،  
فبعضها  
يفضل  
بعضاً

والميد  
ول

والنزم  
ان

والننز  
أهة

الرغبة  
والميل  
في  
البحث  
العلمي

الثقافة  
العامة  
الواسعة

الدقة  
والتنظيم

للباحث  
صفات

الفطرة  
والاكتساب

الحافظة  
والذاكرة  
القوية

الإخلاص  
في  
البحث



طرق نقل  
المعلومات  
من المصادر

نقل النص كاملاً

اقتباس جزء من النص

إعادة الصياغة

التلخيص

الاختصار

الشرح، والتحليل، والتعليق

الجمع بين التلخيص، أو  
الاختصار، أو الشرح واقتباس  
النص

الخطوط العريضة

# قواعد الاقتباس

يجب أن تكون  
الاقتباسات  
قصيرة ما  
أمكن

أن تدمج  
الاقتباسات  
بأقصى درجة  
ممكنة في  
النص

الإشارة إلى  
ما يتضمنه  
الاقتباس

ذكر الاقتباس

صياغة  
الفكرة

يجب وضع  
علامات  
الاقتباس

مراعاة  
شروط  
صاحب الحق  
في المادة

# الكشافات

الاختصارات

الإجابات

الأعلام

المؤلفون

الأماكن

جذور  
الكلمات  
التي من  
أصل غير  
اللغة  
المكتوبة

الجداول

الرسوم

الصور

المصطلحات

التواريخ

تعديل  
الأخطاء  
(في كتب  
الرياضيات  
والكيمياء  
تحديدًا)

التأكد من  
ضبط  
علامات  
الترقيم  
الخاصة  
بالكتاب،  
وهي!

...

،

؛

-

•

)

[

:

="

--

()

!

?

"الكتابة مثل السحر، لا يكفي  
إخراج أرنب من القبعة، بل يجب  
عمل ذلك بأناقة وطريقة  
ممتعة"

إيزابيل الليندي

"الكتابة بالعصف الذهني، لا  
تستبق شيئاً داخلك، تكتب  
مسودة من قلبك أولاً، ومن ثم  
راجعها بعد ذلك"

مشاهدة مادة فيلمية عن علامات الترقيم:

<http://www.youtube.com/watch?v=0HgX7j9MuvA>

اللبوية (إن وجدته في  
أسفل الصفحة  
الموارد بها  
والمقصود ذكر  
درجة الحديث وأين  
ورد ورقمه في أصل  
- إسناد - للمرجع، مع ذكر  
الشعراي مرجع في نهاية  
لقائلها، مع الكتاب  
ذكر المراجع  
الخاصة فيها في  
بأسماء أعلام الكتاب  
الموارد بالكتاب  
لإزالة الجبس لدى  
القارئ مع ذكرها  
كاملة وليست  
مختصرة.

- التعريف  
بأسماء الأعلام  
الموارد بالكتاب  
مع ذكرها كاملة  
وليست مختصرة  
للمصطلحات  
المبهمه  
وشرحها.

- الترخيم  
- آيات قرآنية  
(إن وجدته في  
أسفل الصفحة  
الموارد بها  
والمقصود ذكر  
اسم السورة  
ورقم الآية

- ذكر أسماء 7  
المراجع كاملة  
وفقاً للنموذج  
المرفق تماماً  
وتكتب دفعة واحدة  
في نهاية الكتاب  
دون الحاجة  
لتكرارها في

- مراجعة 12  
الكتاب مرة أخرى  
للتأكد من الأخطاء  
- لإملائية والمغوية

- كتابة الأرقام 11  
بالطريقة العربية  
(12) وليس  
بالطريقة  
الهندية  
- والمقصود 10  
هنا وجود مسرد  
للمصطلحات  
الموارد بالكتاب  
مع ترجمتها في  
آخر الكتاب مع ذكر  
المصطلحات التي وردت  
المصطلحات  
الموارد باللغة  
- الإنجليزية إن  
وجدت باللغة  
العربية،  
والعكس.

- تطبيق معايير 8  
المقاسات على الكتاب

## قواعد قبول الكتاب واستكمال إجراءات النشر لدى الناشرين

# مواصفات صفحات الكتاب ومقاساته

المواصفات	الفقرات
PDF _ Word or InDesign	نوع الملف المقبول للنشر
24×16.5سم	مقاس الصفحة
2 سم	هامش على اليمين
2 سم	هامش على اليسار
3 سم	هامش من أسفل
2 سم	هامش من أعلى
Arabic traditional	نوع الخط للنص العربي
18 نقطة	حجم الخط للنص العربي
Times new roman	نوع الخط للنص الإنجليزي
14 نقطة	حجم الخط للنص الإنجليزي
0.9	المسافة بين السطور
أسفل الصفحة وسط	ترقيم الصفحات



a 7 3 d g t p 9 6 2 x d e o  
d g v c d w 3 6 7 9 w d z x  
x c k l p o u t e e 4 c v b  
p h 4 f d s a q w 6 r t y u  
4 d e r g f r t y u i c s w  
3 s w e d 3 5 h t c e 3 c d  
e w q d c 5 6 o r r d w 2  
j g e 2 3 7 b f d f g h y  
n m s w e r u i o 5 3 4 4 d  
i 7 o e r t y u i w s q x d

# الكتابات الحكيمة لألعاب العقل



●●●●●●●●●●: الصعوبة:  
●: المطلوب:  
□: الاستكمال: —: الوقت:

لعبة  
التفكير  
11

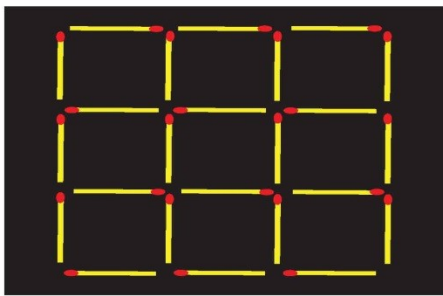

## مربعات أعواد الثقاب

يمكن ترتيب أربعة وعشرين عودًا من أعواد الثقاب لتشكيل النمط الموضح في الأسفل.  
هل تستطيع أن تزيل ثمانية أعواد ثقاب بحيث يبقى في الشكل مربعان فقط وغير متلامسين؟



# الكتائب الكبير لألعاب العقل



●●●●●●●●: الصعوبة:  
📎 ●: المطلوب:  
— □: الوقت: الاستكمال:

لعبة  
التفكير  
11

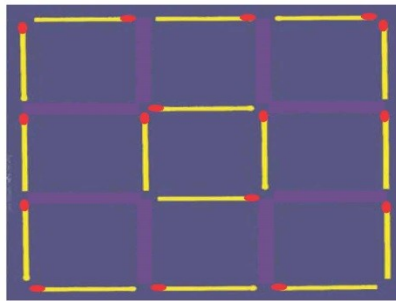

## قائمة المراجع

**أولاً: المراجع العربية:**  
يتم ترتيب المراجع فيها  
أبجدياً، بحيث تحوي اسم  
الكاتب/ الكتاب (بحسب  
ورودهم في البحث)، ورقم  
الطبعة ، وسنة النشر، واسم  
الكتاب/ البحث، والناشر  
ومدينة النشر.

**ثانياً: المراجع الأجنبية:**  
يتم ترتيب المراجع فيها  
أبجدياً، بحيث تحوي اسم  
الكاتب/ الكتاب (بحسب  
ورودهم في البحث)، ورقم  
الطبعة ، وسنة النشر، واسم  
الكتاب/ البحث، والناشر  
ومدينة النشر.

اسم شهرة المؤلف، الأسماء  
الأولى، اسم المرجع بخط غامق،  
الأجزاء أو المجلدات إن وجدت، رقم  
الطبعة، مكان النشر، الناشر، سنة  
النشر.

مثال  
لكتابة  
المراجع

مثال:

أبو حطب، فؤاد وآمال صادق، علم  
النفوس التربوي، ط (2)،  
القاهرة، مكتبة الأنجلو  
المصرية، 1980م.

Example:

Timoshenko, S. P. and  
Woinowsky - Ktieger, S.:  
Theory of Plates and Shells.  
2nd Edition. Tokyo. Mc Graw -  
Hill Book Company. 1959.

• اسم شهرة المؤلف، الأسماء الأولى يتبع ذلك  
الأسم الأخير، ثم الأَوَّل لمؤلفين آخرين إن  
وجدت عنوان صفحة الويب الإنترنت )، مكان  
النشر، الناشر، تاريخ النشر، تاريخ  
التحديث/التعديل، تاريخ التوثيق، متاح من، أدخل  
الرَّابطة أو عنوان صفحة الويب

• URL

- British Medical Journal [Internet].  
Stanford, CA: Stanford Univ; 2004 July  
10; Available
- from: bmj.com: Or:  
<http://www.gbhap.com/journals/authors/tmifauth.pdf>

توثيق المادة  
المنشورة  
على شبكة الإنترنت



# أسس اختيار المصطلحات العلمية في الكتب ومعاييرها

تفضيل الكلمات العربية  
الفصيحة المتواترة على  
الكلمات المعرّبة

صحة نطقه

دقة أدائها

المصطلح الأكثر شيوعًا

المصادر والمراجع التي تؤيد  
المصطلح الواحد

بحسب درجة تصاعديّة متصلة  
بعدد المشتقات التي يمكن  
توليدها منه

الفصاحة في مستوى  
المفردات والمصطلحات  
مراعاة ما اتفق المختصون  
على استعماله من مصطلحات  
ودلالات علمية

[http://  
basm.kacst.edu.sa/  
Default.aspx](http://basm.kacst.edu.sa/Default.aspx)



# ورشة عمل مهارة التأليف 12 خطوة أساسية



راجع الصفحة من (100) إلى  
(134) في الحقيقية

88

هو عدد مفاتيح البيانو. كم  
مقطوعة موسيقية يمكن  
تولييفها بهذا الرقم؟



732,780,509

هو عدد الكلمات الكلي  
للمدونة. كم منتج لغوي  
يمكن تأليفه وتدشينه بهذا  
الرقم؟

ماذا عن  
الاستفادة  
من مواد  
المدونة  
وأدوات  
التحليل  
المتاحة؟



محرك المحدث

[http://  
www.muhammadith.org/cgi-  
?bin/a\\_Optns.exe](http://www.muhammadith.org/cgi-bin/a_Optns.exe)



تمرير

ن

5

الكتابة باستخدام

مهارة الحوار

راجع الصفحة (144) في الحقيقية

أنواع الحقوق  
في التأليف  
والإبداع  
الفكري

**حق مالي**

الحقوق التي تمكن  
صاحبها من جني عائدات  
مالية من استخدام  
الآخرين لمصنفاته

**حق معنوي**

الحقوق المعنوية التي تمنح  
صاحبها الحق في المطالبة  
بأبوة المصنف، والحق في  
الاعتراض على التغييرات  
التي تُدخل على المصنف  
بشكل قد يسيء إلى سمعة  
المبدع

تحليل نقاط القوة والضعف  
والفرص والتهديدات  
لأحد عقود النشر والتوزيع

# SWOT Analysis



راجع الصفحة

11 (100)



مشاهدة مادة فيلمية عن مقاسات الكتب

## Elephant Folio

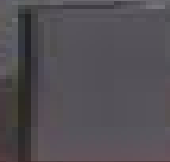
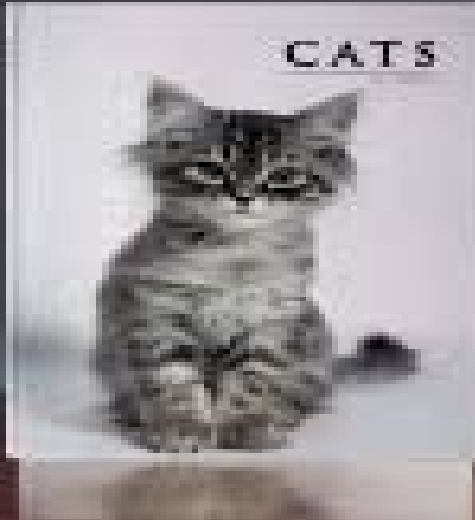





تصحيح  
الأخطاء

إضافة إلى  
المتن  
بالزيادة أو  
النقص أو  
التعديل

أخذ رقم  
ISPN  
ورقم إيداع  
جديد

نصائح عند  
إعادة طباعة  
الكتاب

تطوير  
النسخة  
بالصور  
والتوضيحات

ملاحظات  
الناشر

تعديل  
المواصفات

ملاحظات  
القراء إن  
وجدت

السخاء في  
الطباعة

تحويل  
الكتاب إلى  
دورات

خريطة  
ذهنية

مادة  
إثرائية

تغيير مفهوم  
الكتاب عند  
نجاحه

تغيير  
شريحة  
المستفيدين  
من  
أطفال،  
مراهقون

محاضرات

كتاب مع  
مادة بصرية  
وفيلمية



# خصائص الإنديزاين

منتج من قبل  
شركة أدوبي  
الأمريكية

أحدث نسخة  
CC 2015

البرنامج  
الأول في  
ذلك المجال  
على مستوى  
العالم

التحويل  
إلى بيئات  
النشر  
الإلكتروني  
PDS

1200 أداة  
للتحرير  
والكتابة

تعامل  
البرنامج مع  
جميع خطوط  
إكس تي  
التي تأتي مع  
برنامج كوارك  
إكسبريس

لماذا  
أسافر من  
بلد إلى  
بلد  
بالسيارة  
إذا كانت  
هناك  
طائرة

للتوافقية مع  
برامج  
الفوتوشوب  
والإستريتور  
وبيدج ميكرو

متخصصة  
في إنشاء  
المجلات  
والجرائد  
والكتب  
والكتالوجات



Kuler

Color Expert

tigercolor

علم نفس الألوان

**E** COLOR<sup>®</sup>  
**EXPERT**



Color Impact

colors

captur  
e-  
couleu  
r

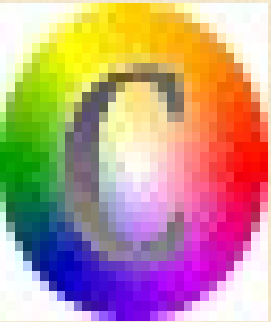

**ColorSchemer**

DESIGN IN HARMONY

برمجيات  
التدقيق  
الإملائي

[International Organization for Standardization](#)

<https://ar-ar.facebook.com/farahidi1>

<https://http://itwadi.com/node/2571>

<http://ghalatawi.sourceforge.net/>

[http://sourceforge.net/projects/ayaspell/files/li  
ghtproof\\_ar-0.3.oxt/download](http://sourceforge.net/projects/ayaspell/files/li<br/>ghtproof_ar-0.3.oxt/download)

[http://www.gingersoftware.com/langs/arabic/s  
pellcheck/](http://www.gingersoftware.com/langs/arabic/s<br/>pellcheck/)

[http://www.alukah.net/literature\\_language/0/5  
166/](http://www.alukah.net/literature_language/0/5<br/>166/)

<https://khamsat.com/writing/proofreading>

<http://ghalatawi.sourceforge.net/>

# أشهر برامج التخريج والضيبط العلمي



الدَّرَرُ السِّنِيَّةُ  
www.dorar.net

مرجع علمي موثق على منهج أهل السنة والجماعة

المكتبة الشاملة



إسلام ويب  
Islamweb.net



# برمجيات داعمة للورد

الكافي في برمجيات  
البحث العلمي

العمليات المبرمجة  
للورد





مشاهدة مادة فلمية مقطع من تايتنك

[Ashamp](http://www.ashamp.com)  
[o Photc  
ommar  
er istockpho  
to.com](http://www.istockphoto.com)

[DSee 9  
Photo M  
anager](#)

[https://  
creativec  
ommons.  
/org](https://creativecommons.org)

[DWG-Vie  
wer 2008](#)

أشهر  
المواقع  
الخاصة  
بالصور

[http://  
www.kto  
ols.net/  
photosto  
re/lp/  
/arabic](http://www.ktools.net/photostore/lp/arabic)

[Globe Ph  
shop  
5.5](#)

[http://  
pixabay.c  
/om](http://pixabay.com)

Picasa

[http://  
www.free  
images.c  
/o.uk](http://www.freeimages.co.uk)

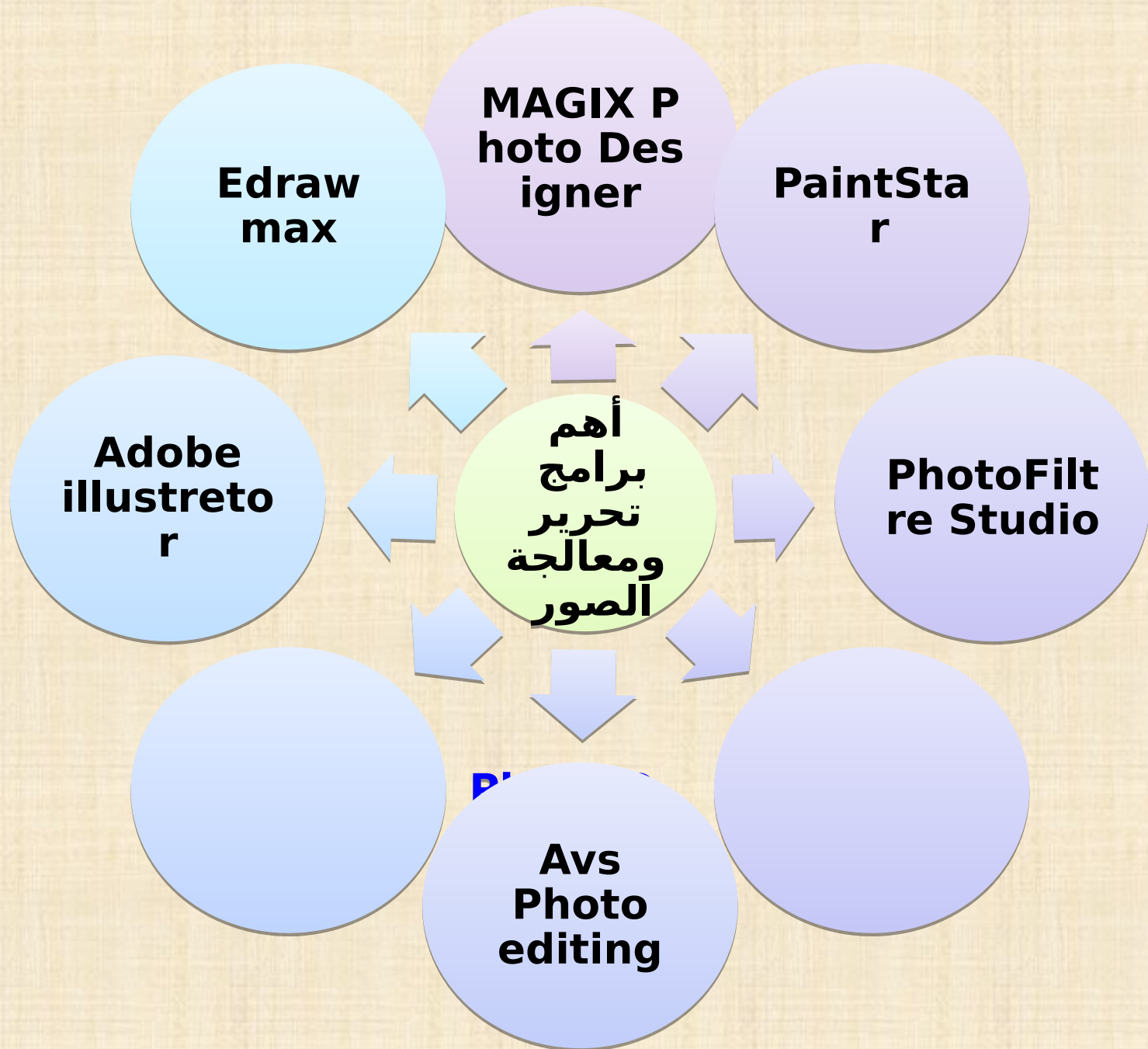

تدريب عملي على أحد برامج الصور  
[www.istockphoto.com](http://www.istockphoto.com)



مراجعة  
واستعادة  
معلومات  
اليوم الثاني  
للدورة

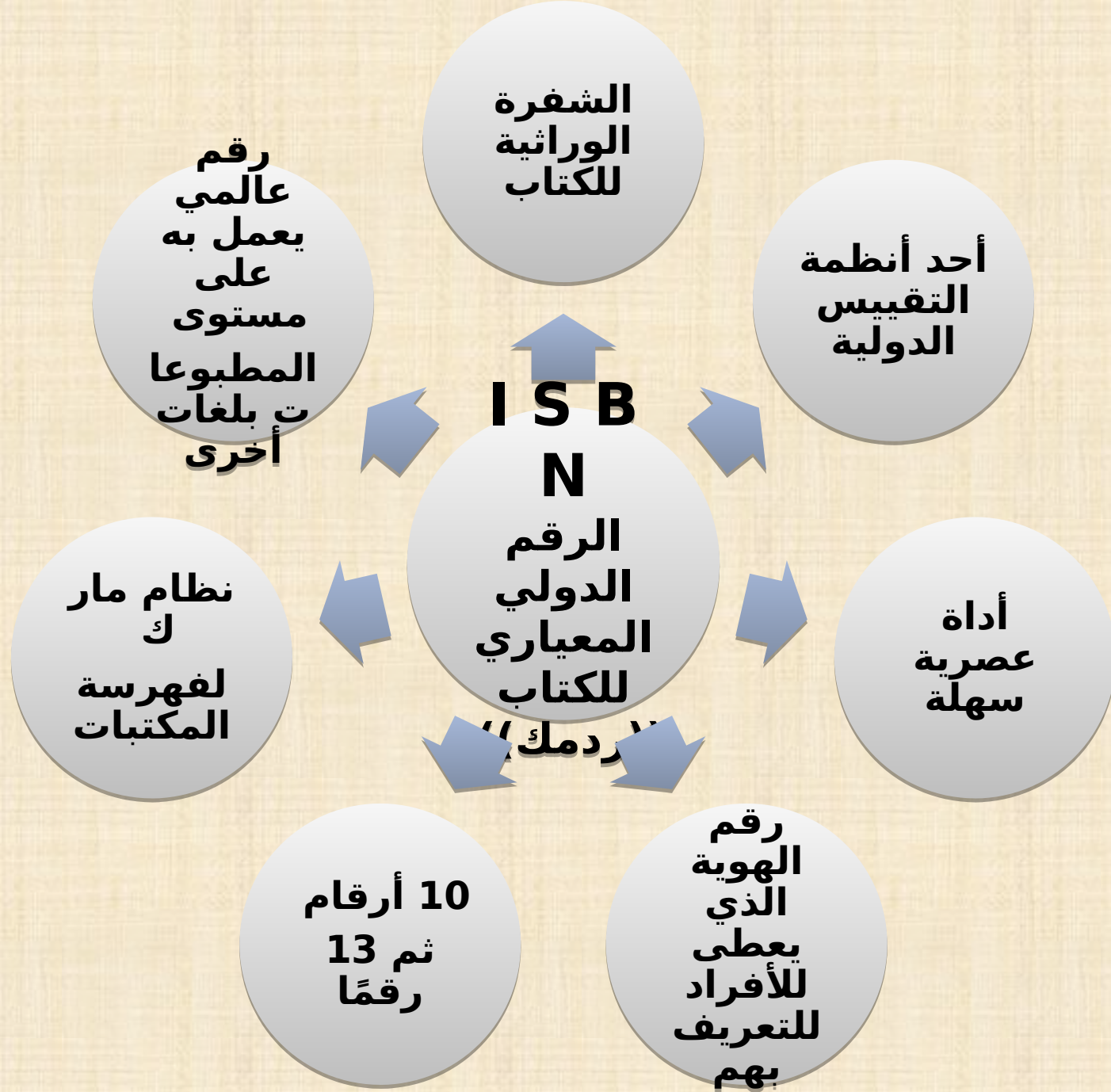

# ISBN

الرقم الدولي المعياري للكتاب

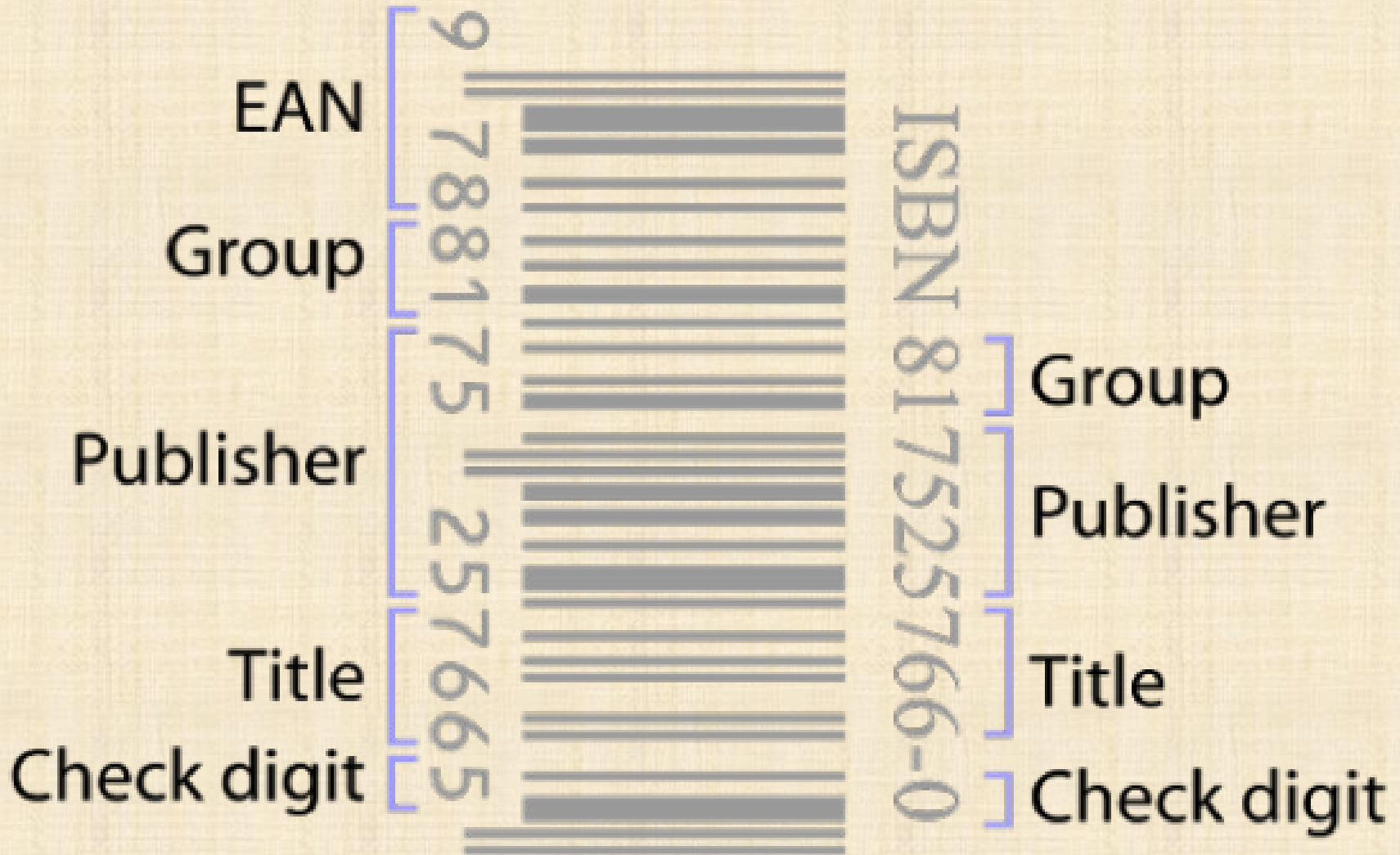





مراجعة  
واستعادة  
معلومات  
اليوم الثالث  
للدورة

من كثر علمه  
قل إنكاره

قصة الشيخ

على

الطنطاوي

رحمه الله

مع العلم

مكونات  
الرقم  
الدولي  
لمعياري  
للكتاب

الرقم مقسم إلى أربع وحدات مختلفة  
وحدة المجلدات:

تدل على قاسم مشترك بين الناشرين،  
دولة أو منطقة جغرافية خاصة أو كتلة  
أو لغة

وحدة الناشر: للدلالة على ناشر بعينه  
داخل المجموعة

وحدة العنوان: تخص كتابًا معينًا من بين  
كتب الناشر الواحد، أو طبعة واحدة من  
طباعات مختلفة للكتاب الواحد  
يتكون هذا الرقم من عشرة الأرقام  
دون رقم 10 (من صفر إلى  
رقم 9)، ومنذ يناير 2007 سري نظام  
جديد للترقيم من 13 رقمًا

نظام **مارك** لفهرسة المكتبات

وحدة التدقيق: تتكون من رقم واحد  
يأتي في نهاية الوحدات الثلاثة السابقة،  
ويستخدم في المراجعة الآلية لضمان  
صحة الترقيم

# أهمية ISPN

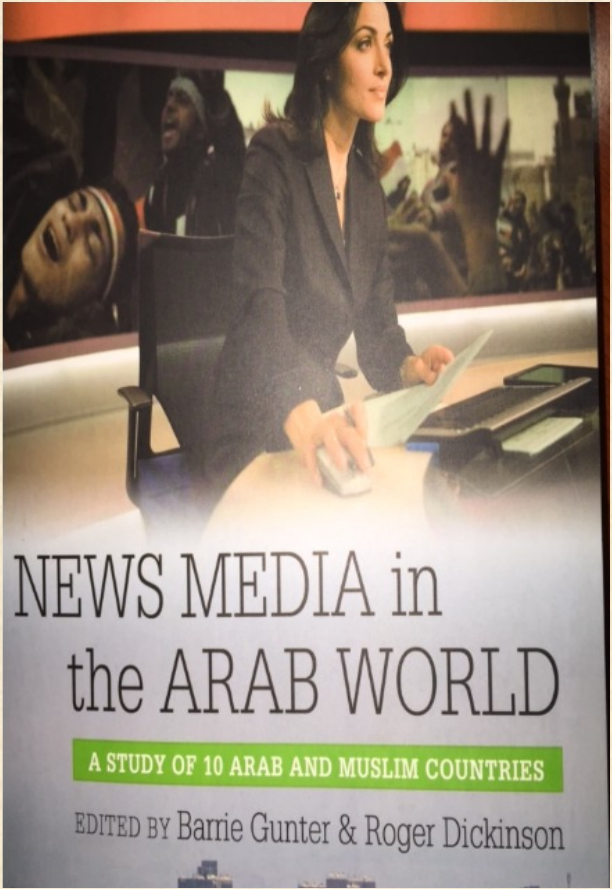
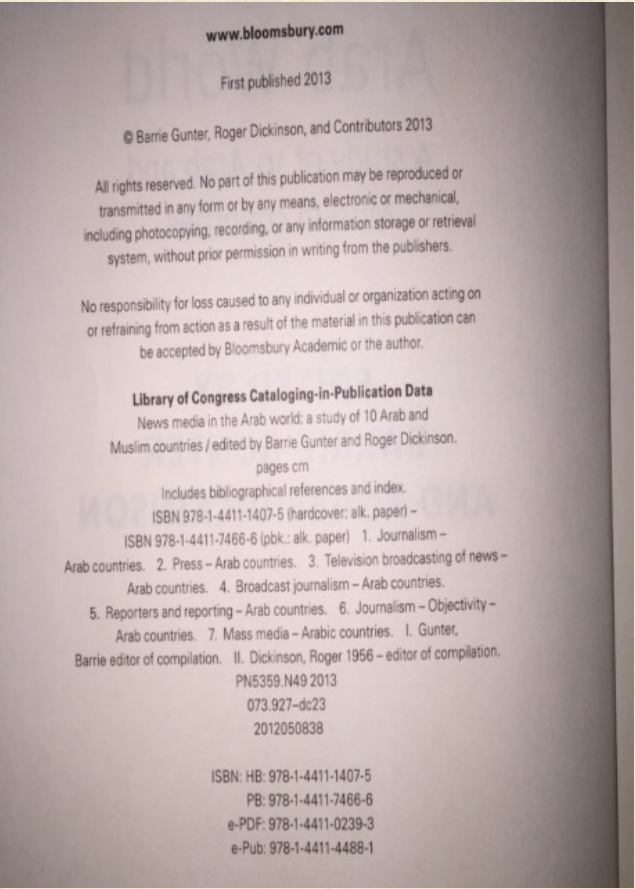
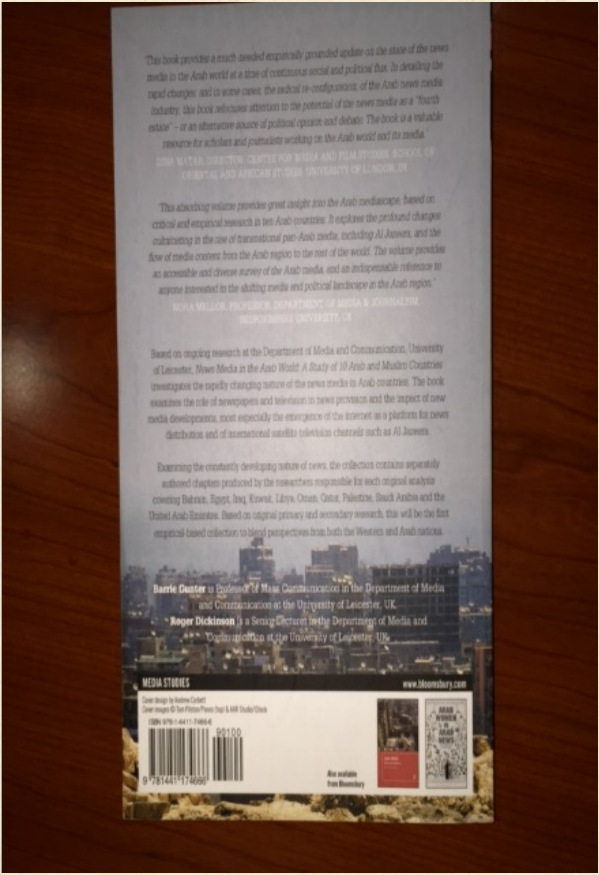



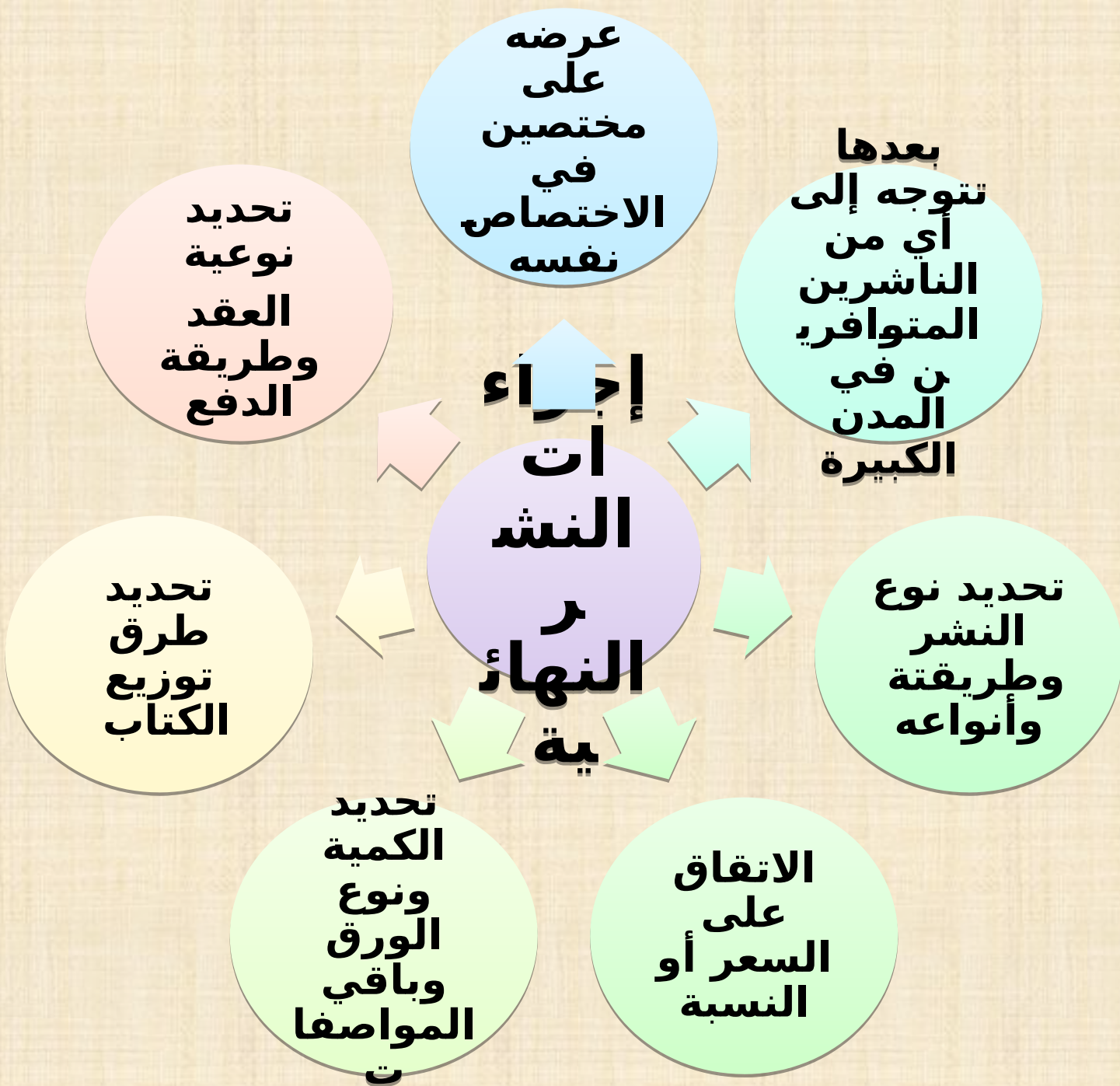



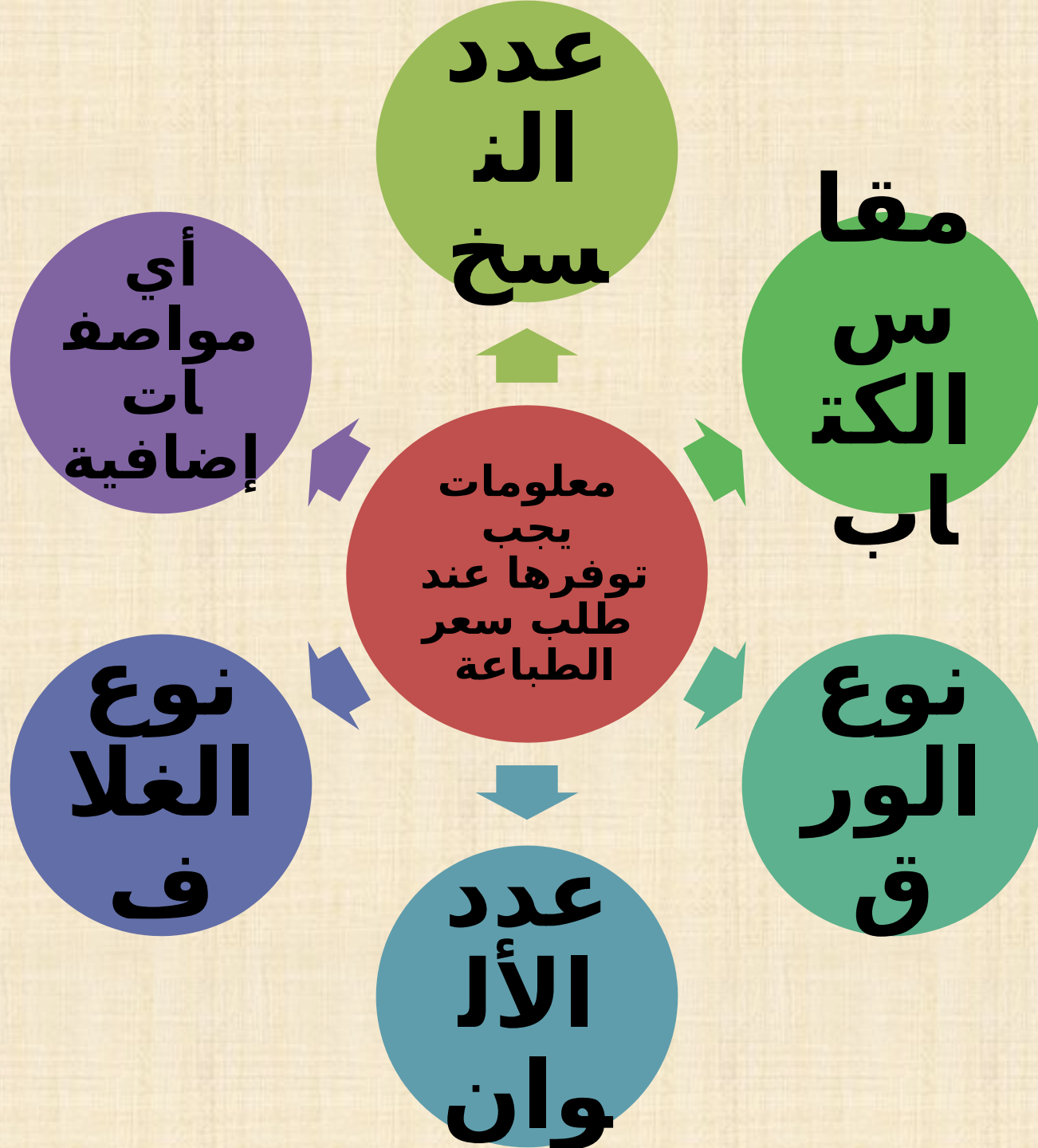

  
**FedEx**Office<sup>SM</sup>

 **bookbaby**<sup>TM</sup>

المطابع المركزية

**blurb**

موقع  
مطابع  
لتسعين  
الكتب  
عالمياً

  
**SiteJabber**<sup>TM</sup>

**AVERY**

**INGRAM**



**Lightning  
Source**

## أنواع الورق الداخلي

WOODFREE

COTTD

كوشيه

LOX

Shamwa

شامواء وهو الورق الأصفر الناعم وله ثلاث درجات من حيث اللون، وخمس درجات من حيث الثقل (80 جرامًا-70-60-56-46)

I VORY

آي فوري

معاد التدوير

ورق كريمي وهو مشابه للشمواء، إلا أنه أقل منه جودة وهو المستخدم في مصر

ورق أبيض وله من الأنواع ما لا يحصى.

# أنواع الورق عينات متوفرة بقاعة التدريب





# مشاهدة مادة فيلمية عن كيفية تجليد الكتب

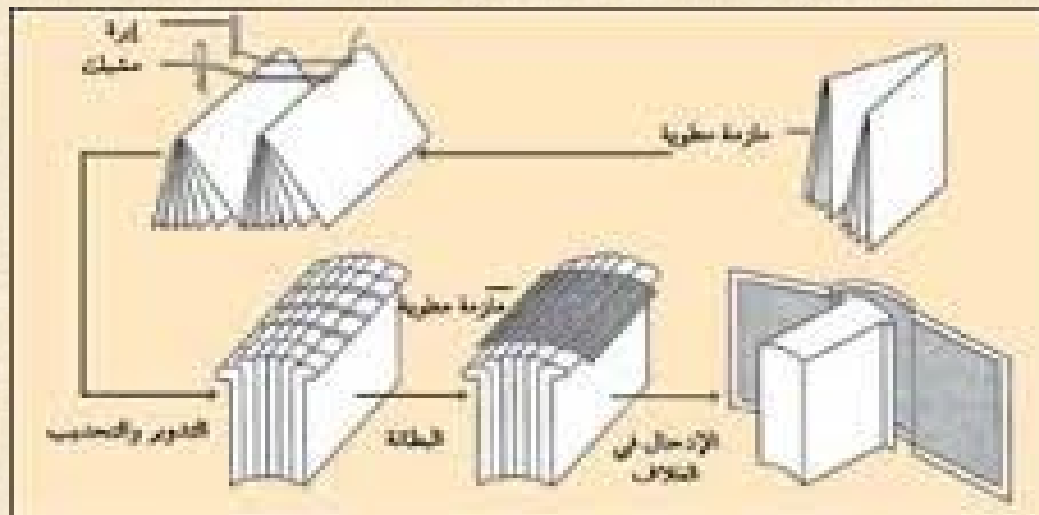

# نظرية تكاليف الكتاب

$$1 = 4$$

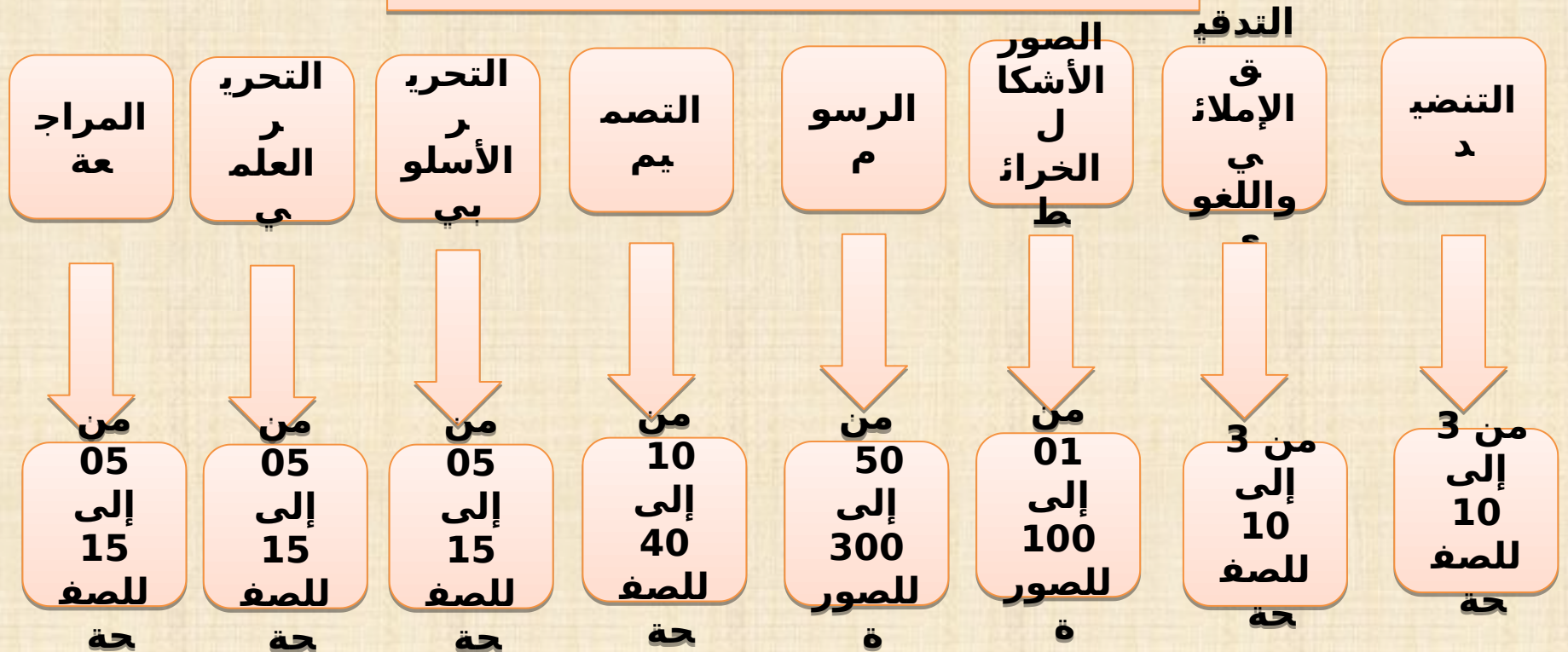





# مصادر التعلم والمعلومات في التأليف



# جهات ذات علاقة بعملية التأليف والإبداع

مكتبة الملك فهد الوطنية  
مدير إدارة الإبداع  
966114891263+  
966555233567+  
aeee6677@hotmail.com

وزارة الثقافة والإعلام  
إدارة المطبوعات العربية  
966114425612+  
966114058759+  
966532342200+  
a-alkharji@hotmail.com

المنظمة العالمية للملكية الفكرية  
WIPO  
41223389111+  
41226335428+  
INFOwipo.int  
/www.wipo.int/portal/ar

مدينة الملك عبدالعزيز للعلوم  
والتقنية  
مصادر المعلومات المحلية  
966114883555+  
[info@kacst.edu.sa](mailto:info@kacst.edu.sa)  
www.kacst.edu.sa/ar//  
services

وزارة الثقافة والإعلام - حقوق  
المؤلف

966-1-4425325+  
+966-1-4425326  
+966-1-4425324  
[copyright@moci.gov.sa](mailto:copyright@moci.gov.sa)  
www.info.gov.sa/  
copyrights/  
ContactInfo.aspx

# منصات بيع الكتب الرقمية العربية

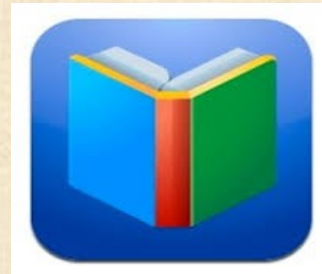
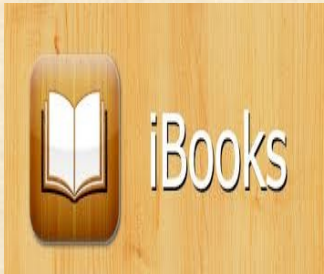

# منصات بيع الكتب الرقمية الأجنبية

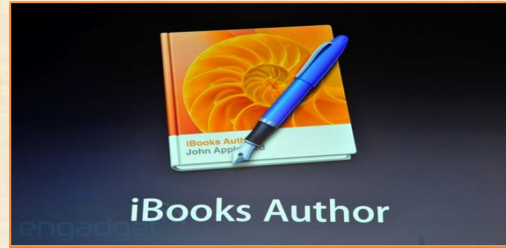

# مراجع

## مقتترحة

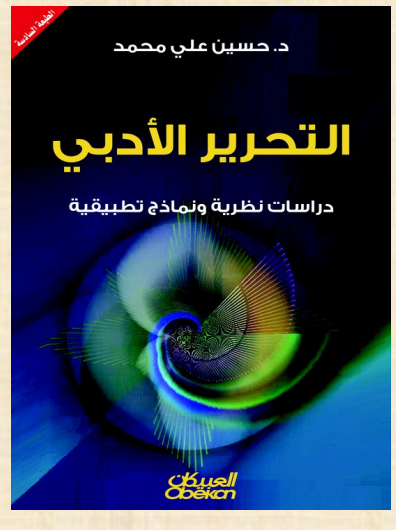
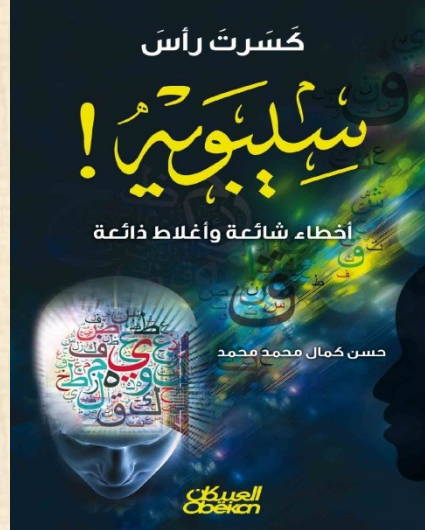
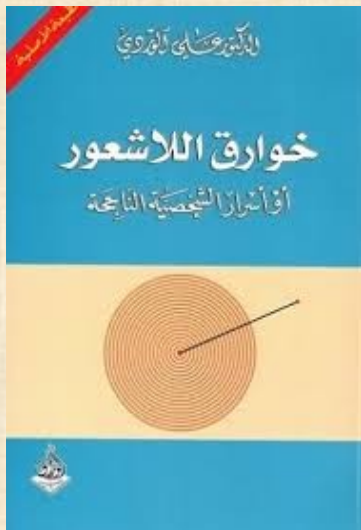
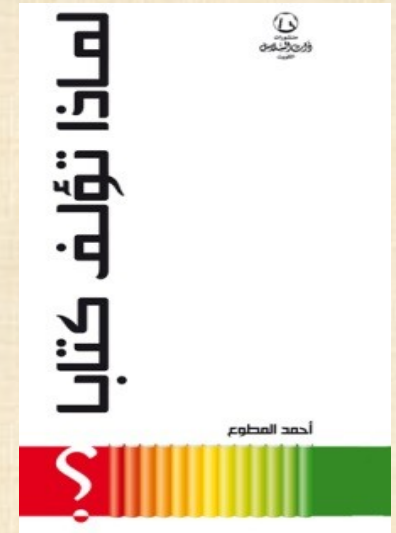
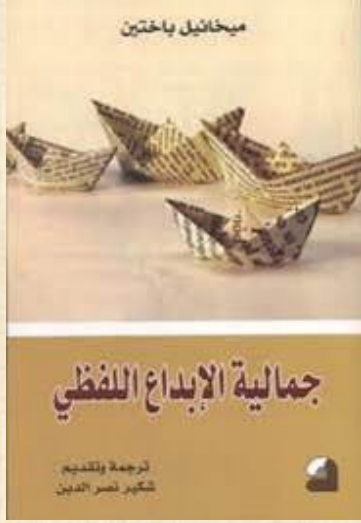

تطوير  
التعليم

سلبيات  
الوضع  
الحالي

ما لا يغطيها  
هذا اللقاء

تفصيل  
تطوير  
البرامج

الطباعة

التسويق



# مصطلحات مختلفة



تجديد

تحسين



تنظيم



تطوير



# مفهوم التطوير

تَطْوِيرٌ: ( اسم ) مصدر طَوَّرَ  
تَطْوِيرُ الصَّنَاعَةِ : تَعْدِيلُهَا وَتَحْسِينُهَا إِلَى مَا  
هُوَ أَفْضَلُ

طَوَّرَهُ : عَدَّلَهُ وَحَسَّنَهُ ، حَوَّلَهُ  
من طَوَّرَ إِلَى طَوَّرَ ، وَهُوَ مُشْتَقٌّ مِنَ الطَّوَّرِ  
طور الشيء : نقله من طور إلى طور ، أي  
من حال إلى حال

تطوير منتج:

إضافة مواد اضافية إلى الجزء الحالي

من المنتج ربما لتتنافس مع اختصاصات



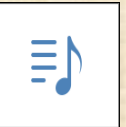

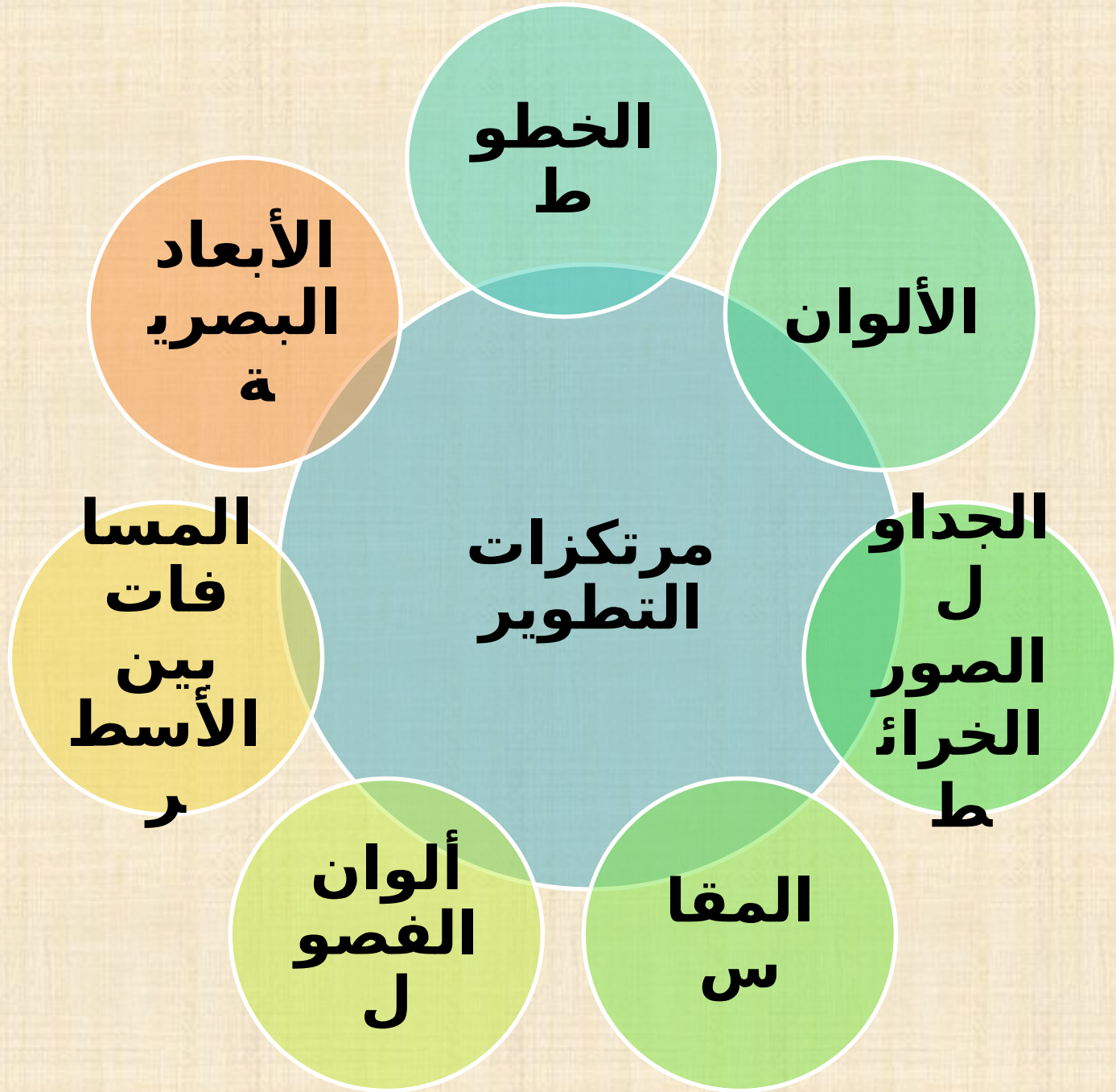

موقع  
إلكتروني

أسئلة  
وأجوبة

طرق  
الإنتاج

مرتكزات  
أعلى

تمارين  
ومسابقات

تنظيم  
المحتوى

مواد  
مساعدة

روابط  
مساعدة

بعد

مطور

جذاب

مناسب  
لطبيعة  
الموضوع

مطابقة  
للمعيار

أبعاد قياسية

قبل

نمطي

عادي

ورق غير  
متناسق

حروف غير  
مدروسة

أبعاد تقليدية

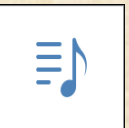

# أنواع التطوير

ر

تطوير المحتوى

إضافة وحذف  
تلخيص  
زيادة فصول أو مواضع  
تصحيح وتعديل  
المقاس - الألوان - الصور البصرية

تطوير طريقة  
عرض المادة

تقديم وتأخير الفصول والأبواب  
والموضوعات  
وضع الأمثلة والاستشهادات  
طريقة الترتيب النسقي للمادة  
إضافة أسئلة وأجوبة

تطوير الخطوط

تغيير نوع الخطوط المستخدمة  
تغيير مقاسات الخطوط  
تغيير المسافات بين الأسطر  
مراعاة الأبناط الخاصة بالفصول  
والأبواب  
تنظيم ترويسة رأس وذيل  
الصفحة

# أنواع التطوير

ر

تطوير المواد الخام

نوع الورق  
نوع التجليد  
نوع القميص  
الزوايا الحادة  
إضافة شارة الموقف

تطوير طرق الإنتاج

ورقي  
إلكتروني  
صوتي أو فيلمي  
تفاعلي أو تطبيق  
موقع

تطوير لفئات المستهدفين

من كبار لصغار والعكس  
من متخصص لعام والعكس  
من قارئ لمتدرب والعكس



للتط

من



# نماذج للتطوير كتاب إسلامي

١٩٥  
الزواج المربع شرح زاد المستفيع

وشرب، وشحن، ونفاس،  
ويستحب له إلقاء شعره<sup>(١)</sup>، قال أحمد: ويتصل ثيابه<sup>(٢)</sup>.  
(و) الرابع (موت)<sup>(٣)</sup> غير شهيد معركة ومقتول ظلمًا ويأتي<sup>(٤)</sup>.  
(و) الخامس (حيض).  
(و) السادس (نفاس)<sup>(٥)</sup> ولا خلاف في وجوب الغسل بهما قاله في  
(١) حديث أبي داود مرفوعًا: «ألق عنك شعر الكفر واحتنه» وهو ضعيف كذا  
في المجموع ١٥٤/٢ .  
وقد ذكر ابن القيم في تحفة المودود ص (١٣٩) : أن من مستطقات  
وجوب الختان أن يسلم الرجل كثيرًا ويخاف على نفسه، وهذا عند  
المجهور، ونص عليه أحمد وذكر قول الحسن أنه أسلم في زمن النبي ﷺ  
الرومي والحبيشي والفراسي فما فتش أحدًا منهم، وخالف سحنون بن سعيد  
المجهور، فلم يسقطه عن الكبير الخائف على نفسه.  
(٢) أي استحبابًا، وسبق أنها طاهرة.  
(٣) وهذا هو الصحيح من المذهب.  
(٤) وقيل: لا يجب إلا مع حيض ونفاس، قال المرادي: وهو بعيد  
جدًا.  
شرح الزركشي ٢٩٣/١، الأنصاف ١/٢٣٨ .  
ويذكر في التوجيب حديث ابن عباس رضي الله عنهما أن النبي ﷺ قال في  
الذي سقط من راحته فمات: «اسلموه بهاء وسمره متفق عليه» .  
(٥) في بابه في كتاب الخائف والمخيف: لا يخلان.  
(٦) قال ابن المنذر في الإجماع ص ٣٨ : «واجبوا أن على النساء الإجماع إذا  
طهرت» .  
وقال ابن حزم في مراتب الإجماع ص ٢٠ : «واتفقوا على أن الدم

١٩٥  
الزواج المربع شرح زاد المستفيع

شرب في إثناء ذهب أو فضة أو إثناء فيه شيء من ذلك فإنما يجزئ<sup>(١)</sup> في  
بطنه نار جهنم<sup>(٢)</sup> ورواه الدارقطني .  
(١) أي يحذر فيها نار جهنم، فجعل الشرب والجرجع جرجرة، وهي صوت  
وقوع الماء في الجوف . النهاية في غريب الحديث ١/٢٥٥ .  
(٢) أخرجه الدارقطني ٤٠/١ . الطهارة . باب أواني الذهب والفضة . الطيران  
في الصغير ٤٠٢/١ ، الحاقم في معرفة علوم الحديث ص ١٣١ ، السهني  
في تاريخ جرجان ص ١٤٩ ، ابن جرجان ص ١٤٩ ، ابن حزم في المحلى  
٤٢١/٧ ، البيهقي ٢٩٩/١١ . الطهارة . باب النهي عن الإثاء المقضض ،  
الخطيب في تاريخه ١/٣٧٧ ، ٣٧٨ من حديث ابن عمر .  
وعزاه الهيثمي للطبراني في الأوسط من حديث ابن عمر . انظر :  
مسجع الزوائد ٧/٥٧ . وله شاهد من حديث أم سلمة لكن بدون لفظة  
«ذهب» : أخرجه البخاري ٦/٢٥٩ . الأثرية . باب آنية الفضة . مسلم  
٣/١٦٣٤ . النيسابور . باب آنية الفضة . مسلم  
ح ٢٤١٣ ، الدارمي ٤٦٦/٢ . الأثرية . باب الشربة في المقضضين -  
ح ٢١٣٥ ، مالك ٢/٩٢٥ . حنفية النبي ﷺ ح ١١١ ، أحمد ٣٠١/٦ ،  
٣٠٢ ، ٣٠٤ ، ٣٠٦ ، عبد الرزاق ١١/٦٦ ، الخاقاني ح ١٩٩٦ ، الطيالسي  
ص ٢٢٣ ح ١٦١ ، أبو يعلى ١٢/٣٠٩ ، ٣٠٩ ، ٣١٠ ، ٣١١ ، ٣١٢ ، ٣١٣ ،  
٣١٤ ، ٣١٥ ، ٣١٦ ، ٣١٧ ، ٣١٨ ، ٣١٩ ، ٣٢٠ ، ٣٢١ ، ٣٢٢ ، ٣٢٣ ،  
٣٢٤ ، ٣٢٥ ، ٣٢٦ ، ٣٢٧ ، ٣٢٨ ، ٣٢٩ ، ٣٣٠ ، ٣٣١ ، ٣٣٢ ، ٣٣٣ ،  
٣٣٤ ، ٣٣٥ ، ٣٣٦ ، ٣٣٧ ، ٣٣٨ ، ٣٣٩ ، ٣٤٠ ، ٣٤١ ، ٣٤٢ ، ٣٤٣ ،  
٣٤٤ ، ٣٤٥ ، ٣٤٦ ، ٣٤٧ ، ٣٤٨ ، ٣٤٩ ، ٣٥٠ ، ٣٥١ ، ٣٥٢ ، ٣٥٣ ،  
٣٥٤ ، ٣٥٥ ، ٣٥٦ ، ٣٥٧ ، ٣٥٨ ، ٣٥٩ ، ٣٦٠ ، ٣٦١ ، ٣٦٢ ، ٣٦٣ ،  
٣٦٤ ، ٣٦٥ ، ٣٦٦ ، ٣٦٧ ، ٣٦٨ ، ٣٦٩ ، ٣٧٠ ، ٣٧١ ، ٣٧٢ ، ٣٧٣ ،  
٣٧٤ ، ٣٧٥ ، ٣٧٦ ، ٣٧٧ ، ٣٧٨ ، ٣٧٩ ، ٣٨٠ ، ٣٨١ ، ٣٨٢ ، ٣٨٣ ،  
٣٨٤ ، ٣٨٥ ، ٣٨٦ ، ٣٨٧ ، ٣٨٨ ، ٣٨٩ ، ٣٩٠ ، ٣٩١ ، ٣٩٢ ، ٣٩٣ ،  
٣٩٤ ، ٣٩٥ ، ٣٩٦ ، ٣٩٧ ، ٣٩٨ ، ٣٩٩ ، ٤٠٠ ، ٤٠١ ، ٤٠٢ ، ٤٠٣ ،  
٤٠٤ ، ٤٠٥ ، ٤٠٦ ، ٤٠٧ ، ٤٠٨ ، ٤٠٩ ، ٤١٠ ، ٤١١ ، ٤١٢ ، ٤١٣ ،  
٤١٤ ، ٤١٥ ، ٤١٦ ، ٤١٧ ، ٤١٨ ، ٤١٩ ، ٤٢٠ ، ٤٢١ ، ٤٢٢ ، ٤٢٣ ،  
٤٢٤ ، ٤٢٥ ، ٤٢٦ ، ٤٢٧ ، ٤٢٨ ، ٤٢٩ ، ٤٣٠ ، ٤٣١ ، ٤٣٢ ، ٤٣٣ ،  
٤٣٤ ، ٤٣٥ ، ٤٣٦ ، ٤٣٧ ، ٤٣٨ ، ٤٣٩ ، ٤٤٠ ، ٤٤١ ، ٤٤٢ ، ٤٤٣ ،  
٤٤٤ ، ٤٤٥ ، ٤٤٦ ، ٤٤٧ ، ٤٤٨ ، ٤٤٩ ، ٤٥٠ ، ٤٥١ ، ٤٥٢ ، ٤٥٣ ،  
٤٥٤ ، ٤٥٥ ، ٤٥٦ ، ٤٥٧ ، ٤٥٨ ، ٤٥٩ ، ٤٦٠ ، ٤٦١ ، ٤٦٢ ، ٤٦٣ ،  
٤٦٤ ، ٤٦٥ ، ٤٦٦ ، ٤٦٧ ، ٤٦٨ ، ٤٦٩ ، ٤٧٠ ، ٤٧١ ، ٤٧٢ ، ٤٧٣ ،  
٤٧٤ ، ٤٧٥ ، ٤٧٦ ، ٤٧٧ ، ٤٧٨ ، ٤٧٩ ، ٤٨٠ ، ٤٨١ ، ٤٨٢ ، ٤٨٣ ،  
٤٨٤ ، ٤٨٥ ، ٤٨٦ ، ٤٨٧ ، ٤٨٨ ، ٤٨٩ ، ٤٩٠ ، ٤٩١ ، ٤٩٢ ، ٤٩٣ ،  
٤٩٤ ، ٤٩٥ ، ٤٩٦ ، ٤٩٧ ، ٤٩٨ ، ٤٩٩ ، ٥٠٠ ، ٥٠١ ، ٥٠٢ ، ٥٠٣ ،  
٥٠٤ ، ٥٠٥ ، ٥٠٦ ، ٥٠٧ ، ٥٠٨ ، ٥٠٩ ، ٥١٠ ، ٥١١ ، ٥١٢ ، ٥١٣ ،  
٥١٤ ، ٥١٥ ، ٥١٦ ، ٥١٧ ، ٥١٨ ، ٥١٩ ، ٥٢٠ ، ٥٢١ ، ٥٢٢ ، ٥٢٣ ،  
٥٢٤ ، ٥٢٥ ، ٥٢٦ ، ٥٢٧ ، ٥٢٨ ، ٥٢٩ ، ٥٣٠ ، ٥٣١ ، ٥٣٢ ، ٥٣٣ ،  
٥٣٤ ، ٥٣٥ ، ٥٣٦ ، ٥٣٧ ، ٥٣٨ ، ٥٣٩ ، ٥٤٠ ، ٥٤١ ، ٥٤٢ ، ٥٤٣ ،  
٥٤٤ ، ٥٤٥ ، ٥٤٦ ، ٥٤٧ ، ٥٤٨ ، ٥٤٩ ، ٥٥٠ ، ٥٥١ ، ٥٥٢ ، ٥٥٣ ،  
٥٥٤ ، ٥٥٥ ، ٥٥٦ ، ٥٥٧ ، ٥٥٨ ، ٥٥٩ ، ٥٦٠ ، ٥٦١ ، ٥٦٢ ، ٥٦٣ ،  
٥٦٤ ، ٥٦٥ ، ٥٦٦ ، ٥٦٧ ، ٥٦٨ ، ٥٦٩ ، ٥٧٠ ، ٥٧١ ، ٥٧٢ ، ٥٧٣ ،  
٥٧٤ ، ٥٧٥ ، ٥٧٦ ، ٥٧٧ ، ٥٧٨ ، ٥٧٩ ، ٥٨٠ ، ٥٨١ ، ٥٨٢ ، ٥٨٣ ،  
٥٨٤ ، ٥٨٥ ، ٥٨٦ ، ٥٨٧ ، ٥٨٨ ، ٥٨٩ ، ٥٩٠ ، ٥٩١ ، ٥٩٢ ، ٥٩٣ ،  
٥٩٤ ، ٥٩٥ ، ٥٩٦ ، ٥٩٧ ، ٥٩٨ ، ٥٩٩ ، ٦٠٠ ، ٦٠١ ، ٦٠٢ ، ٦٠٣ ،  
٦٠٤ ، ٦٠٥ ، ٦٠٦ ، ٦٠٧ ، ٦٠٨ ، ٦٠٩ ، ٦١٠ ، ٦١١ ، ٦١٢ ، ٦١٣ ، ٦١٤ ،  
٦١٥ ، ٦١٦ ، ٦١٧ ، ٦١٨ ، ٦١٩ ، ٦٢٠ ، ٦٢١ ، ٦٢٢ ، ٦٢٣ ، ٦٢٤ ، ٦٢٥ ،  
٦٢٦ ، ٦٢٧ ، ٦٢٨ ، ٦٢٩ ، ٦٣٠ ، ٦٣١ ، ٦٣٢ ، ٦٣٣ ، ٦٣٤ ، ٦٣٥ ،  
٦٣٦ ، ٦٣٧ ، ٦٣٨ ، ٦٣٩ ، ٦٤٠ ، ٦٤١ ، ٦٤٢ ، ٦٤٣ ، ٦٤٤ ، ٦٤٥ ،  
٦٤٦ ، ٦٤٧ ، ٦٤٨ ، ٦٤٩ ، ٦٥٠ ، ٦٥١ ، ٦٥٢ ، ٦٥٣ ، ٦٥٤ ، ٦٥٥ ،  
٦٥٦ ، ٦٥٧ ، ٦٥٨ ، ٦٥٩ ، ٦٦٠ ، ٦٦١ ، ٦٦٢ ، ٦٦٣ ، ٦٦٤ ، ٦٦٥ ،  
٦٦٦ ، ٦٦٧ ، ٦٦٨ ، ٦٦٩ ، ٦٧٠ ، ٦٧١ ، ٦٧٢ ، ٦٧٣ ، ٦٧٤ ، ٦٧٥ ،  
٦٧٦ ، ٦٧٧ ، ٦٧٨ ، ٦٧٩ ، ٦٨٠ ، ٦٨١ ، ٦٨٢ ، ٦٨٣ ، ٦٨٤ ، ٦٨٥ ،  
٦٨٦ ، ٦٨٧ ، ٦٨٨ ، ٦٨٩ ، ٦٩٠ ، ٦٩١ ، ٦٩٢ ، ٦٩٣ ، ٦٩٤ ، ٦٩٥ ،  
٦٩٦ ، ٦٩٧ ، ٦٩٨ ، ٦٩٩ ، ٧٠٠ ، ٧٠١ ، ٧٠٢ ، ٧٠٣ ، ٧٠٤ ، ٧٠٥ ،  
٧٠٦ ، ٧٠٧ ، ٧٠٨ ، ٧٠٩ ، ٧١٠ ، ٧١١ ، ٧١٢ ، ٧١٣ ، ٧١٤ ، ٧١٥ ،  
٧١٦ ، ٧١٧ ، ٧١٨ ، ٧١٩ ، ٧٢٠ ، ٧٢١ ، ٧٢٢ ، ٧٢٣ ، ٧٢٤ ، ٧٢٥ ،  
٧٢٦ ، ٧٢٧ ، ٧٢٨ ، ٧٢٩ ، ٧٣٠ ، ٧٣١ ، ٧٣٢ ، ٧٣٣ ، ٧٣٤ ، ٧٣٥ ،  
٧٣٦ ، ٧٣٧ ، ٧٣٨ ، ٧٣٩ ، ٧٤٠ ، ٧٤١ ، ٧٤٢ ، ٧٤٣ ، ٧٤٤ ، ٧٤٥ ،  
٧٤٦ ، ٧٤٧ ، ٧٤٨ ، ٧٤٩ ، ٧٥٠ ، ٧٥١ ، ٧٥٢ ، ٧٥٣ ، ٧٥٤ ، ٧٥٥ ،  
٧٥٦ ، ٧٥٧ ، ٧٥٨ ، ٧٥٩ ، ٧٦٠ ، ٧٦١ ، ٧٦٢ ، ٧٦٣ ، ٧٦٤ ، ٧٦٥ ،  
٧٦٦ ، ٧٦٧ ، ٧٦٨ ، ٧٦٩ ، ٧٧٠ ، ٧٧١ ، ٧٧٢ ، ٧٧٣ ، ٧٧٤ ، ٧٧٥ ،  
٧٧٦ ، ٧٧٧ ، ٧٧٨ ، ٧٧٩ ، ٧٨٠ ، ٧٨١ ، ٧٨٢ ، ٧٨٣ ، ٧٨٤ ، ٧٨٥ ،  
٧٨٦ ، ٧٨٧ ، ٧٨٨ ، ٧٨٩ ، ٧٩٠ ، ٧٩١ ، ٧٩٢ ، ٧٩٣ ، ٧٩٤ ، ٧٩٥ ،  
٧٩٦ ، ٧٩٧ ، ٧٩٨ ، ٧٩٩ ، ٨٠٠ ، ٨٠١ ، ٨٠٢ ، ٨٠٣ ، ٨٠٤ ، ٨٠٥ ،  
٨٠٦ ، ٨٠٧ ، ٨٠٨ ، ٨٠٩ ، ٨١٠ ، ٨١١ ، ٨١٢ ، ٨١٣ ، ٨١٤ ، ٨١٥ ،  
٨١٦ ، ٨١٧ ، ٨١٨ ، ٨١٩ ، ٨٢٠ ، ٨٢١ ، ٨٢٢ ، ٨٢٣ ، ٨٢٤ ، ٨٢٥ ،  
٨٢٦ ، ٨٢٧ ، ٨٢٨ ، ٨٢٩ ، ٨٣٠ ، ٨٣١ ، ٨٣٢ ، ٨٣٣ ، ٨٣٤ ، ٨٣٥ ،  
٨٣٦ ، ٨٣٧ ، ٨٣٨ ، ٨٣٩ ، ٨٤٠ ، ٨٤١ ، ٨٤٢ ، ٨٤٣ ، ٨٤٤ ، ٨٤٥ ،  
٨٤٦ ، ٨٤٧ ، ٨٤٨ ، ٨٤٩ ، ٨٥٠ ، ٨٥١ ، ٨٥٢ ، ٨٥٣ ، ٨٥٤ ، ٨٥٥ ،  
٨٥٦ ، ٨٥٧ ، ٨٥٨ ، ٨٥٩ ، ٨٦٠ ، ٨٦١ ، ٨٦٢ ، ٨٦٣ ، ٨٦٤ ، ٨٦٥ ،  
٨٦٦ ، ٨٦٧ ، ٨٦٨ ، ٨٦٩ ، ٨٧٠ ، ٨٧١ ، ٨٧٢ ، ٨٧٣ ، ٨٧٤ ، ٨٧٥ ،  
٨٧٦ ، ٨٧٧ ، ٨٧٨ ، ٨٧٩ ، ٨٨٠ ، ٨٨١ ، ٨٨٢ ، ٨٨٣ ، ٨٨٤ ، ٨٨٥ ،  
٨٨٦ ، ٨٨٧ ، ٨٨٨ ، ٨٨٩ ، ٨٩٠ ، ٨٩١ ، ٨٩٢ ، ٨٩٣ ، ٨٩٤ ، ٨٩٥ ،  
٨٩٦ ، ٨٩٧ ، ٨٩٨ ، ٨٩٩ ، ٩٠٠ ، ٩٠١ ، ٩٠٢ ، ٩٠٣ ، ٩٠٤ ، ٩٠٥ ،  
٩٠٦ ، ٩٠٧ ، ٩٠٨ ، ٩٠٩ ، ٩١٠ ، ٩١١ ، ٩١٢ ، ٩١٣ ، ٩١٤ ، ٩١٥ ،  
٩١٦ ، ٩١٧ ، ٩١٨ ، ٩١٩ ، ٩٢٠ ، ٩٢١ ، ٩٢٢ ، ٩٢٣ ، ٩٢٤ ، ٩٢٥ ،  
٩٢٦ ، ٩٢٧ ، ٩٢٨ ، ٩٢٩ ، ٩٣٠ ، ٩٣١ ، ٩٣٢ ، ٩٣٣ ، ٩٣٤ ، ٩٣٥ ،  
٩٣٦ ، ٩٣٧ ، ٩٣٨ ، ٩٣٩ ، ٩٤٠ ، ٩٤١ ، ٩٤٢ ، ٩٤٣ ، ٩٤٤ ، ٩٤٥ ،  
٩٤٦ ، ٩٤٧ ، ٩٤٨ ، ٩٤٩ ، ٩٥٠ ، ٩٥١ ، ٩٥٢ ، ٩٥٣ ، ٩٥٤ ، ٩٥٥ ،  
٩٥٦ ، ٩٥٧ ، ٩٥٨ ، ٩٥٩ ، ٩٦٠ ، ٩٦١ ، ٩٦٢ ، ٩٦٣ ، ٩٦٤ ، ٩٦٥ ،  
٩٦٦ ، ٩٦٧ ، ٩٦٨ ، ٩٦٩ ، ٩٧٠ ، ٩٧١ ، ٩٧٢ ، ٩٧٣ ، ٩٧٤ ، ٩٧٥ ،  
٩٧٦ ، ٩٧٧ ، ٩٧٨ ، ٩٧٩ ، ٩٨٠ ، ٩٨١ ، ٩٨٢ ، ٩٨٣ ، ٩٨٤ ، ٩٨٥ ،  
٩٨٦ ، ٩٨٧ ، ٩٨٨ ، ٩٨٩ ، ٩٩٠ ، ٩٩١ ، ٩٩٢ ، ٩٩٣ ، ٩٩٤ ، ٩٩٥ ،  
٩٩٦ ، ٩٩٧ ، ٩٩٨ ، ٩٩٩ ، ١٠٠٠ ، ١٠٠١ ، ١٠٠٢ ، ١٠٠٣ ، ١٠٠٤ ،  
١٠٠٥ ، ١٠٠٦ ، ١٠٠٧ ، ١٠٠٨ ، ١٠٠٩ ، ١٠١٠ ، ١٠١١ ، ١٠١٢ ، ١٠١٣ ،  
١٠١٤ ، ١٠١٥ ، ١٠١٦ ، ١٠١٧ ، ١٠١٨ ، ١٠١٩ ، ١٠٢٠ ، ١٠٢١ ، ١٠٢٢ ،  
١٠٢٣ ، ١٠٢٤ ، ١٠٢٥ ، ١٠٢٦ ، ١٠٢٧ ، ١٠٢٨ ، ١٠٢٩ ، ١٠٣٠ ، ١٠٣١ ،  
١٠٣٢ ، ١٠٣٣ ، ١٠٣٤ ، ١٠٣٥ ، ١٠٣٦ ، ١٠٣٧ ، ١٠٣٨ ، ١٠٣٩ ، ١٠٤٠ ،  
١٠٤١ ، ١٠٤٢ ، ١٠٤٣ ، ١٠٤٤ ، ١٠٤٥ ، ١٠٤٦ ، ١٠٤٧ ، ١٠٤٨ ، ١٠٤٩ ،  
١٠٥٠ ، ١٠٥١ ، ١٠٥٢ ، ١٠٥٣ ، ١٠٥٤ ، ١٠٥٥ ، ١٠٥٦ ، ١٠٥٧ ، ١٠٥٨ ،  
١٠٥٩ ، ١٠٦٠ ، ١٠٦١ ، ١٠٦٢ ، ١٠٦٣ ، ١٠٦٤ ، ١٠٦٥ ، ١٠٦٦ ، ١٠٦٧ ،  
١٠٦٨ ، ١٠٦٩ ، ١٠٧٠ ، ١٠٧١ ، ١٠٧٢ ، ١٠٧٣ ، ١٠٧٤ ، ١٠٧٥ ، ١٠٧٦ ،  
١٠٧٧ ، ١٠٧٨ ، ١٠٧٩ ، ١٠٨٠ ، ١٠٨١ ، ١٠٨٢ ، ١٠٨٣ ، ١٠٨٤ ، ١٠٨٥ ،  
١٠٨٦ ، ١٠٨٧ ، ١٠٨٨ ، ١٠٨٩ ، ١٠٩٠ ، ١٠٩١ ، ١٠٩٢ ، ١٠٩٣ ، ١٠٩٤ ،  
١٠٩٥ ، ١٠٩٦ ، ١٠٩٧ ، ١٠٩٨ ، ١٠٩٩ ، ١١٠٠ ، ١١٠١ ، ١١٠٢ ، ١١٠٣ ،  
١١٠٤ ، ١١٠٥ ، ١١٠٦ ، ١١٠٧ ، ١١٠٨ ، ١١٠٩ ، ١١١٠ ، ١١١١ ، ١١١٢ ،  
١١١٣ ، ١١١٤ ، ١١١٥ ، ١١١٦ ، ١١١٧ ، ١١١٨ ، ١١١٩ ، ١١٢٠ ، ١١٢١ ،  
١١٢٢ ، ١١٢٣ ، ١١٢٤ ، ١١٢٥ ، ١١٢٦ ، ١١٢٧ ، ١١٢٨ ، ١١٢٩ ، ١١٣٠ ،  
١١٣١ ، ١١٣٢ ، ١١٣٣ ، ١١٣٤ ، ١١٣٥ ، ١١٣٦ ، ١١٣٧ ، ١١٣٨ ، ١١٣٩ ،  
١١٤٠ ، ١١٤١ ، ١١٤٢ ، ١١٤٣ ، ١١٤٤ ، ١١٤٥ ، ١١٤٦ ، ١١٤٧ ، ١١٤٨ ،  
١١٤٩ ، ١١٥٠ ، ١١٥١ ، ١١٥٢ ، ١١٥٣ ، ١١٥٤ ، ١١٥٥ ، ١١٥٦ ، ١١٥٧ ،  
١١٥٨ ، ١١٥٩ ، ١١٦٠ ، ١١٦١ ، ١١٦٢ ، ١١٦٣ ، ١١٦٤ ، ١١٦٥ ، ١١٦٦ ،  
١١٦٧ ، ١١٦٨ ، ١١٦٩ ، ١١٧٠ ، ١١٧١ ، ١١٧٢ ، ١١٧٣ ، ١١٧٤ ، ١١٧٥ ،  
١١٧٦ ، ١١٧٧ ، ١١٧٨ ، ١١٧٩ ، ١١٨٠ ، ١١٨١ ، ١١٨٢ ، ١١٨٣ ، ١١٨٤ ،  
١١٨٥ ، ١١٨٦ ، ١١٨٧ ، ١١٨٨ ، ١١٨٩ ، ١١٩٠ ، ١١٩١ ، ١١٩٢ ، ١١٩٣ ،  
١١٩٤ ، ١١٩٥ ، ١١٩٦ ، ١١٩٧ ، ١١٩٨ ، ١١٩٩ ، ١٢٠٠ ، ١٢٠١ ، ١٢٠٢ ،  
١٢٠٣ ، ١٢٠٤ ، ١٢٠٥ ، ١٢٠٦ ، ١٢٠٧ ، ١٢٠٨ ، ١٢٠٩ ، ١٢١٠ ، ١٢١١ ،  
١٢١٢ ، ١٢١٣ ، ١٢١٤ ، ١٢١٥ ، ١٢١٦ ، ١٢١٧ ، ١٢١٨ ، ١٢١٩ ، ١٢٢٠ ،  
١٢٢١ ، ١٢٢٢ ، ١٢٢٣ ، ١٢٢٤ ، ١٢٢٥ ، ١٢٢٦ ، ١٢٢٧ ، ١٢٢٨ ، ١٢٢٩ ،  
١٢٣٠ ، ١٢٣١ ، ١٢٣٢ ، ١٢٣٣ ، ١٢٣٤ ، ١٢٣٥ ، ١٢٣٦ ، ١٢٣٧ ، ١٢٣٨ ،  
١٢٣٩ ، ١٢٤٠ ، ١٢٤١ ، ١٢٤٢ ، ١٢٤٣ ، ١٢٤٤ ، ١٢٤٥ ، ١٢٤٦ ، ١٢٤٧ ،  
١٢٤٨ ، ١٢٤٩ ، ١٢٥٠ ، ١٢٥١ ، ١٢٥٢ ، ١٢٥٣ ، ١٢٥٤ ، ١٢٥٥ ، ١٢٥٦ ،  
١٢٥٧ ، ١٢٥٨ ، ١٢٥٩ ، ١٢٦٠ ، ١٢٦١ ، ١٢٦٢ ، ١٢٦٣ ، ١٢٦٤ ، ١٢٦٥ ،  
١٢٦٦ ، ١٢٦٧ ، ١٢٦٨ ، ١٢٦٩ ، ١٢٧٠ ، ١٢٧١ ، ١٢٧٢ ، ١٢٧٣ ، ١٢٧٤ ،  
١٢٧٥ ، ١٢٧٦ ، ١٢٧٧ ، ١٢٧٨ ، ١٢٧٩ ، ١٢٨٠ ، ١٢٨١ ، ١٢٨٢ ، ١٢٨٣ ،  
١٢٨٤ ، ١٢٨٥ ، ١٢٨٦ ، ١٢٨٧ ، ١٢٨٨ ، ١٢٨٩ ، ١٢٩٠ ، ١٢٩١ ، ١٢٩٢ ،  
١٢٩٣ ، ١٢٩٤ ، ١٢٩٥ ، ١٢٩٦ ، ١٢٩٧ ، ١٢٩٨ ، ١٢٩٩ ، ١٣٠٠ ، ١٣٠١ ،  
١٣٠٢ ، ١٣٠٣ ، ١٣٠٤ ، ١٣٠٥ ، ١٣٠٦ ، ١٣٠٧ ، ١٣٠٨ ، ١٣٠٩ ، ١٣١٠ ،  
١٣١١ ، ١٣١٢ ، ١٣١٣ ، ١٣١٤ ، ١٣١٥ ، ١٣١٦ ، ١٣١٧ ، ١٣١٨ ، ١٣١٩ ،  
١٣٢٠ ، ١٣٢١ ، ١٣٢٢ ، ١٣٢٣ ، ١٣٢٤ ، ١٣٢٥ ، ١٣٢٦ ، ١٣٢٧ ، ١٣٢٨ ،  
١٣٢٩ ، ١٣٣٠ ، ١٣٣١ ، ١٣٣٢ ، ١٣٣٣ ، ١٣٣٤ ، ١٣٣٥ ، ١٣٣٦ ، ١٣٣٧ ،  
١٣٣٨ ، ١٣٣٩ ، ١٣٤٠ ، ١٣٤١ ، ١٣٤٢ ، ١٣٤٣ ، ١٣٤٤ ، ١٣٤٥ ، ١٣٤٦ ،  
١٣٤٧ ، ١٣٤٨ ، ١٣٤٩ ، ١٣٥٠ ، ١٣٥١ ، ١٣٥٢ ، ١٣٥٣ ، ١٣٥٤ ، ١٣٥٥ ،  
١٣٥٦ ، ١٣٥٧ ، ١٣٥٨ ، ١٣٥٩ ، ١٣٦٠ ، ١٣٦١ ، ١٣٦٢ ، ١٣٦٣ ، ١٣٦٤ ،  
١٣٦٥ ، ١٣٦٦ ، ١٣٦٧ ، ١٣٦٨ ، ١٣٦٩ ، ١٣٧٠ ، ١٣٧١ ، ١٣٧٢ ، ١٣٧٣ ،  
١٣٧٤ ، ١٣٧٥ ، ١٣٧٦ ، ١٣٧٧ ، ١٣٧٨ ، ١٣٧٩ ، ١٣٨٠ ، ١٣٨١ ، ١٣٨٢ ،  
١٣٨٣ ، ١٣٨٤ ، ١٣٨٥ ، ١٣٨٦ ، ١٣٨٧ ، ١٣٨٨ ، ١٣٨٩ ، ١٣٩٠ ، ١٣٩١ ،  
١٣٩٢ ، ١٣٩٣ ، ١٣٩٤ ، ١٣٩٥ ، ١٣٩٦ ، ١٣٩٧ ، ١٣٩٨ ، ١٣٩٩ ، ١٤٠٠ ،  
١٤٠١ ، ١٤٠٢ ، ١٤٠٣ ، ١٤٠٤ ، ١٤٠٥ ، ١٤٠٦ ، ١٤٠٧ ، ١٤٠٨ ، ١٤٠٩ ،  
١٤١٠ ، ١٤١١ ، ١٤١٢ ، ١٤١٣ ، ١٤١٤ ، ١٤١٥ ، ١٤١٦ ، ١٤١٧ ، ١٤١٨ ،  
١٤١٩ ، ١٤٢٠ ، ١٤٢١ ، ١٤٢٢ ، ١٤٢٣ ، ١٤٢٤ ، ١٤٢٥ ، ١٤٢٦ ، ١٤٢٧ ،  
١٤٢٨ ، ١٤٢٩ ، ١٤٣٠ ، ١٤٣١ ، ١٤٣٢ ، ١٤٣٣ ، ١٤٣٤ ، ١٤٣٥ ، ١٤٣٦ ،  
١٤٣٧ ، ١٤٣٨ ، ١٤٣٩ ، ١٤٤٠ ، ١٤٤١ ، ١٤٤٢ ، ١٤٤٣ ، ١٤٤٤ ، ١٤٤٥ ،  
١٤٤٦ ، ١٤٤٧ ، ١٤٤٨ ، ١٤٤٩ ، ١٤٥٠ ، ١٤٥١ ، ١٤٥٢ ، ١٤٥٣ ، ١٤٥٤ ،  
١٤٥٥ ، ١٤٥٦ ، ١٤٥٧ ، ١٤٥٨ ، ١٤٥٩ ، ١٤٦٠ ، ١٤٦١ ، ١٤٦٢ ، ١٤٦٣ ،  
١٤٦٤ ، ١٤٦٥ ، ١٤٦٦ ، ١٤٦٧ ، ١٤٦٨ ، ١٤٦٩ ، ١٤٧٠ ، ١٤٧١ ، ١٤٧٢ ،  
١٤٧٣ ، ١٤٧٤ ، ١٤٧٥ ، ١٤٧٦ ، ١٤٧٧ ، ١٤٧٨ ، ١٤٧٩ ، ١٤٨٠ ، ١٤٨١ ،  
١٤٨٢ ، ١٤٨٣ ، ١٤٨٤ ، ١٤٨٥ ، ١٤٨٦ ، ١٤٨٧ ، ١٤٨٨ ، ١٤٨٩ ، ١٤٩٠ ،  
١٤٩١ ، ١٤٩٢ ، ١٤٩٣ ، ١٤٩٤ ، ١٤٩٥ ، ١٤٩٦ ، ١٤٩٧ ، ١٤٩٨ ، ١٤٩٩ ،  
١٥٠٠ ، ١٥٠١ ، ١٥٠٢ ، ١٥٠٣ ، ١٥٠٤ ، ١٥٠٥ ، ١٥٠٦ ، ١٥٠٧ ، ١٥٠٨ ،  
١٥٠٩ ، ١٥١٠ ، ١٥١١ ، ١٥١٢ ، ١٥١٣ ، ١٥١٤ ، ١٥١٥ ، ١٥١٦ ، ١٥١٧ ،  
١٥١٨ ، ١٥١٩ ، ١٥٢٠ ، ١٥٢١ ، ١٥٢٢ ، ١٥٢٣ ، ١٥٢٤ ، ١٥٢٥ ، ١٥٢٦ ،  
١٥٢٧ ، ١٥٢٨ ، ١٥٢٩ ، ١٥٣٠ ، ١٥٣١ ، ١٥



# نماذج للتطوير كتاب إسلامي

- ٣- وجه حديث احتياج آدم وموسى هو ..... بدليل .....
- ٤- ذهب ..... إلى أن نفي الوجود ليس نفيًا لـ ..... وهذا غلط إذ .....
- ٥- قال تعالى (أنزله بعلمه) وأنزل بطل على إثبات العلم به بدليل .....
- ٦- قوله تعالى (لو شاء الله ما أشركنا) حكاية عن المشركين استدلل به ..... على ..... ويورد عليهم بـ .....

اختيار الأول العالي - ف١٤٢٢/١٤٢٣

- س٢١- ذكر التفازاتي رحمه الله أن وجود النعمية ليس إلا في ضمن الأفراد فإذا قيل بمدح كل فرد من أفراد الحوادث لم يحدث ماهايتها، فلا يتصور قدم النوع مع حدوث كل فرد له. ١- من شاشية الكلتوي، الشرح قول التفازاتي رحمه الله، وماذا يقصد بقدم النوع، وما الذي يترتب على القول بالتمتع من قدمه، اشرح بالتفصيل والأدلة.
- س٢٢- يستعمل في العلم الإلهي «قياس الأولى سواء كان تشبيهاً أو شمولاً» بين كيف تنطق هذه العبارة على:
  - ١- انفصال جهي الأمر والشئنة.
  - ٢- إثبات علم الله تعالى.
  - ٣- نفي النقص من الرب تعالى.
- س٢٣- استدلل بدليل عقلي وآخر نقلي لتأييد أو رد كل مما يلي:
  - ١- الربوبية فطرة.
  - ٢- الصفات زائدة على الذات.
  - ٣- دليل التمتع في الإلهية.
  - ٤- حلول الحوادث بالرب تعالى.
  - ٥- الاشتراك في الاسم بوجوب الاشتباه في المعنى.
- س٢٤- بين ما تادل عليه النصوص ورد على من تأولها:
  - ١- «فعل لما يريد».

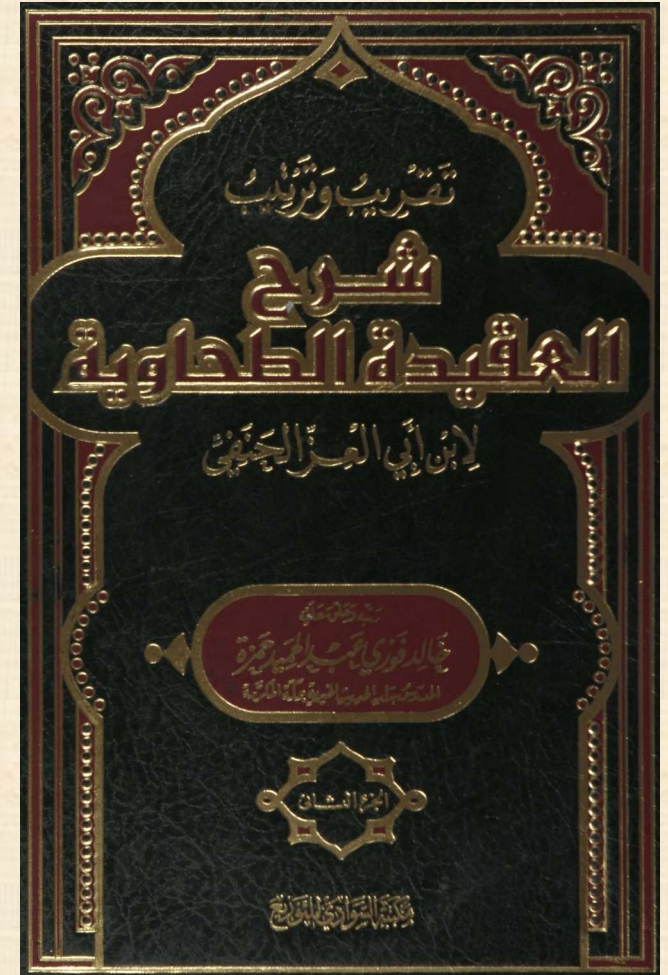

- ١- اتصاف الرب بالكمال المطلق.
- ٢- اتصاف الرب تعالى بالملم.
- ٣- الربوبية فطرة.
- ٤- الإرادة تستلزم الأمر.
- س١٨- بين ما تدل عليه النصوص:
  - ١- «فعل لما يريد» الآية.
  - ٢- «فعل لما يريد» الآية.
  - ٣- «فعل لما يريد» الآية.
  - ٤- «فعل لما يريد» الآية.
  - ٥- «فعل لما يريد» الآية.
  - ٦- «فعل لما يريد» الآية.
- س١٩- اتصاف الأفعال واجب من الآيات:
  - ١- زعموا أن الله لا يعلم الشيء قبل أن يخلقه ويوجده.
  - ٢- قد إله ليس حيث أصاب الإغواء إلى الله.
  - ٣- الموت صفة سلبية.
  - ٤- المقول قطع عليه أجله.
  - ٥- الفعل صار ممكنًا بعد الاستماع لا الكلام.
  - ٦- الاشتراك في الاسم بوجوب الاشتباه في المعنى.
- س١٠- أكمل ما يلي:
  - ١- المتع في قول الجهمية [إثبات الصفات يستلزم تعدد الواجب] هو .....
  - ٢- هناك ثلاث طوائف شابهوا المنافقين في قولهم: «إن أردنا إلا إسناداً وتوفيقاً» وهم .....
  - ٣- الاستدلال على الله تعالى يكون بالله تعالى كما قال تعالى: .....
  - ٤- مراتب فهم الخطاب هي.....
  - ٥- باب الصفات لـ .....
  - ٥- من قواعد أهل السنة في باب صفات النبي .....

اختيار الأولى العالي - ف١٤٢١/١٤٢٢

- س١٦- قضية (الازمان) شغلت الناس قديماً وحديثاً، واتزم الطوائف لأجلها لوازم شتى. بين معتقد أهل السنة في ذلك مبيناً ما يلزم على القول بأن الحوادث لها أول.
- س١٧- فرق بين ما يلي:
  - ١- قول الجهمية وقول الأشعرية في مع التسلسل في الزمن الماضي.
  - ٢- دليل التمتع المذكور عند المتكلمين ودليل التمتع الذي دأب عليه قوله تعالى: (لو كان فيهما لآفة إلا الله لسننناهم) وثمة .....
  - ٣- دلالة قوله ﴿كان الله ولم يكن شيء قبله﴾ عند المتكلمين ودلالته عند أهل السنة مع الاستدلال للنسب.
- س١٨- (لقد ازعم فيما فروا إليه أبلغ مما لزعم فيما فروا منه) طيق هذه العبارة على الأشعرية في باب الأسماء والصفات وعلى الجهمية في مسألة التسلسل في الزمن الماضي.
- س١٩- ما المقصود بكل عبارة مما يلي وما الذي يترتب عليها وإلى من تنسب وما موقفك منها؟ بين مستدلًا:
  - ١- إثبات الصفات يستلزم تعدد الواجب.
  - ٢- ليس يعد خلق الخلق استفاد اسم الخالق.
  - ٣- يجب نفي (حلول الحوادث) بذات الرب تعالى.
  - ٤- الأمر تستلزم الإرادة.
  - ٥- واحد بالذات ثلاثة بالأقسام.
  - ٦- لولا المعنى العام الكلي المشترك لما فهمنا الخطاب.
- س٢٠- أكمل ما يلي:
  - ١- أول واجب على المكلف هو .....
  - ٢- الدليل العقلي على إثبات الربوبية هو .....
  - ٣- الربوبية فطرة هو .....

اختيار الأول العالي - ف١٤٢١/١٤٢٠

- س١١- إذا احتج عليك جهمي على مع التسلسل بقوله تعالى: (وأحصى كل شيء عدده) فما هو جوابك عليه؟ وأنتف جواباً آخر إذا كان المتعجج أكثريةً بحيث ينسب الآية على مع حوادث لا أول لها.
- س١٢- بين خلاف الناس حول دلالة الآية الثالثة (لما درست) مستدلًا للرجوع من نفس الدليل:
  - ١- قوله تعالى عن قول فرعون: (وما رب العالمين) الآيات.
  - ٢- «كل مولود يولد على الفطرة» الآية.
- س١٣- استنبط (فائدة) يمكنك من خلالها الرد على أصحاب الإدماء الآتية مع بيان كيفية استدماك لها في الردود بوضوح، واستدل لكل ما نقلوه: (وسم الطائفة التي ترد عليها).
  - ١- خبر غير الموصوف.
  - ٢- الاسم غير المسمى.
  - ٣- إثبات الصفات يستلزم تعدد الواجب.
  - ٤- لا يقدر الخير في إعراب (لا إله إلا الله).
  - ٥- اذكر ثلاثة أدلة عقلية تستدل بالأول على أن الكون مرئوب، وبالتالي على أن ضم استدل لذلك كله من القرآن.
  - ٦- النحو التوافقات.
  - ٧- النحو المذكور في قوله تعالى: (بحم الله ما يشاء ويستب) فُتُزُّ بـ... أو .....
  - ٨- قياس الأولى: طريق عقلي لإثبات علم الرب تعالى وبيان ذلك .....
  - ٩- طريق فهم عدم تلازم نوعي الإرادة وبيان .....
  - ١٠- من قواعد أهل السنة في باب الصفات .....
  - ١١- من قواعد أهل البع التي أصلوها للتصديق في هذا الباب .....
  - ١٢- من قواعدهم في نفي الأسماء .....

استنتاجنا من الفصل الأول أنه حتى الآن لا تتوفر نظرية محاسبية واحدة، وإنما محاولات عدة خلال القرن العشرين وبداية القرن الواحد والعشرين لبناء النظرية. وقد استخدمت في هذه المحاولات عدة أساليب التسميم بعضها بالعمليّة والأخرى بالعلمية، ويوضح الشكل التالي بعضاً من هذه الأساليب<sup>(1)</sup>.

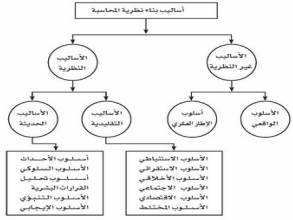

**نوعاً ١: الأساليب غير النظرية**

تتمسك هذه الأساليب على المحاسب في الجماع العملية التي تُصوّر معايير المحاسبة المتعارف عليها، وذلك انطلاقاً من مجموعة أو استخدام الوصول إلى نظرية محاسبية متكاملة، تكون الأساس في إصدار المعايير. أو على الأقل فإن

مجموعه ووجه نظرية محاسبية حالياً يبرر استخدام غير النظري وفقاً حتى يوم الوصول إلى النظرية، ومن هذه الأساليب ما يأتي

**(١) الأسلوب الوظيفي**

يتلخص هذا الأسلوب في الاتجاه على واقع الحال العملي لاصدر معايير المحاسبة دون التفكير المتشدد بتعديل هذه المعايير، سواء إيجابياً أو سلبياً حاصراً أو مستثنياً. فمما يميزه التمايز لتحل مشكلة عملية موجودة وضرورة عماد استخدام هذا الأسلوب أنه إذا ثبت أن المثل الاعمال مختلفة فكلها محاسبية محددة تعطي نتائج تلتزم معطل المتخصصين أو متدني الأستوى في الغالب ولكن هذا المثل هو الأهم والذي يثبت فيه هذا الأسلوب، عند البدء فمصدر معايير المحاسبة في الولايات المتحدة الأمريكية، وعلى الأخص من قبل لجنة معايير المحاسبة (AICPA) في عام 1939م إلى نهاية الأربعينات الميلادية. كما ان تهيئة لاحقاً من قبل مجلس معايير المحاسبة العالمية الأوكسبي (IASB) إلى نهاية التسعينات الميلادية، وتأتي على هذا الأسلوب عدم وجود مرجعية نظرية يمكن الاعتماد عليها لإصدار المعايير، فكلما ظهرت الظروف الزمانية والمكانية تغيرت معها المعايير، كما أنه لا يمكن التنبؤ أو التعميل على أمر.

**(٢) أسلوب الإطار الفكري**

يعتمد هذا الأسلوب على أنه لا يمكن أن يتغير بناء معايير المحاسبة إلى أن يتم وجود نظرية محاسبية متكاملة، والتي يتم اعتماد إطار فكري، دون أن يكون هناك أساس فعلي لهذا الإطار، ويتم الاتفاق على مصادره من الجماع المحاسبية كترابط حسب الظروف البيئية المتغيرة، أي بمعنى آخر يمكن لكل مجتمع إطار فكري ليصبح هو الأساس في إصدار معايير المحاسبة أو بحالته دون استثناء المعايير، وتسمى بهذا الإطار عداد أهداف المحاسبة العالمية، كما ترمز أيضاً مُتَمَّاً عليه الفكرة، فالحاصل وهو عدم مصادره الفوائض المالية من الأصول وضخم وحقوق ملكية وإيرادات ومصروفات وتكاليف وحسابات، كما تُكْمَلُ أسس القياس وتحدد



# نماذج للتطوير لكتاب المحاسبة

والشكل الآتي (٢-٢) يوضح الجانب الدقيق والجانب العادي لحساب جاري ملكية للشركة.

الجانب الدقيق	الجانب العادي
يؤدي إلى نقص حقوق الملكية	يؤدي إلى زيادة حقوق ملكية للشركة
مدين	حار جاري للمالك
مدين في حالة تصادم	دائن في حالة تصادم
خيمة من مالي للشركة	

شكل (٢-٢)

**إضافة ...**

في الواقع العملي نجد أن أكثر من مالكة الشركات والوكالات الخاصة يضمنون مبلغ صغيراً يوضفه رأس مال للشركة في المؤسسة، وذلك مقابل مبلغ كبير في جاري المالك، والموقف من ذلك الموقف الضعيف في الأصول للشركة من خلال التصديق جاري المالك، من من العسوق على الخروج من واز التصارد بشكل، أما في حالة الرخبة في الحساب من رأس المال فإنه قد يمتلك تخصيص رأس مال للشركة لتابع وتحقيق شروط وتضوابط تم وضعها من قبل وزارة التجارة.

**كتابة الإيرادات والمصروفات**

الإيرادات هي إجمالي الإيرادات في حقوق الملكية الناتجة عن الأنشطة الرخبة التي تقوم بها الشركة بهدف زيادة ثمنها، وتعتبر الإيرادات معاملة استحداث المالك في الشركة، ومن ثم فإن طبيعة ذلك الحساب دائنة. فهي حالة زيادة الإيرادات يجب زيادة الجانب الدائن، وفي حالة تصادمه يكون الجانب الدائن، أما المصروفات، فهي تكلفة الأول المستخدمة في نشاط الشركة التي ليس لها مبالغ مستقبلية والتي يتم إنفاقها لتحقيق الأرباح ومن ثم فهي تمثل نفصاً في حقوق الملكية، أما في حالة تصادمها، فهي حالة زيادة المصروفات يجب زيادة الجانب الدائن من الحساب، وعند إنقاصه، فإنه يجب تسجيل في الجانب الدائن، والشكل الآتي (٢-٣) يوضح الجانب الدقيق والجانب العادي لحساب الإيرادات وحساب المصروفات.

الجانب الدقيق	الجانب العادي
يؤدي إلى نقص الإيرادات	يؤدي إلى زيادة الإيرادات
يؤدي إلى نقص المصروفات	يؤدي إلى نقص المصروفات



## مبادئ المحاسبة والتقرير المالي

الدكتور / وليد بن محمد الشيباني  
جامعة الملك سعود  
رئيس اللجنة السعودية للتحسين المحاسبيين القانونيين



**مبادئ التسجيل المحاسبي**

وما تر فيسب في أصول مائة مثل التدبير وحصيرة الأجل لا يستأجر في الأهم، كما تر فيسب في أصول مائة مثل استحداث في ميان التقديرات التوتيرة، وتلك بيت وسيرة طريقة.

**حقوق الملكية** تتشكل على حسابات رأس المال وجاري المالك، والإيرادات، والمصروفات إن استحداث المالك والإيرادات التي تخلفها الشركة تزيد من مجموع حقوق الملكية، بينما المصروفات من رأس المال والمصروفات التي تجعلها للشركة من مجموع حقوق الملكية، وبناءً عليه فإننا نستطيع أن نشتم المعينات التي تؤثر في حقوق الملكية.

**نوعاً ١: رأس مال للشركة**

إذا استثمر المالك نقدية في الشركة مثلاً فإنه يتم زيادة حساب التدبير في الجانب الدقيق منه وسجل في حساب رأس المال في جانب العادي وعند التعميل فإن استحداث المالك في الشركة توضع في الجانب الأيسر أي دائنة في حساب رأس المال، ولذلك فإن حساب رأس المال ذو طبيعة دائنة.



**والشكل الآتي (٢-٣) يوضح الجانب الدقيق والجانب العادي لحساب رأس المال.**

الجانب الدقيق	الجانب العادي
يؤدي إلى نقص رأس المال	يؤدي إلى زيادة رأس المال

شكل (٢-٣)

**نوعاً ٢: جاري المالك**

إن حساب الجاري المالك ذو طبيعة مزدوجة أي أن رسميه، في نهاية فترة يكون مديناً أو قد يكون دائناً، إلا أنه يمكن القول إنه ذو طبيعة دائنة لأنه يشبه حساب رأس المال الذي يسجل فيه جميع أرباح ومصروفات المالك، والتدبير والعمولة. إن حساب جاري المالك صادر من سجل يوضح ما قام المالك بأداءه (سحباً) من الشركة كحقوقه في الأرباح أو ما قام المالك بإيداعه في حساب الشركة كشركة، أو ما قام المالك بقرضها أو إقراره استحداثه في جاري المالك، فيكون مدين الجانب من أرباح وحساب الشركة، مثلاً إذا قام المالك بالحسب من مدين في الشركة وأخذ أصل من الأصول مرفوض الاستخدام الشخصي فيجب تسجيلها ضمن هذا الحساب.

ويتم تسجيل المصروفات في الجانب الدقيق من حساب رأس المال وذلك لتوضيح النقص في رأس المال وكان من الأفضل استخدام حساب مستقل لحساب المصروفات الخاصة بالمالك وللشركة وللشركة لتتبع معرفة إيجالي المصروفات التي تترتب على عملية القرض بين رأس المال وجاري المالك، أن حساب رأس المال يجب أن يرمز للمصروفات التي يترتب عليها إيجالي المصروفات، أما جاري المالك فيسجل إيرادات ومصروفات المالك التي ليس لها علاقة بأشياء للشركة.



# نماذج للتطوير الذاتي

## كتاب سير ذاتية

### عظماء بلا مدارس

كريستين وليبي، وأمه - ماري غيتس- محاضرة في جامعة واشنطن وعضو في مجلسها، وكانت سبباً رئيساً في تطعيم حياة ابنها وليام، ورغم غنى عائلته إلا أن بيل كان يرفض استخدام دولار واحد في بناء نفسه وإمبراطوريته إلا إذا كان هذا الدولار من جهده وعمله.

منذ صغره كان بيل غير مرتب، ومهماً - ولا يزال كذلك- ولكنه كان لا يحب تضيق الوقت وعدم استغلال أوقات فراغه. يقول عنه أحد أصدقائه: كان بيل أذكى منا جميعاً، ومع ذلك كان متواضعاً لا يفخر بنفسه وعلى الرغم من أنه كان لا يزال في التاسعة أو العاشرة من عمره إلا أنه كان يتكلم بالكثير وكان مستوى تفكيره أعلى من مستوى تفكيرنا.

التحق بيل بمدرسة لايكسايد، عام ١٩٦٧م وهي مدرسة خاصة جرت العادة على أن ترسل العائلات الثرية أبنائها إليها، وكانت مدرسة خاصة بالذكر، حيث تفوق بالرياضيات وسمى في كاتوره مراهقته بالحسابات والإحصاءات ثم فتنته المرحلة التكوينية والتوليدية للرياضيات، وفي عام ١٩٦٨م التحقت المدرسة قراراً غير مجرى حياة غيتس البالغ من العمر آنذاك ثلاث عشرة سنة ونتيجة لذلك غير طريقة عمل جميع الشركات والأفراد ورفع من إنتاجيتهم بشكل مهول، ونتيجة لذلك أيضاً غير أسلوب الحياة التقليدي لأغلب سكان الأرض فقد قررت المدرسة جمع التبرعات لتمكين من شراء جهاز حاسوب على برنامج مصالح البيئات وصبر المداقة الكافية، وكان اسمها "آي أس آر ٣٣ تيليتايب" (Teletype). وكان بيل من أكثر الطلاب اهتماماً بهذا الجهاز العجيب بالإضافة إلى صديقيه كنت إيفانز وبول آلن (الذي كان أكبر من غيتس بستين وأسس معه فيما بعد شركة مايكروسوفت)، ووصف غيتس هذا الجهاز فيما بعد بأنه كان ضخماً وبطيئاً ومزعجاً ومنشأً.



- بيل غيتس -

"لا يهم عندما يتعلق الأمر بالقيادة الإدارية سوى الصفات الثلاث، معرفة القرار الصحيح، اتخاذ القرار الصحيح، تنفيذ القرار الصحيح"

- د. غازي القصيبي -

بين غيتس (١٩٥٥-٢٠٠٠):

لو وزعت ثروته التي تبلغ قرابة ٤٧ مليار دولار على سكان العالم لأصبح نصيب كل فرد ما يزيد قليلاً عن سبعة دولارات، وبلغت ثروته عام ١٩٩٩ مبلغاً أسطورياً، إذ قدرت آنذاك بـ ١٠٠ مليار دولار.

كيف أصبح بيل غيتس أثرياً العالم؟ وكيف استطاع أن يدخل أكتازه واختراعاته إلى ملايين الحواسيب في العالم؟ وكيف استطاع أن يجعل عدد العاملين في شركته أكثر من عدد سكان بعض الدول؟ وكيف أصبح دخل هذا الشخص أكثر من دخل عدة دول مجتمعة يبلغ عدد سكانها الملايين؟ وكيف استطاع أن يحافظ على مركزه كأثري العالم لأكثر من ١٢ سنة على التوالي؟

لن نتطيل في التساؤلات، ولنتعرف على حياة هذا الشخص الذي أصبح ملهماً للكثير من الإداريين والاقتصاديين والأثرياء في العالم.

ولد "بيل وليام هنري غيتس الثالث" في ٢٨ تشرين الأول / أكتوبر عام ١٩٥٥م في سياتل في الولايات المتحدة الأميركية من عائلة متماسكة غنية، فوالده وليام يعمل محامياً نافذاً في سياتل، إلا أنه كان محافظاً على بيل وأخته

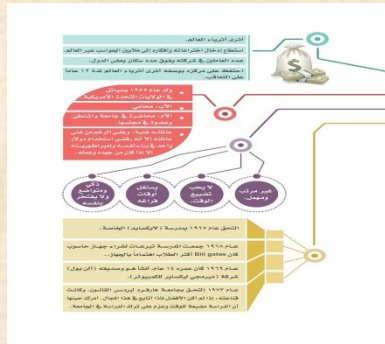
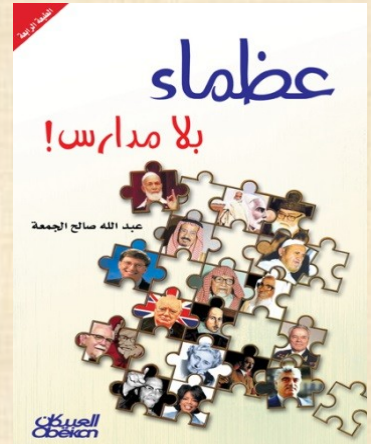

**بيل غيتس**  
١٩٥٥ - ٢٠٠٠

٢٠ يوم عندما يتعلق الأمر بالقيادة الإدارية سوى الصفات الثلاث، معرفة القرار الصحيح، اتخاذ القرار الصحيح، تنفيذ القرار الصحيح

- د. غازي القصيبي -

لو وزعت ثروته التي تبلغ قرابة ٤٧ مليار دولار على سكان العالم لأصبح نصيب كل فرد ما يزيد قليلاً عن سبعة دولارات، وبلغت ثروته عام ١٩٩٩ مبلغاً أسطورياً، إذ قدرت آنذاك بـ ١٠٠ مليار دولار.

كيف أصبح بيل غيتس أثرياً العالم؟ وكيف استطاع أن يدخل أكتازه واختراعاته إلى ملايين الحواسيب في العالم؟ وكيف استطاع أن يجعل عدد العاملين في شركته أكثر من عدد سكان بعض الدول؟ وكيف أصبح دخل هذا الشخص أكثر من دخل عدة دول مجتمعة يبلغ عدد سكانها الملايين؟ وكيف استطاع أن يحافظ على مركزه كأثري العالم لأكثر من ١٢ سنة على التوالي؟

لن نتطيل في التساؤلات، ولنتعرف على حياة هذا الشخص الذي أصبح ملهماً للكثير من الإداريين والاقتصاديين والأثرياء في العالم.

ولد بيل وليام هنري غيتس الثالث، في ٢٨ تشرين الأول / أكتوبر عام ١٩٥٥م في سياتل في الولايات المتحدة الأمريكية من عائلة متماسكة غنية، فوالده وليام يعمل محامياً نافذاً في سياتل، إلا أنه كان محافظاً على بيل وأخته كريستين، وولد تطعيم حياتها ثانياً في صغره وتلقينها مبادئها ومفاهيمها، والتأسيس لها أيضاً في

مؤسس شركة مايكروسوفت

**عظماء بلا مدارس!**

عبد الله صالح الجمعة

الطبعة الخامسة

سيف عبدالعزيز الشريف  
سبحان وسبحان  
سبحان وسبحان

الطبعة الخامسة

# نماذج للتطوير كتاب إدارة الأعمال

## ابتكار نموذج العمل التجاري

Business Model Generation

خلق العمل التجاري وتغيير قواعد اللعبة ومن يهيئ النجاح



## كيف تستخدم المخطط؟

يتمتع العمل التجاري بـ 100 نماذج مختلفة...  
 كيف تستخدم المخطط؟  
 المخطط هو أداة لتجربة أفكارك التجارية...  
 يمكنك استخدامه لتجربة أفكارك التجارية...  
 يمكنك استخدامه لتجربة أفكارك التجارية...  
 يمكنك استخدامه لتجربة أفكارك التجارية...

**الزينة**  
مديرة التسويق في شركة...  
تعمل في مجال...  
تتمتع بخبرة في...  
في مجال...  
تعمل في مجال...  
تتمتع بخبرة في...  
في مجال...  
تعمل في مجال...  
تتمتع بخبرة في...  
في مجال...

**الزينة**  
مدير العمليات في شركة...  
تعمل في مجال...  
تتمتع بخبرة في...  
في مجال...  
تعمل في مجال...  
تتمتع بخبرة في...  
في مجال...  
تعمل في مجال...  
تتمتع بخبرة في...  
في مجال...

**الزينة**  
مدير المبيعات في شركة...  
تعمل في مجال...  
تتمتع بخبرة في...  
في مجال...  
تعمل في مجال...  
تتمتع بخبرة في...  
في مجال...  
تعمل في مجال...  
تتمتع بخبرة في...  
في مجال...

**سبعة أوجه ورثه إبداع "ابتكار نموذج العمل التجاري"**

هل تتطلع بروح ريادية فبارة؟  
 نعم ٧

هل أنت دائم التفكير في كيفية إيجاد قيمة تفريحتها وإقامة أعمال جديدة، أو أنك تفكر في كيفية تحسين مشاتك أو إعادة تشكيلها؟  
 نعم ٧

هل تحاول التوصل إلى أساليب مبتكرة لإدارة أعمالك بدلاً من الأساليب القديمة التي عفا عليها الزمن؟  
 نعم ٧

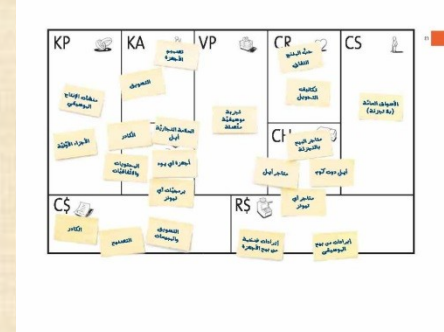
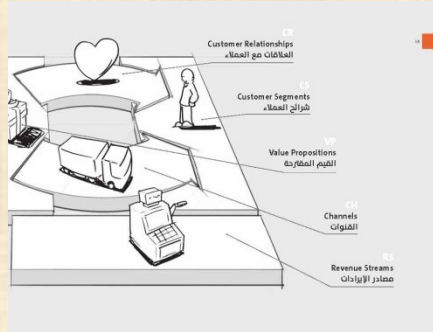

المخطط	100
المخطط	99
المخطط	98
المخطط	97
المخطط	96
المخطط	95
المخطط	94
المخطط	93
المخطط	92
المخطط	91
المخطط	90
المخطط	89
المخطط	88
المخطط	87
المخطط	86
المخطط	85
المخطط	84
المخطط	83
المخطط	82
المخطط	81
المخطط	80
المخطط	79
المخطط	78
المخطط	77
المخطط	76
المخطط	75
المخطط	74
المخطط	73
المخطط	72
المخطط	71
المخطط	70
المخطط	69
المخطط	68
المخطط	67
المخطط	66
المخطط	65
المخطط	64
المخطط	63
المخطط	62
المخطط	61
المخطط	60
المخطط	59
المخطط	58
المخطط	57
المخطط	56
المخطط	55
المخطط	54
المخطط	53
المخطط	52
المخطط	51
المخطط	50
المخطط	49
المخطط	48
المخطط	47
المخطط	46
المخطط	45
المخطط	44
المخطط	43
المخطط	42
المخطط	41
المخطط	40
المخطط	39
المخطط	38
المخطط	37
المخطط	36
المخطط	35
المخطط	34
المخطط	33
المخطط	32
المخطط	31
المخطط	30
المخطط	29
المخطط	28
المخطط	27
المخطط	26
المخطط	25
المخطط	24
المخطط	23
المخطط	22
المخطط	21
المخطط	20
المخطط	19
المخطط	18
المخطط	17
المخطط	16
المخطط	15
المخطط	14
المخطط	13
المخطط	12
المخطط	11
المخطط	10
المخطط	9
المخطط	8
المخطط	7
المخطط	6
المخطط	5
المخطط	4
المخطط	3
المخطط	2
المخطط	1





# نماذج للتطوير في الكتاب اللغة العربية

Abou Fares El-Dahdah	19	أبو فارس الدحداح
EXPLANATION OF IBN MALIK'S POETIC MILLENNARY (Arabic)	687 pages - 17cm x 24cm - Colored First Edition 2007	شرح ألفية ابن مالك (عربي)
Obeikan Books www.ohi.com.sa info@ohi.com.sa	الشيخ أنطوان روبر منير الدحداح	مكتبة العبيكان - الرياض

٧٩ وَوَضَعُوا لِيَتَّصِلَ الْأَجْنَاسُ عَلَّمَ كَعَلَّمَ الْأَشْخَاصَ لَفْظًا وَهُوَ عَمَّ

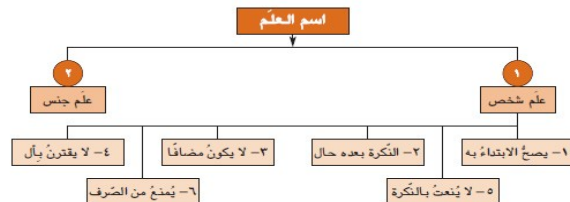

- يُقسَمُ العَلْمُ، بِالنَّسْبَةِ إِلَى مَعْنَاهُ، إِلَى قَسْمَيْنِ: عِلْمٌ شَخْصٍ وَعِلْمٌ جِنْسٍ.
- ١- عِلْمُ الشَّخْصِ مَا يُرَادُ بِهِ شَخْصٌ وَاحِدٌ بَعِيْنِهِ لَهُ وَجُودٌ حَقِيقِيٌّ، قَالَ لُقَّا يُوْسُفُ وَعِنَّا لَجِي (١٢٩٠).
  - ٢- عِلْمُ الْجِنْسِ مَا يُرَادُ بِهِ فِرْعٌ شَائِعٌ مِنَ الْجِنْسِ بِرُمَّتِهِ، وَيَتَنَبَّؤُ أَمْ قَلْبِي وَمَنْ حَوَّلَهَا (٦٠٩٢).
  - وتسري على علم الشخص بعض الأحكام النظمية التي تنطبق أيضاً على علم الجنس:
  - ١- يصح الابتداء به: إِنَّ إِبْرَاهِيمَ لَكَلِيمٌ أَوَّاهٌ مُنِيبٌ (١١:٧٥).
  - ٢- التكررة بعده تقع حالاً: وَخُذْ مَوْسَى صِغْفُورًا (٧:١٤٣).
  - ٣- لا يكون مضافاً: وَمَا لَمْ يَرْغَبْ مِنْ بَرِيْهِمْ (١١:٩٧).
  - ٤- لا يقترن بأل التعريف: وَوَهَبْنَا لَهُ مِنْ رِجْمَتِنَا أَنْهَارَ هَارُوتَ وَيُوسُفَ (١٩:٥٣).
  - ٥- لا يُتَعَمَّرُ بالتكررة، وقعوده اللذين جابوا السخنة بالآواب (٨٩:٩).
  - ٦- يمتنع من الضرف ضمن شروط خاصة: إِنَّ كَلِمَةَ أَصْحَابِكَ عَائِدَةٌ وَنُوحًا (٣:٣٣).
  - ﴿ وَوَهَبْنَا لَهُ مِنْ رِجْمَتِنَا أَنْهَارَ هَارُوتَ وَيُوسُفَ ﴾ (١٩:٥٣)

--- THIS BOOK  
is a tribute to the famous grammarian Jamal El Din Ibn Malik born in Andalusia, year 1220. He conceived the Arabic Grammar in a poem of 1002 verses and organized, in a concise process, the sequence of the Arabic rules. His Poetic Millenary was a must, in the schools of the whole Arab world, until the twentieth century. Four principles have been taken in consideration during the composition of this book: 1- To highlight every single verse at the top of the page. 2- To draw a modern diagram representing the matter to be taught. 3- To explain the verse by referring to classical grammatical rules. 4- To select the corresponding examples from the Holy Koran. Many grammarians have tried to explain Ibn Malik's poetry, this book is the latest attempt...

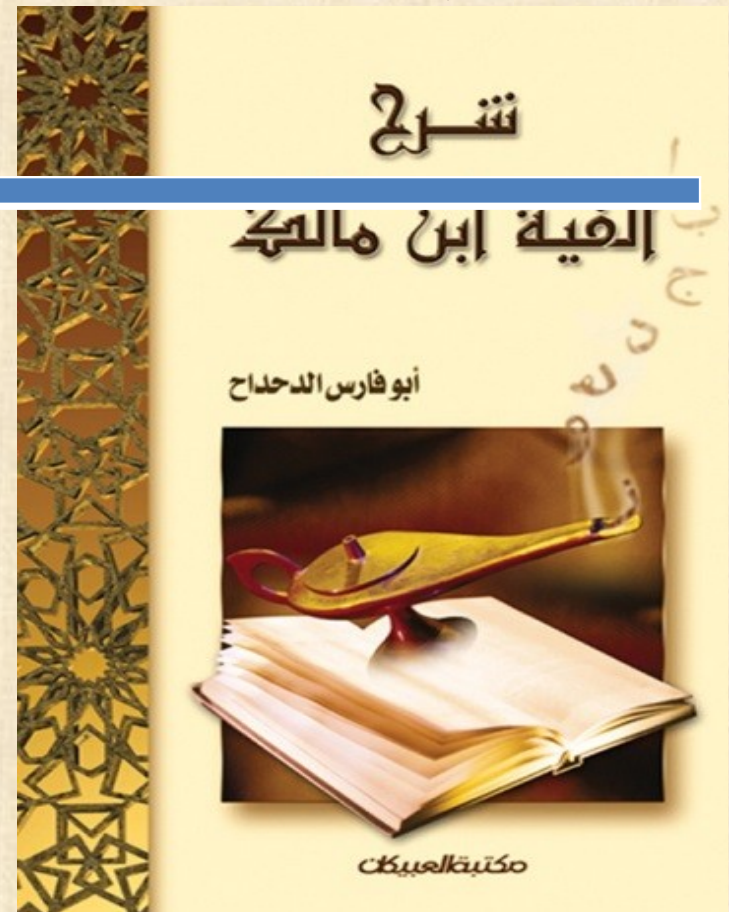





# نماذج للتطوير في السيرة

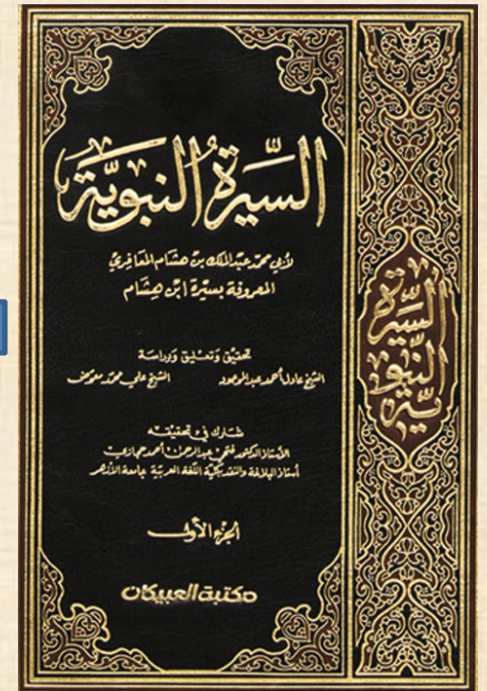
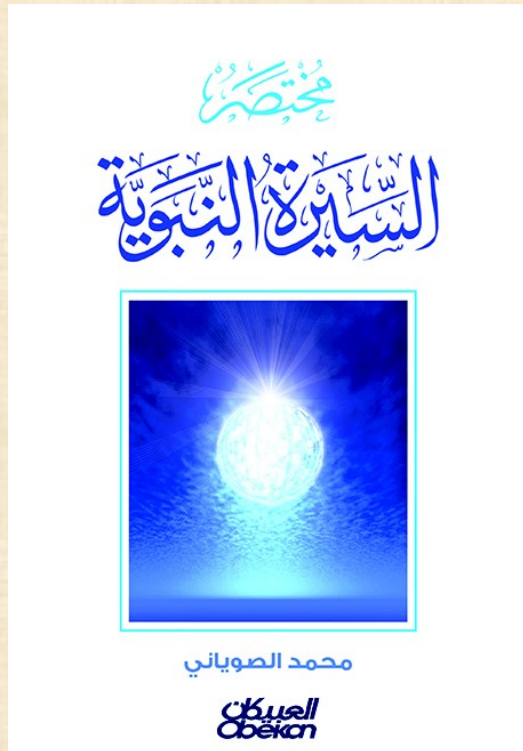

ماذا  
لو؟

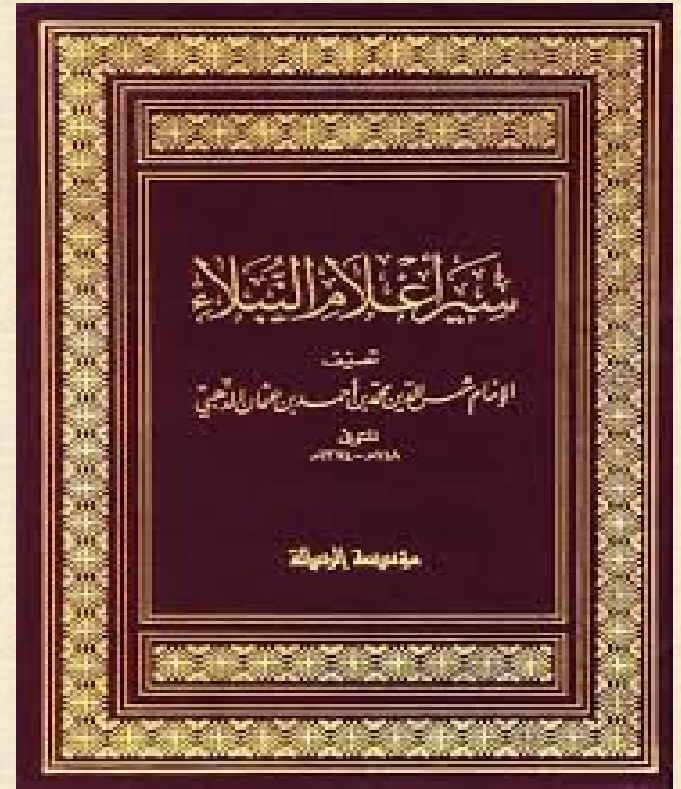
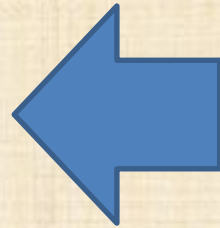

ماذا  
لو؟

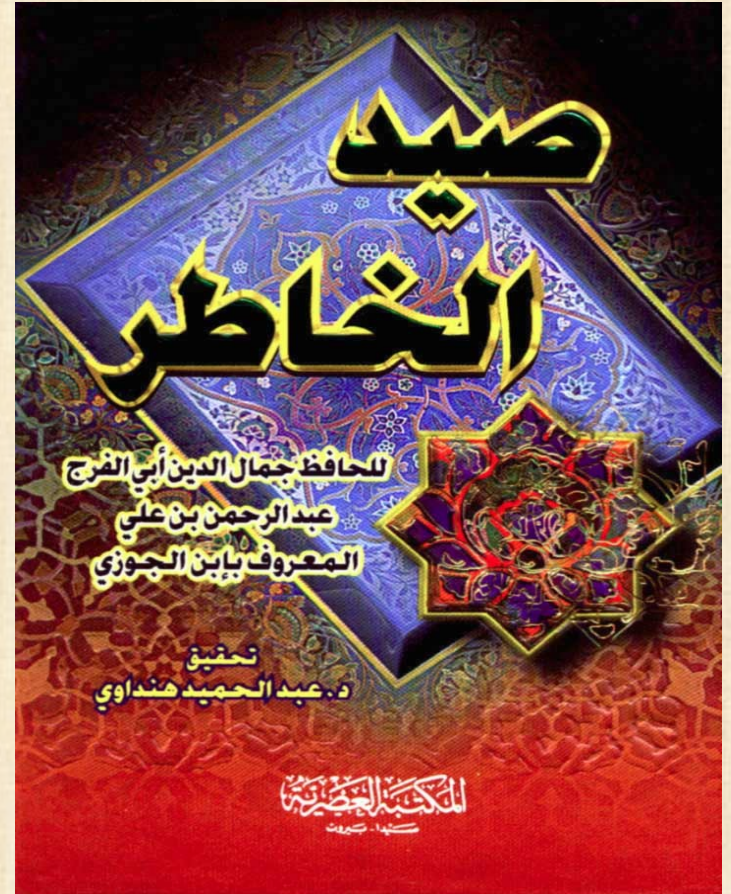
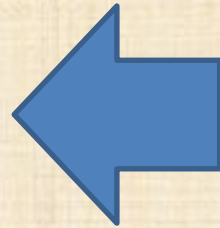

ماذا  
لو؟

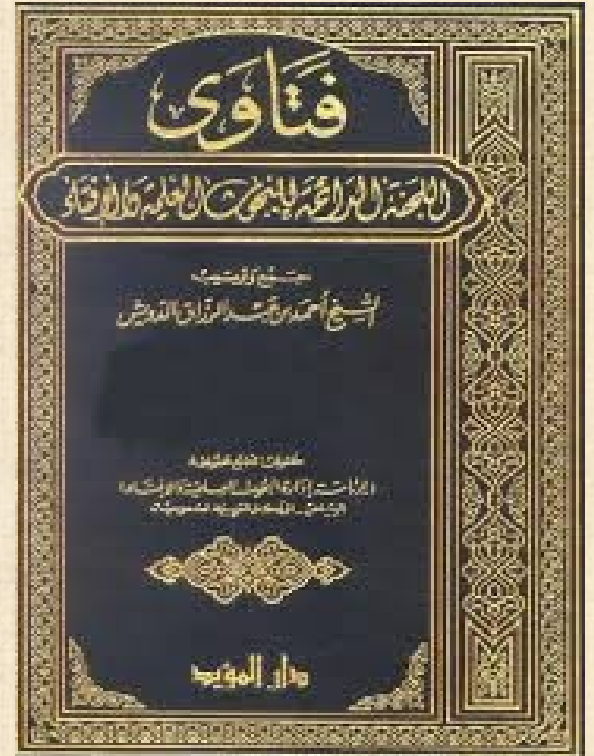
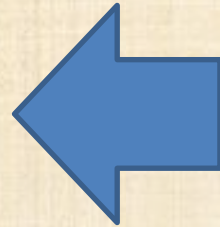

ماذا  
لو؟

15 مجلد  
12000 صفحة  
ورق مصقول  
سعر منخفض



36 مجلد  
33000 صفحة  
ورق عادي  
سعر مرتفع

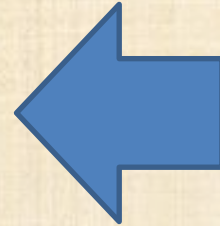

40%  
500  
ريال  
260  
ريال

# ماذا لو؟

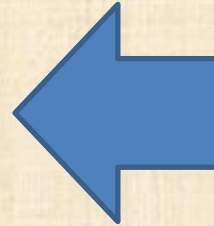
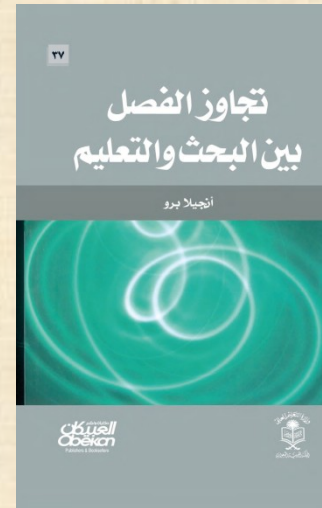

ماذا  
لو؟

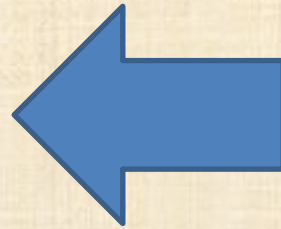



ماذا  
لو؟

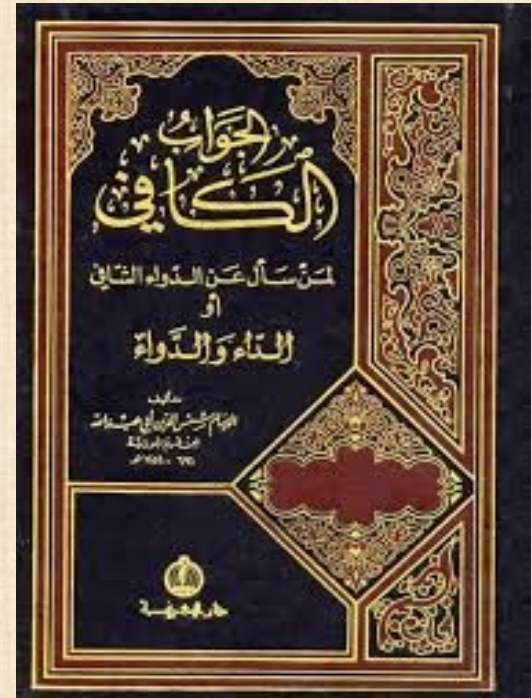
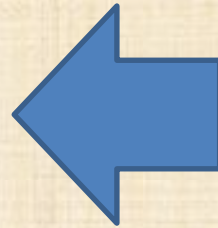

ماذا لو؟

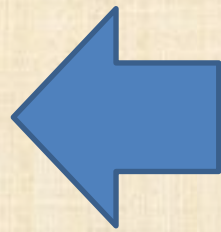
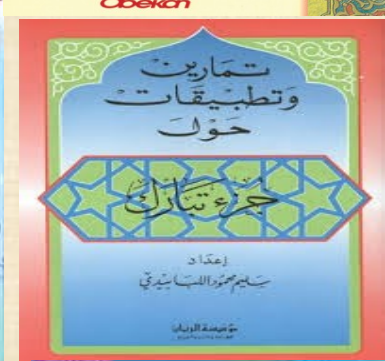
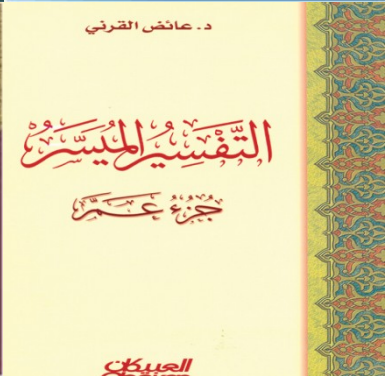
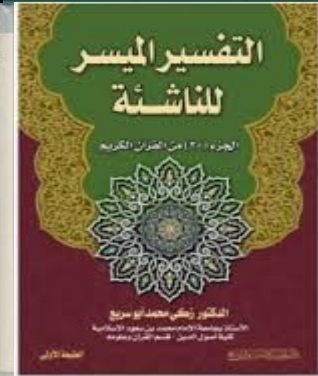
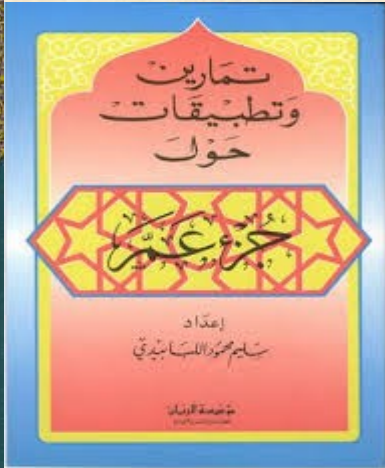
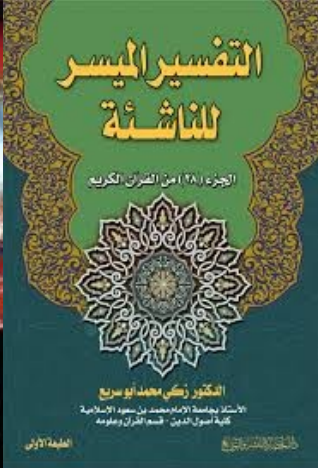



ماذا  
لو؟



كتب

DVD

دورات

تدريبية

برامج

تلفزيونية

مقالات

فيديو

إذاعي

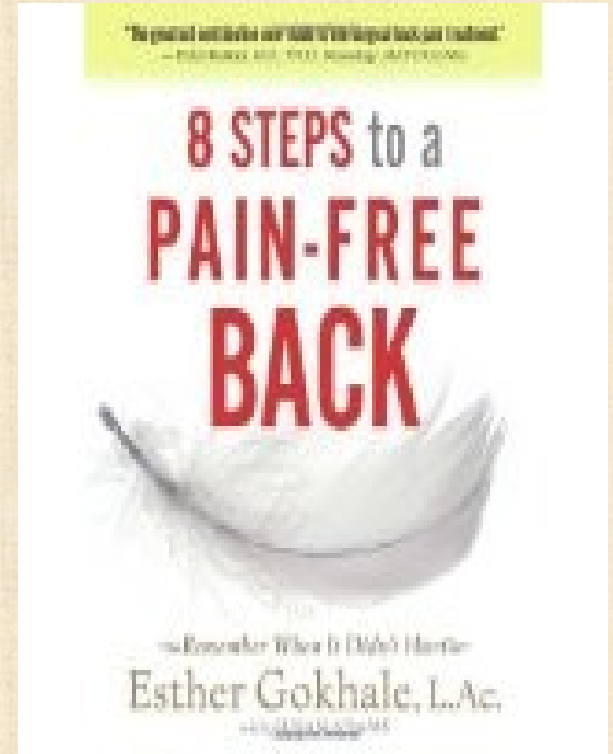
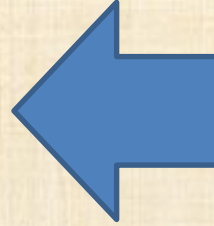

**PLAYTHINK 77** DIFFICULTY: ★★★★★  
 REQUIRED: 1 hr  
 COMPLETION: 1 hr

**PAIRS IN ROWS AND COLUMNS**

The object of this game is to place twenty-one small coins on the game board so that they satisfy the following conditions:  
 Each row must contain three coins.  
 Each column must contain three coins.  
 When you compare any two rows or columns, there can be only one pair of adjacent coins vertically (for rows) or horizontally (for columns).  
 How quickly can you win this game!

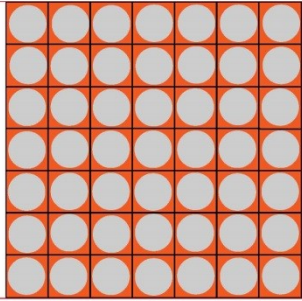

**PLAYTHINK 78** DIFFICULTY: ★★★★★  
 REQUIRED: 1 hr  
 COMPLETION: 1 hr

**ORDER LOGIC**

Can you uncover the logic of the pattern and add the missing animal?

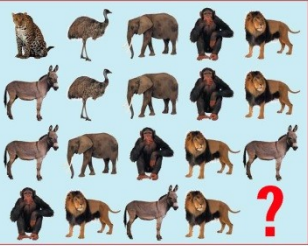

**PLAYTHINK 55** DIFFICULTY: ★★★★★  
 REQUIRED: 1 hr  
 COMPLETION: 1 hr

**TANGRAM POLYGONS**

A tangram is a set of seven three- and four-sided puzzle pieces that can be combined to form a number of complex shapes. In 1942, the Chinese mathematicians Fu Ting and Chien Chih proved that the seven tangram pieces can form exactly thirteen different convex polygons: one triangle, six quadrilaterals, two pentagons and four heptagons. The thirteen polygons are shown and the tangram pieces have been placed on one of the quadrilaterals (a square) to demonstrate the principle. Can you arrange the tangram pieces to form the other twelve polygons?

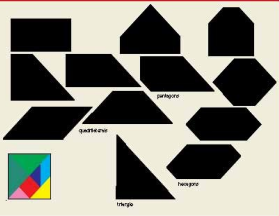

**PLAYTHINK 56** DIFFICULTY: ★★★★★  
 REQUIRED: 1 hr  
 COMPLETION: 1 hr

**DOMINO PATTERNS**

The patterns at the right, which each formed from the complete set of twenty-eight dominoes shown at left. Through careful observation, can you determine exactly how the dominoes were assembled? Trace the domino pieces and cutting them out may help.

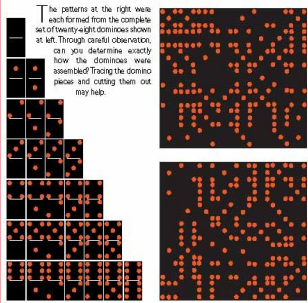

**PLAYTHINK 57** DIFFICULTY: ★★★★★  
 REQUIRED: 1 hr  
 COMPLETION: 1 hr

**LAST MAN**

Imagine you are the editor at a science fiction magazine and you read the following line at the beginning of a story:  
 "The last man on earth sat alone in his room. Suddenly there was a knock at the door!"  
 Can you change one word in the first sentence to make the man's solution behind the knock at the door more complete?



**PLAYTHINK 29** DIFFICULTY: ★★★★★  
 REQUIRED: 1 hr  
 COMPLETION: 1 hr

**JUMPING PEGS PUZZLE**

Can you jump from point to point across the board to connect the missing numbers along the edge? Only jumps that are equal to the numbers shown below are valid. To illustrate the concept, the series of jumps connecting the two points marked 5 are shown above.  
 The three allowable lengths:

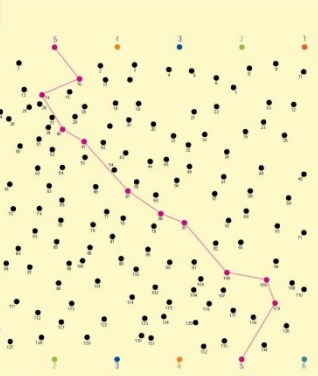

**PLAYTHINK 30** DIFFICULTY: ★★★★★  
 REQUIRED: 1 hr  
 COMPLETION: 1 hr

**THREE-COIN FLIP**

You ask a friend about probability and he tells you the following: "The odds of three biased coins turning up all heads or all tails is one in two, that is, fifty-fifty. That's because anytime you toss three coins, at least two must match either their heads or two tails. So that means the third coin—

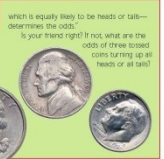

which is equally likely to be heads or tail—determines the odds."

**PLAYTHINK 31** DIFFICULTY: ★★★★★  
 REQUIRED: 1 hr  
 COMPLETION: 1 hr

**SCRAMBLED MATCHSTICKS**

It takes just a couple of little twists to turn these matchsticks into a message. Can you find one word?



**Greco-Latin Magic Square of Order 10**

For many years it was thought that an order 10 Greco-Latin square was impossible. And it remained an unsolved problem even after the first computer search for an answer was conducted in 1959; after 100 hours, no solution was found. The programmers believed that a full search would take more than 100 years, but the failure reinforced the idea that no solution would ever be found.  
 Researchers discovered a new approach in 1960, one that found a wealth of solutions not only for squares of order 10 but for squares of order 14, order 18 and greater. Illustrated here is one solution for an order 10 Greco-Latin magic square, with colors substituted for the numbers from 1 to 10.



**PLAYTHINK 405** DIFFICULTY: ★★★★★  
 REQUIRED: 1 hr  
 COMPLETION: 1 hr

**MAGIC CUBE 2**

Can you distribute the numbers from 1 to 12 on the edges of the cube in such a way that the sum of the four squares on each face equals 26?

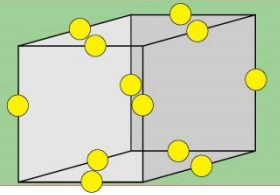

ماذا لو؟

669 WINNING DICE

# The Big Book

1000 PlayThinks of

# of Brain Games

Art, Mathematics & Science

668 SMALL WORLD

by IVAN MOSCOVICH

foreword by IAN STEWART

665 THREE MISTAKES

669 MAGNIFIER IN WATER

“The most wide-ranging, visually appealing, entertaining, gigantic collection of brain-teasers since Sam Loyd’s *Cyclopedia of Puzzles*.”

—Will Shortz  
 Crossword Editor,  
 The New York Times,  
 and NPR’s Puzzlemaster



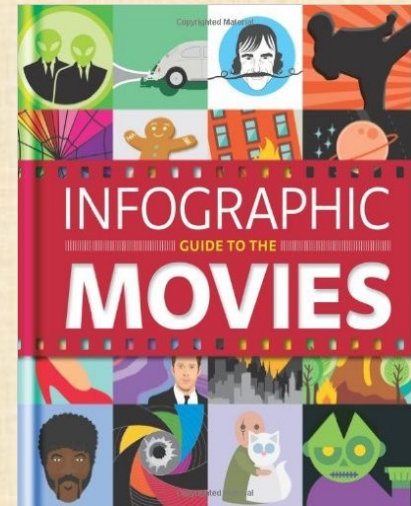
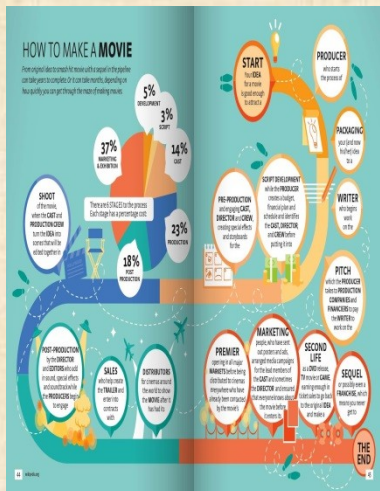
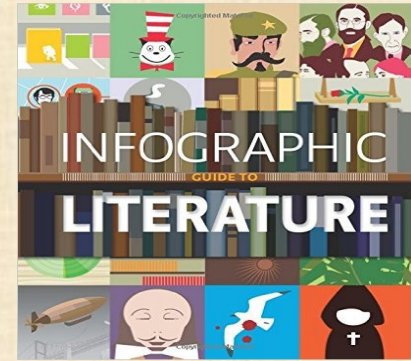
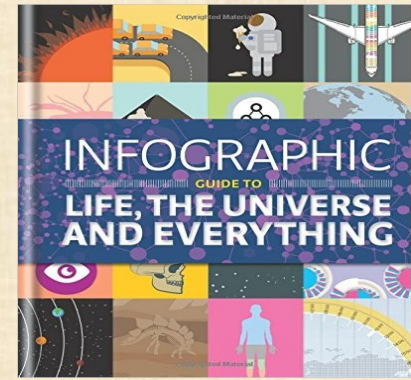
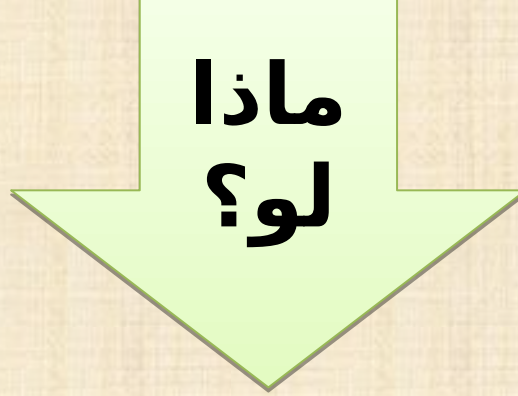
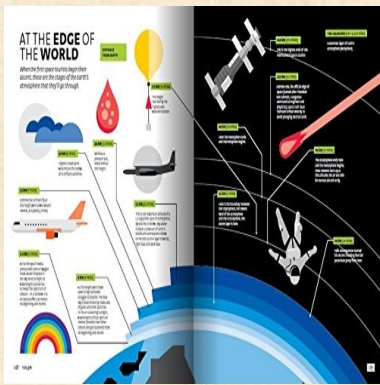

ماذا  
لو؟

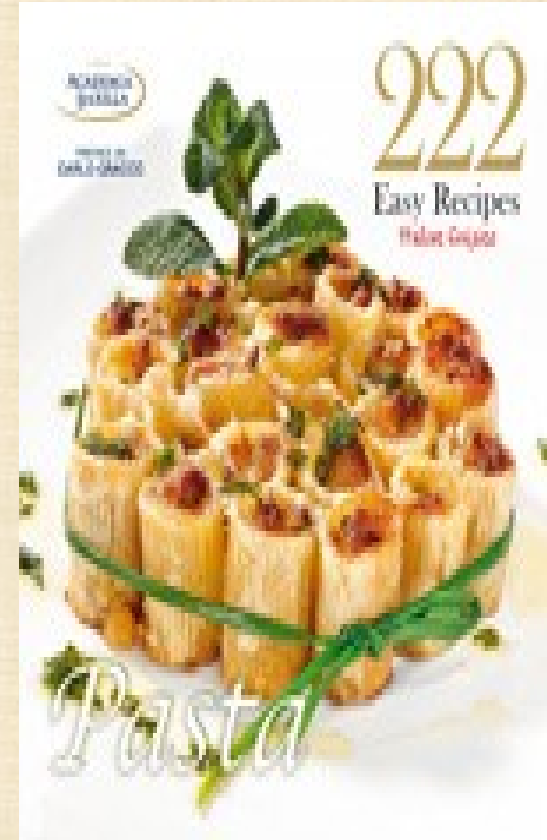

ماذا  
لو؟

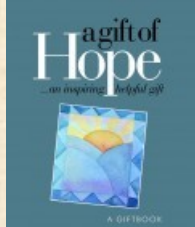
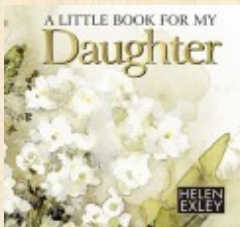
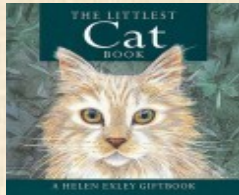
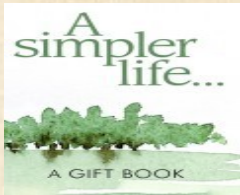

giftbook



GIFT BOOKS

living & loving



# برامج تطوير الكتب





 DESIGN



شركات  
تساعد  
على تطوير  
الكتب



Line Idea  
مؤسسة خط  
الفكرة للتجارة

أونكس  
ONIX

المعايير

عربي 21

Onix  
Arabic

ير  
الخاص  
ة

(القائمة العالمية

الموحدة لرؤوس

الموضوعات،

المبنية على

قائمة رؤوس

الموضوعات بيك

، [BIC](#)

بالتط

وير

معياري-آي-بيك  
.IBIC



## دليل بناء خطة تطوير المدرسة

الإصدار الثاني (٢٠١٥ - ٢٠١٦ هـ)



AP Associated Press

# The Associated Press Stylebook

FULLY REVISED AND UPDATED  
WITH MORE THAN 50 NEW ENTRIES,  
THE INDUSTRY'S BEST-SELLING REFERENCE FOR 27 YEARS  
ESSENTIAL FOR JOURNALISTS, STUDENTS, EDITORS AND  
WRITERS IN ALL PROFESSIONS

MORE THAN  
2 MILLION  
COPIES SOLD



معايير التعلم المبكر التنمائية  
للفئة العمرية (٣-٦ سنوات)

naeyc  
National Association  
for the Education of  
Young Children

# MHRA STYLE GUIDE

A HANDBOOK FOR AUTHORS AND EDITORS



THIRD EDITION

Modern Humanities Research Association

# كتاب الدائرة

الكتاب الرابع والعشرون

## دليل الكتابة التاريخية

تأليف: ماري لين رامبول  
ترجمة: د. تركي بن فهد آل سعود  
د. محمد بن عبدالله الفريخ

المصادر والمراجع

المصطلحات المتخصصة

الأعراف الأكاديمية

البحث

التوثيق

نصائح الأساتذة



Fifth Edition

# Publication Manual

of the American Psychological Association



Copyright 2010



Tercera Edición

# Manual de Publicaciones

de la American Psychological Association

Manual Moderno®

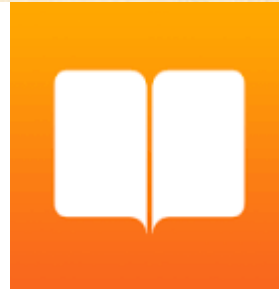

## Ed Tech Players Disrupting Education

**duolingo**

**edmodo**

**INSTRUCTURE**

**descomplica.**

**pluralsight**  
hardcore developer trainir

**simplilearn**  
your pace, your place

**toppr**

**schoolOGY**

**coursera**

**Desire2Learn**

**udemy**

**UDACITY**  
Learn. Think. Do.

**一起作业**  
17zuoye.com

**KNEWTON**

**open english**

**alt school**

**Kaltura**

**noredink**

**Craftsy**  
Learn it.  
Make it.

**education.com**

**TutorGroup**

# مادة إضافية مقترحة



بود

كاست الشيخ حيدر



فن التأليف: طارق

الجزاوي

كتبجي



@BOOKS\_GUID

Kotobji@



ملتقى هواة الكتابة و التأ



@PublishersWk  
ly



@thebookseller



thebookshelfofamilyj.com

wordpress.co  
m/tag



tp://ar.wikihow.com

والأعمال الموازية له حديث مهم،  
كيف لا، والكتاب وعاء الثقافة  
الرصينة والفكر المستقر، وهو خزانة  
المعارف الإنسانية، ومستودع  
التجارب البشرية المتراكمة، يحفظها  
السلف للخلف؛ كي ينطلق الخلف  
منها ويبني عليها. إن صناعة الكتاب  
وتسويقه في الدول المتقدمة تحقق  
دخلًا كبيرًا يفوق في بعض الأحيان  
دخل كثير من الصناعات الأخرى،  
بينما نجدها مازالت في بعض الدول  
النامية تحتل موقعًا هامشيًا على  
الخريطة الاقتصادية، وذلك نتيجة  
لبعض الظروف الاقتصادية





**[https://drive.google.com/open?  
id=0B8fUQQNj7NmufnZOcWttWFIjUTk2MXBRN  
Uh6Slc5VFpkUktJSI8tbURMWjdiRDRKZ25kQWc](https://drive.google.com/open?id=0B8fUQQNj7NmufnZOcWttWFIjUTk2MXBRNUh6Slc5VFpkUktJSI8tbURMWjdiRDRKZ25kQWc)**



**[https://drive.google.com/open?  
id=0B8fUQQNj7NmufjRIUHNybXVvc0ZORG5yX2  
UxbVMxU3IEbIBPdmkycXlobXFavDcwRldic3c](https://drive.google.com/open?id=0B8fUQQNj7NmufjRIUHNybXVvc0ZORG5yX2UxbVMxU3IEbIBPdmkycXlobXFavDcwRldic3c)**

# المراجع

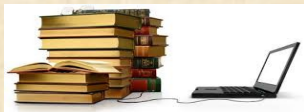

عبد الله أبو العنين، لكي يكون لحياتنا

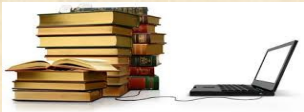

<http://www.hayah.cc/forum/>

[t85248.html](http://www.hayah.cc/forum/t85248.html)



[https://hudamidani.wordpress.com/  
/2013/07/24/writing1](https://hudamidani.wordpress.com/2013/07/24/writing1)



[http://hoba201050.arabblogs.com/archive/  
2008/8/644368.html](http://hoba201050.arabblogs.com/archive/2008/8/644368.html)

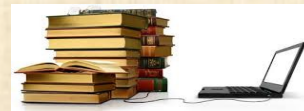

[http://www.adobe.com/mena\\_ar/](http://www.adobe.com/mena_ar/)



<https://>

[?support.google.com/books/partner/answer/3324395  
hl=ar](https://support.google.com/books/partner/answer/3324395?hl=ar)





**abo\_ayaad@gmail.com**



**malfriaah@**



**Mohamed Abdulah  
Alfriaah**



**Mohammed Alfrih**



**P.O. Box 67622 Riyadh  
11517**



**malfriaah1**



**malfreih**



**Mohamed Abdulah  
Alfriaah**



669 من الأرقام الستة

الكتاب الكبير

1000 لعبة من ألعاب التفكير في الفنون والرياضيات والعلوم

أوسع مجموعة من التسلية البصرية الجديدة، وأضخم مجموعة من المسابقات العقلية منذ موسوعة الألفاظ لسام نوبل

نقله إلى العربية: عمر خير الله

562 حكمة الوقت

ويل شورترز

محور الكلمات المتقاطعة في نيويورك تايمز وخبير الألفاظ في الإذاعة العامة الوطنية.

مينا فليك ستيلز للتعليم والكتابة MCT

899 الكبر في اللغة

المؤلف: إيفان موسكوفيتش (Ivan Mosevich)

668 عام سفر

مكتبة جرير

اختصر

اصنع تأثيرًا أكبر بكلام أقل

جوزيف ماكورماك

مكتبة جرير

استخدم أفكارك لتغيير حياتك والعالم

تجربة النيّة

الملك صلاح الدين يوسف بن أيوب

التي جعلت من الحكم الأموي حكام المسلمين

أصبحوا قادة العرب

مركز التراث

التقييم البنائي في العلوم

٧٥ إستراتيجية عملية لربط التقييم، والتدريس، والتعلم

أحمد عبد الكريم

إيد كريم

أحمد عبد الحميد الجبر

جامعة الملك سعود للدراسات والبحوث King Saud University Press

التممية المستدامة

مدخل تكاملي لمفاهيم الاستدامة وتطبيقاتها مع التركيز على العالم العربي

عبدالله بن عبدالرحمن البريدي

العربيان Obeyan

BRAIN GAMES

BRAIN GAMES

PC GAME SOFTWARE

A RICH COLLECTION OF STRATEGY AND LOGIC GAMES  
HUNDREDS OF GAME LEVELS AND VARIATIONS  
A FUN WAY TO EXERCISE YOUR BRAIN

THE Business Model Canvas

ابتكار نموذج العمل التجاري

Business Model Generation

دليل أصحاب الزبى ومطوري قواعد اللعبة ومن يفلون النادي

Emad Saif  
Center for Entrepreneurship  
Qatar University

طباشير

٧٠ قصة نجاح لتعلم والتفكير

زيد القيث

أشهر  
البيئات  
لعمل  
المؤلفين

[/https://www.authonomy.com](https://www.authonomy.com)

[/http://arabauthors.net](http://arabauthors.net)

[/http://www.goodreads.com](http://www.goodreads.com)

[/http://www.emeraldgrouppublishing.com](http://www.emeraldgrouppublishing.com)  
[http://ar.wikibooks.org/wiki/  
%D8%A7%D9%84%D8%B5%D9%81%D8%AD  
%D8%A9  
%D8%A7%D9%84%D8%B1%D8%A6%D9%8A  
%D8%B3%D9%8A%D8%A9](http://ar.wikibooks.org/wiki/%D8%A7%D9%84%D8%B5%D9%81%D8%AD%D8%A9%D8%A7%D9%84%D8%B1%D8%A6%D9%8A%D8%B3%D9%8A%D8%A9)  
<https://office.com/start/default.aspx>  
[http://www.google.com/intx/ar/enterprise/  
apps/business/?utm\\_campaign=emea-smb-  
apps-bkws-  
mena&utm\\_medium=cpc&utm\\_source=googl  
e&utm\\_term=google%20app](http://www.google.com/intx/ar/enterprise/apps/business/?utm_campaign=emea-smb-apps-bkws-mena&utm_medium=cpc&utm_source=google&utm_term=google%20app)  
[/https://www.apple.com/ibooks-author](https://www.apple.com/ibooks-author)

[http://www.mbrfoundation.ae/ar/News/Lists/  
NewsCentre/DispForm.aspx?ID=%2039](http://www.mbrfoundation.ae/ar/News/Lists/NewsCentre/DispForm.aspx?ID=%2039)

[https://support.google.com/books/partner/  
answer/3244021?hl=ar](https://support.google.com/books/partner/answer/3244021?hl=ar)

[/http://www.un.org/ar/events/bookday](http://www.un.org/ar/events/bookday)

برودن بمكاييح تساجدن  
على استخدام طاقة  
عقلك بتسخير أغلب  
مهارات العقل كلمة ،  
صورة ، عدد ، منطق ،  
ألوان ، إيقاع ، في كل  
مرة  
وأسلوب قوي يعطيك  
الحرية المطلقة في  
استخدام طاقات عقلك.  
ويمكن أن تستخدم في  
مختلف مجالات الحياة  
وفي تحسين تعلمك  
وتفكيرك وبأوضح طريقة  
وبأحسن أداء بشري.

## ما الخرائط الذهنية ؟

وسيلة ناجحة من وسائل  
الدراسة تقوم بربط  
المعلومات المقروءة في  
الكتب والمذكرات عن  
طريق رسوم وكلمات  
على شكل خريطة فانت  
أولاً تقرأ الفكرة في  
المادة المكتوبة ومن ثم  
تحولها إلى كلمات  
مختصرة ممزوجة  
بالأشكال والألوان  
فبإمكانك اختصار فصل  
كامل في ورقة واحدة

هي طريقة رائعة تعتمد  
على رسم كل ما تريده  
في ورقة واحدة بشكل  
منظم تحاول فيها قدر  
الاستطاعة استبدال  
الكلمات برسمة تدل  
عليها بحيث تستطيع وضع  
كل ما تريد في ورقة  
واحدة بطريقة مركزة  
ومختصرة وسهلة التذكر  
بالنسبة إليك.





MindGenius®

MindGenius  
Business  
2005

X mind

Mind map

mind map

أشهر  
برامج  
الخرائط  
الذهنية

Free Mind S  
oftware

MindjetMap

Edraw Mind  
Map





برامج  
الإنفوجرافيك



Active  
Voice

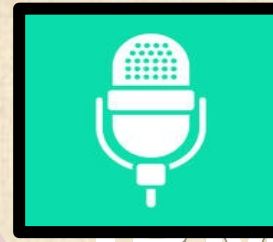

IBM  
Desktop  
ViaVoice

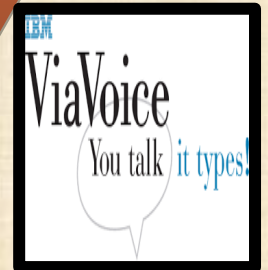

voice  
chan  
ger



برامج  
تحويل  
الصوت  
إلى نص

dicta  
tion



i  
voice



dicta  
phon  
e



قل لي وسوف أنسى،  
أرني وربما أتذكر،

أشركني وسوف أتعلم.

لو سمحتم وكرمًا منكم  
التوقف عن الكلام  
الجانبي  
كثير من المشاركين  
يجد صعوبة في التركيز  
مع

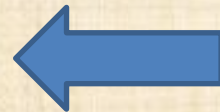
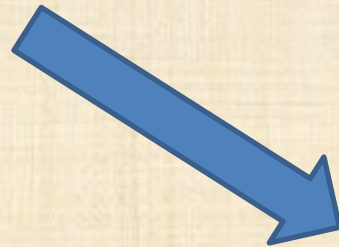

set



الطباعة  
البارزة

أنواع  
الطباعة  
الأساسية

الطباعة  
المسوية

الطباعة  
الغائرة



الطباعة  
المسامية

أنواع  
الطباعة  
من حيث  
الطريقة

الطباعة  
الإلكترونية  
تأثيرية

طباعة  
النفث  
الحبري

الطباعة  
النافرة

مصطلحا  
ت مضللة

أنواع  
التجديد

الطراز  
الإسلامي

الافتقار  
للتوازن  
التاريخي

التجديد  
على  
"الطراز  
الإسلامي  
"

	<b>Terminology for book binding:</b>	<b>مصطلحات تجليد الكتاب:</b>
<b>1</b>	Spine	صلب الكتاب
<b>2</b>	Panels	لوحات الصلب
<b>3</b>	Raised sewing supports	حياكات الكتاب (الأوتار الظاهرة)
<b>4</b>	Left board (front for Western texts, back for Islamic/Arabic texts)	اللوحة اليسرى (الأمامية للنصوص الغربية والخلفية للنصوص الإسلامية / العربية)
<b>5</b>	Head of the book (head edge)	رأس الكتاب (الحافة الأعلى)
<b>6</b>	Squares of right board	مربعات اللوحة اليمنى
<b>7</b>	Cap (head cap)	رأس صلب الكتاب
<b>8</b>	Tail (tail cap)	ذيل صلب الكتاب
<b>9</b>	Paste down or 'doubler'	الورقة اللاصقة بالدفة أو بطانة الغلاف
<b>10</b>	Head edge	حافة الكتاب الأعلى (رأس الكتاب)
<b>11</b>	Fore edge	حافة الصدر
<b>12</b>	Joint (inner joint)	مفصلة (مفصلة داخلية)
<b>13</b>	Head end band	حيك رأس الكتاب

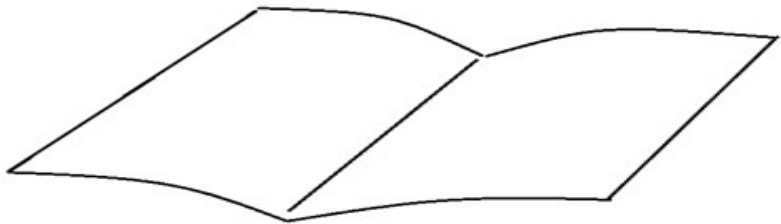

**Bifolium**

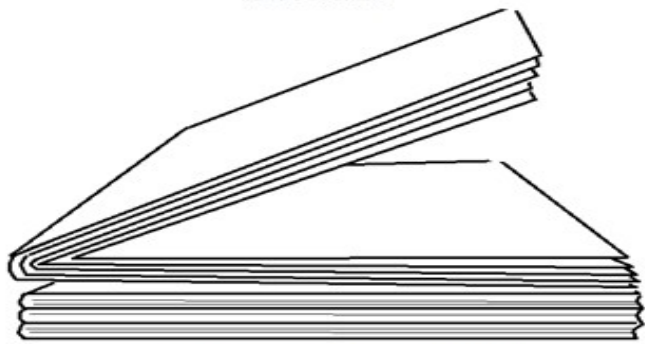

**Sections made of 5 bifolia**



Needle

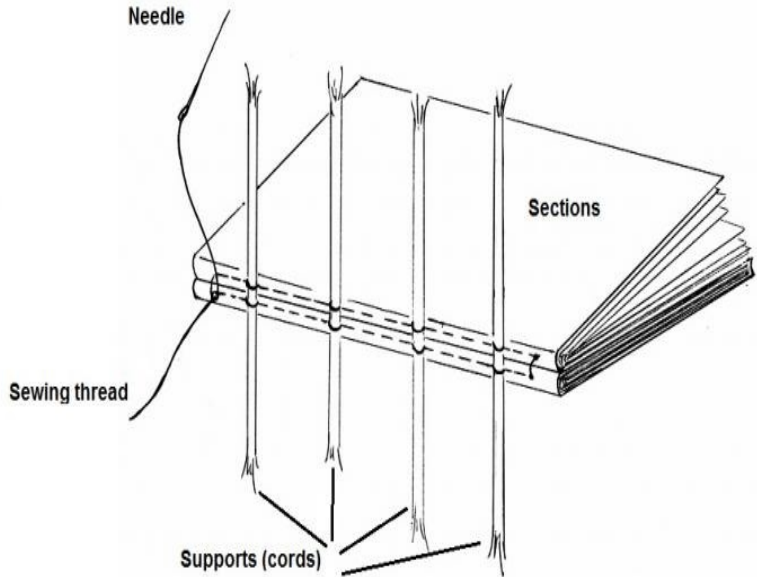

Sections

Sewing thread

Supports (cords)

Needle (curved)

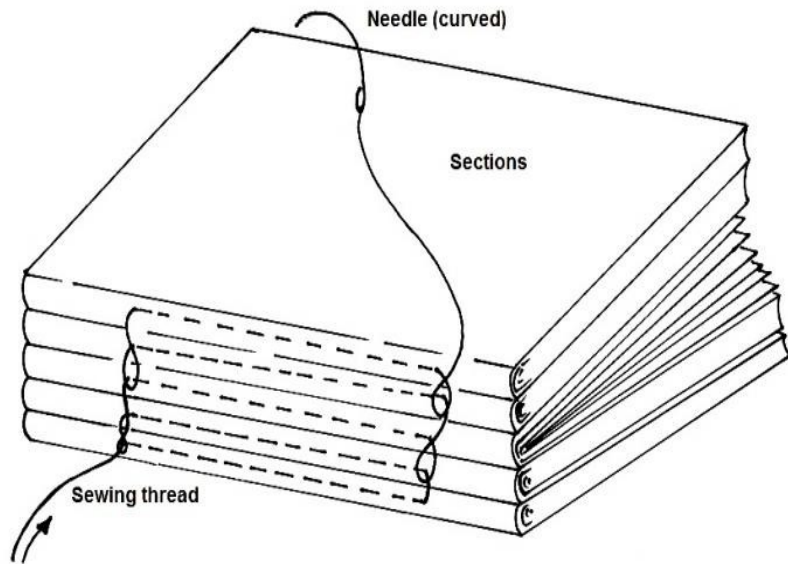

Sections

Sewing thread

الأوضاع  
الاقتصاد  
ية  
السائدة  
وقت

الطباعة

أنواع

الورق

وجودته

وعمر

الكتاب

نوع

الورق  
القوي

والسمي  
ك

والتجليد

وتكاليف  
الورق

مهارة  
الطابع

في

ضبط

جودة

الإنتاج

بيئة  
الحفظ  
والتخزين





(الورق  
المستديم)

ورق قطني  
بالكامل  
خال من  
الحمض

باستخدام  
أساليب  
كيميائية  
مختلفة

مواصفات  
وطنية ودولية  
للورق  
المستخدم في  
طباعة الكتب  
والوثائق  
الدائمة الحفظ

9.5% على  
أعلى  
تقدير

لورق  
المستديم  
من القطن  
الخالص  
وبدرجات  
مُتفاوتة  
من نسب  
الحموضة

ارتفاع سعر  
الورق  
المستديم  
مقارنة  
بالورق  
العادي



الصين

سنغافورة

البرازيل

الدول  
المصدرة  
للورق

روسيا

إندونيسيا

الهند

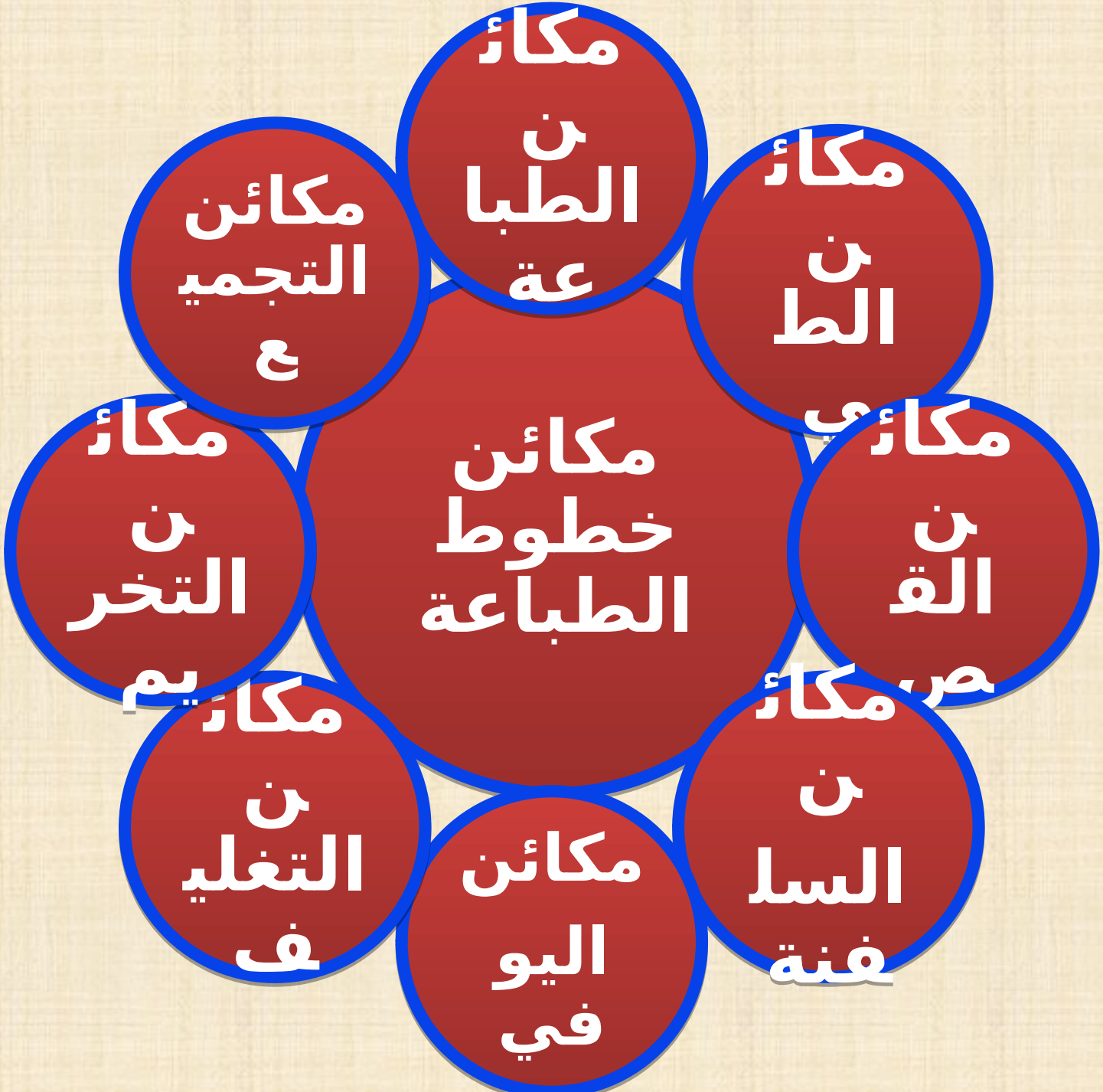



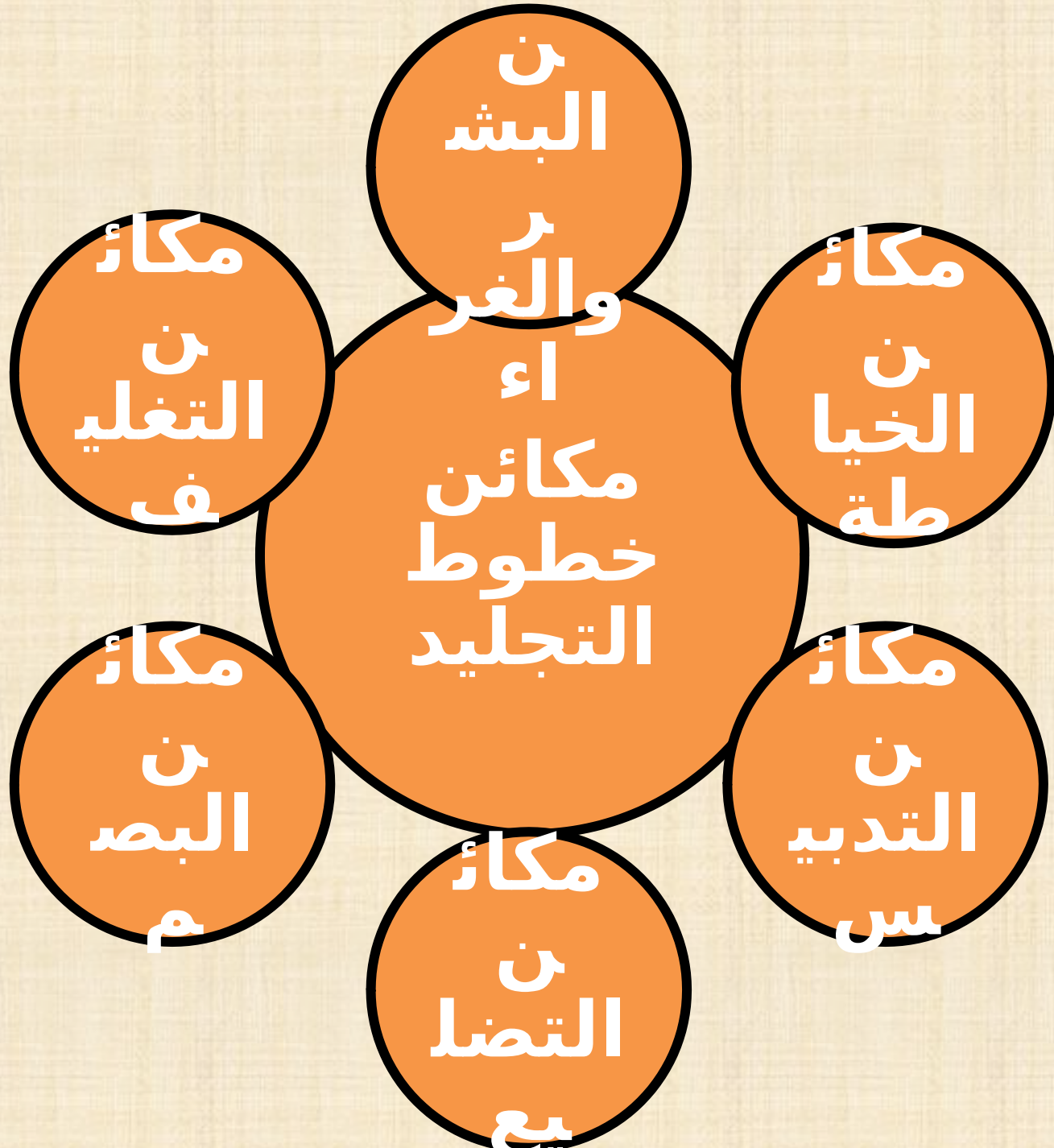

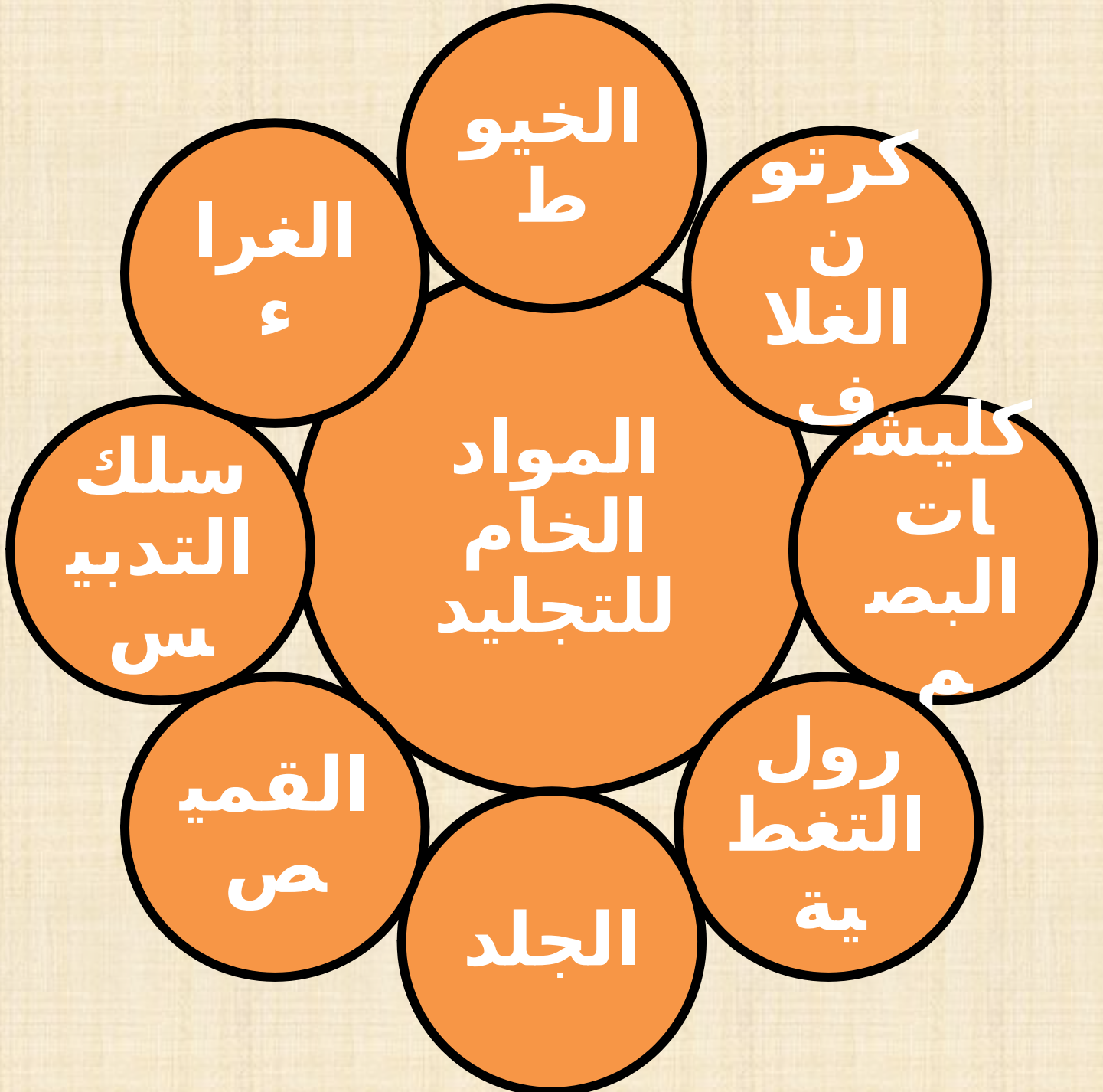

الكلمات المفتاحية  
مهارة  
ت  
يجب  
تعلمها

التفاوض

تجهيز الملفات والتشبيك عليها

الإقناع

وضع السوق

التسويق

التنافس

العمليات الفنية قبل الطباعة.



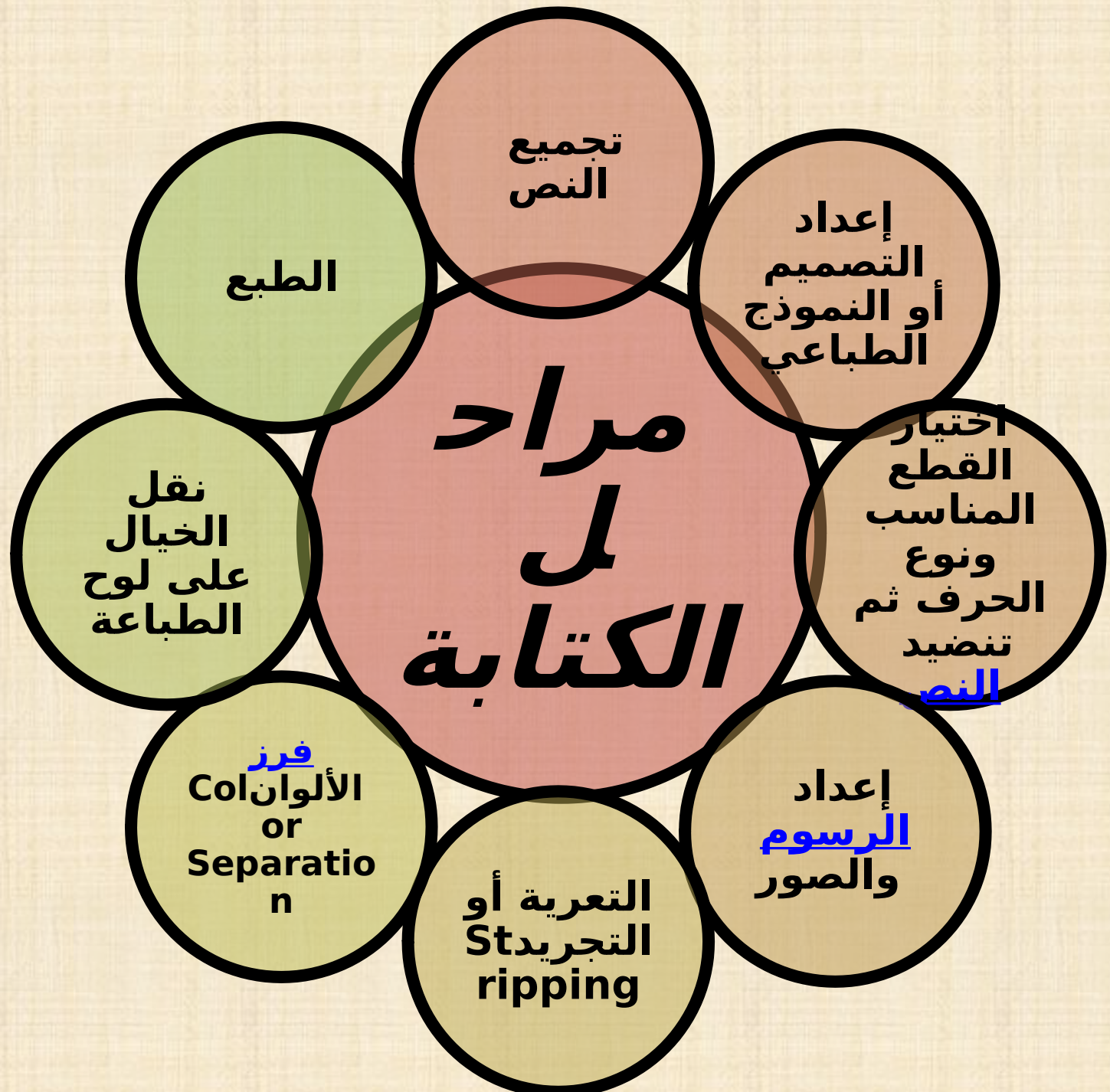



وَالنَّفْسُ أَنْ تُشْعَلَتْ بِحَمْلِ عَظِيمَةٍ  
فَازَتْ وَلَوْ أَنَّ الْمُتَى الْقَمْرَانِ

محمد مصطفى الماحي (1895-  
(1976)

وَمَا اسْتَعْصَى عَلَى قَوْمٍ مَنَا  
إِذَا الْإِقْدَامُ كَانَ لَهُمْ رِكَابًا

أحمد شوقي

4 - بيت لحم

5 -

تونس

6 -

دمشق

7 -

خرطوم

8 - ينيق

9 -

صنعاء

10 -

عمان

11 -

8 B ¥ ع

1 و T 

9 A Made ء

2 MS 

10 ع 

3 E ه 

11 M را 

4 

12 ت 

5 2 N س

13 ي 

6 DM 

14 ه ا 

7 

3 عادي

4

متوسد

ط

9 حاد

14

خارق



طباعة  
الأعداد

طباعة  
البيانات

قليلة  
التكاليف

الصغيرة

المتغيرة

مزايا

التشغيلية  
مراعاة

طباعة

اختصاصية

ظروف

الديجيتال

المناخات  
طباعة

مزايا  
التجهيز

سرعة  
الإنتاج

متغيرة  
الكميات

تستخد  
دام  
أربعة  
ألوان

ز

السرعة

مجموعة  
عمليات  
في مكانه  
واحدة

# مزايا طباعة الويب

ممتازة  
للكميات  
الكبيرة

متقدمة  
تقنياً

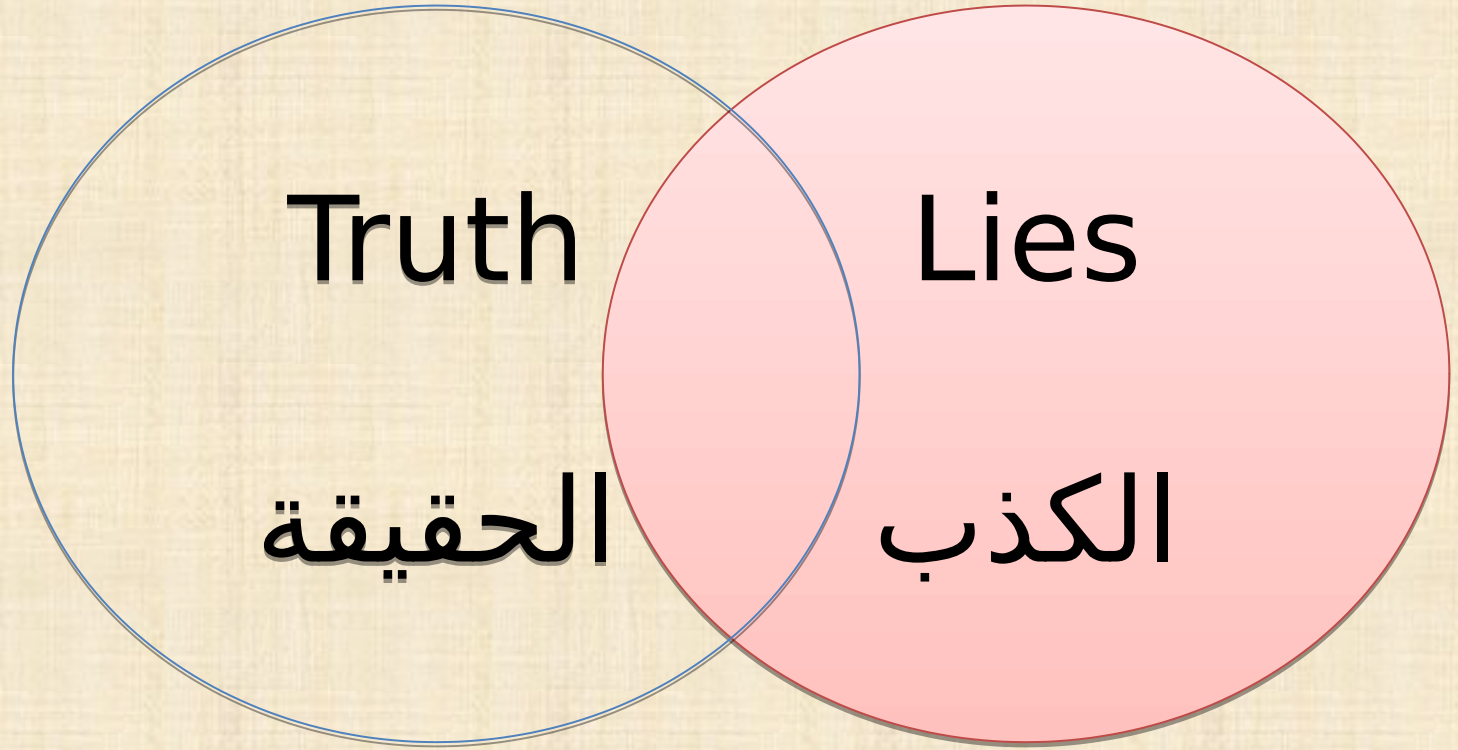

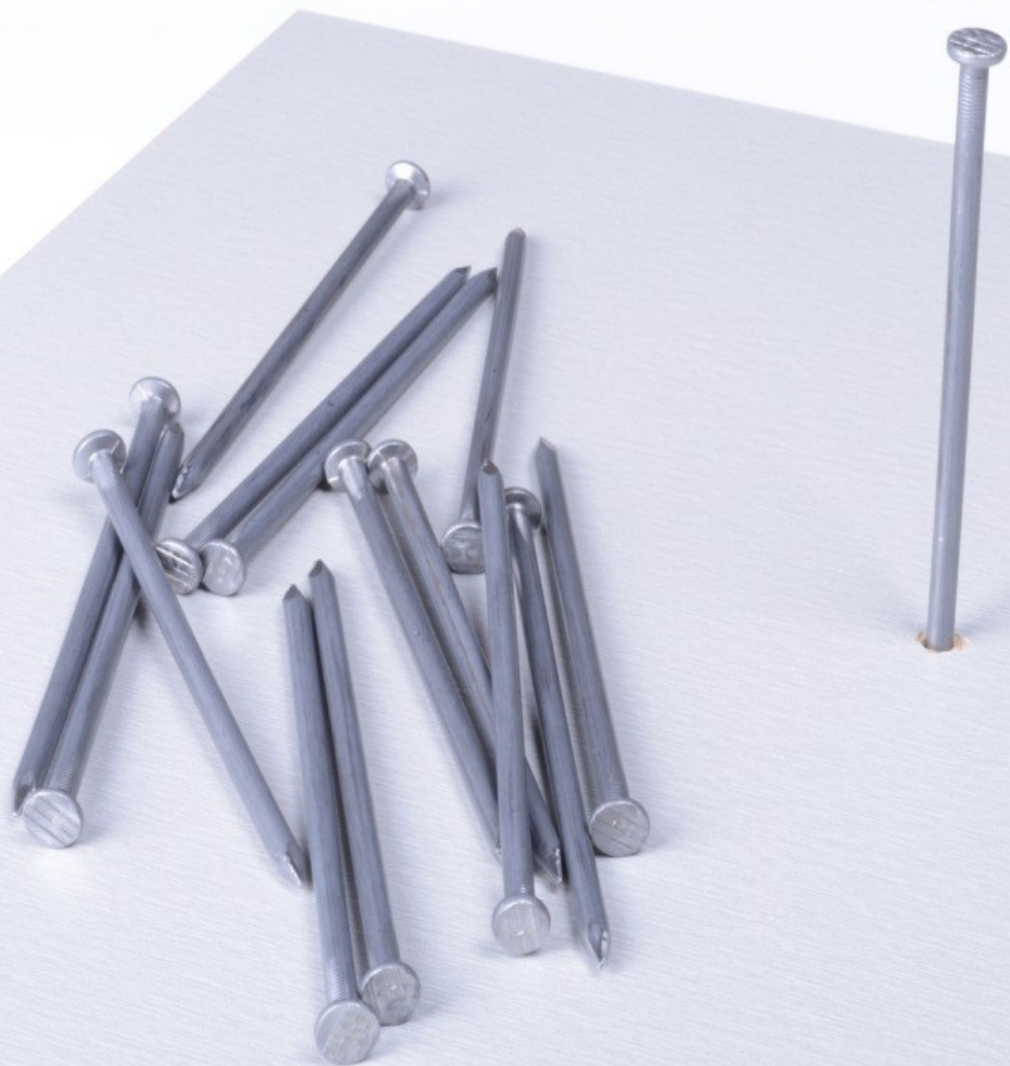





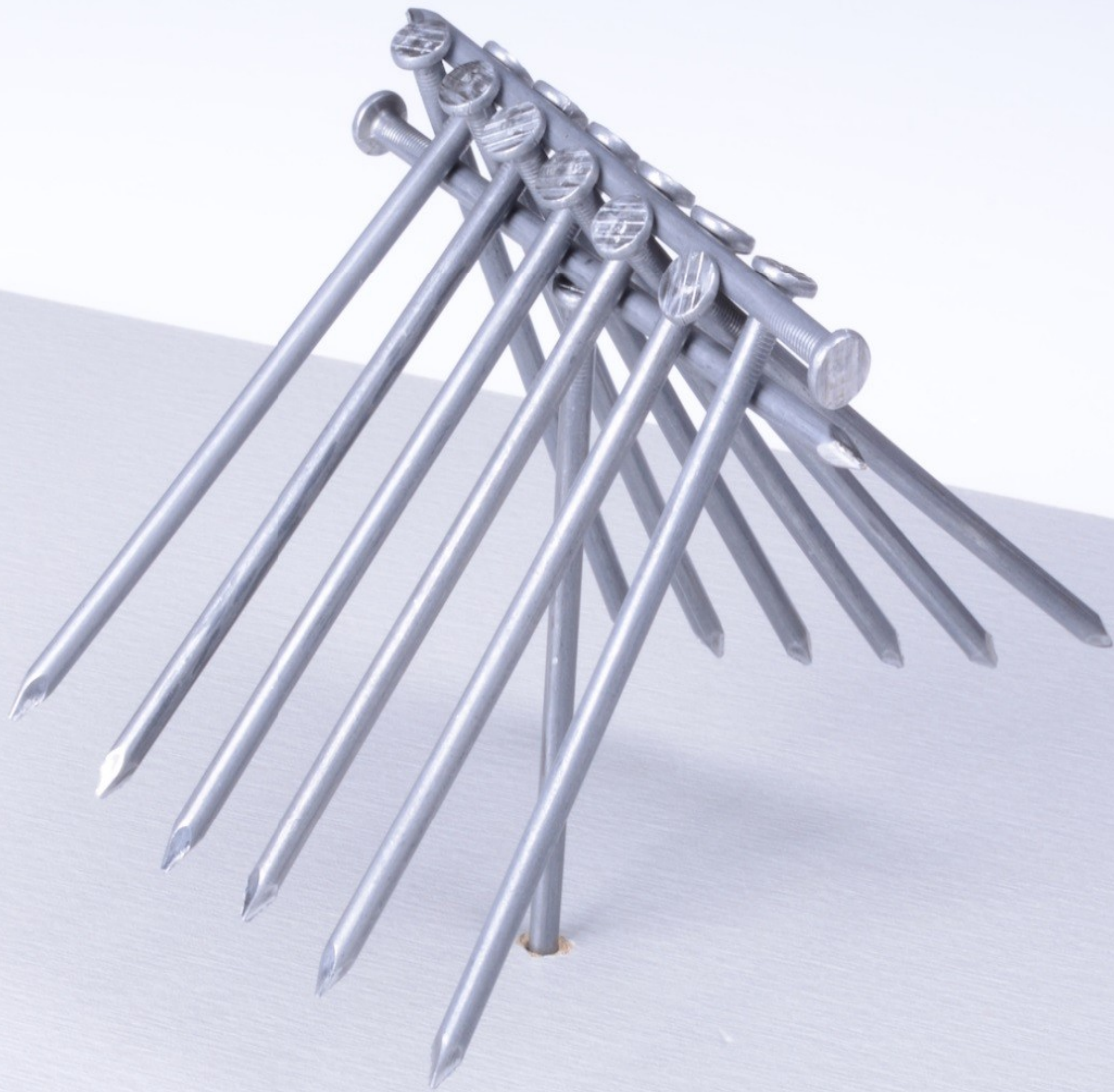

لَوْ نَفَعَهُ الْعِلْمُ بِلَا عَمَلٍ

لَمَّا ذَمَّ اللَّهُ سِجَانَهُ  
تَعَالَى أَحْبَابَ أَهْلِ  
الْكِتَابِ، وَلَوْ نَفَعَهُ الْعَمَلُ  
بِلَا إِخْلَاصٍ لَمَّا ذَمَّ  
الْمُنَافِقِينَ.

ابن قَيِّم الجوزية



# سيس تريد برنت

لم.أي.أس|إي.أر.بي 100% ويب



الإنتاج و التصنيع

إدارة طلب التصنيع  
جدولة الأعمال  
المكادرا  
جمع البيانات الإنتاجية وتحديد الكلفة



الإدارة التجارية والتصدير عروض الأسعار

عروض الأسعار  
طلبات الزبون  
الشحن  
الفواتير  
إدارة علاقات الزبائن



إدارة المخزون والمشتريات

المشتريات  
إدارة المخزون  
تخطيط موارد الإنتاج



الإدارة المالية والعملة

الحسابات العامة  
الخزائنة  
الموارد البشرية  
الأصول الثابتة



خصائص مهمة أخرى

صيانة الآلات  
مراقبة الجودة  
الموبايل كينغ  
التجارة الجواله

التجارة الإلكترونية  
الجي.دي.أس.إي.بي 4  
بطاقات الأداء المتوازن  
إدارة الطاقة

ألواح  
معدنية،

ومشم  
ع

النحاس

أنواع  
المصفوفات

الزنك

ألواح

البوليم

ر  
للنقش

أو

الحفر

الحجر

الألومنيوم  
وم

البوليم

ر  
للطباعة

الحجري

وم

كتل  
شبيهة

أولا : مرحلة ما  
قبل الطبع  
: Prepress

مرحلة الطبع  
: Press

ويتم فيها  
تحديد  
الطريقة  
الطباعية  
التي سوف  
يتم

مرحلة ما بعد  
الطبع  
: Postpress

مراحل عم  
الطباعة

عملية  
التصميم

مرحلة

ما

قبل

الطببع

Prepr

ess

تجهيز  
السطح  
الطباعي

جمع  
الحروف

التصوير  
الميكانيك

ي  
والفصل  
اللونى  
الالكترون

المونتاج  
(يدوى -  
الكثروني  
(

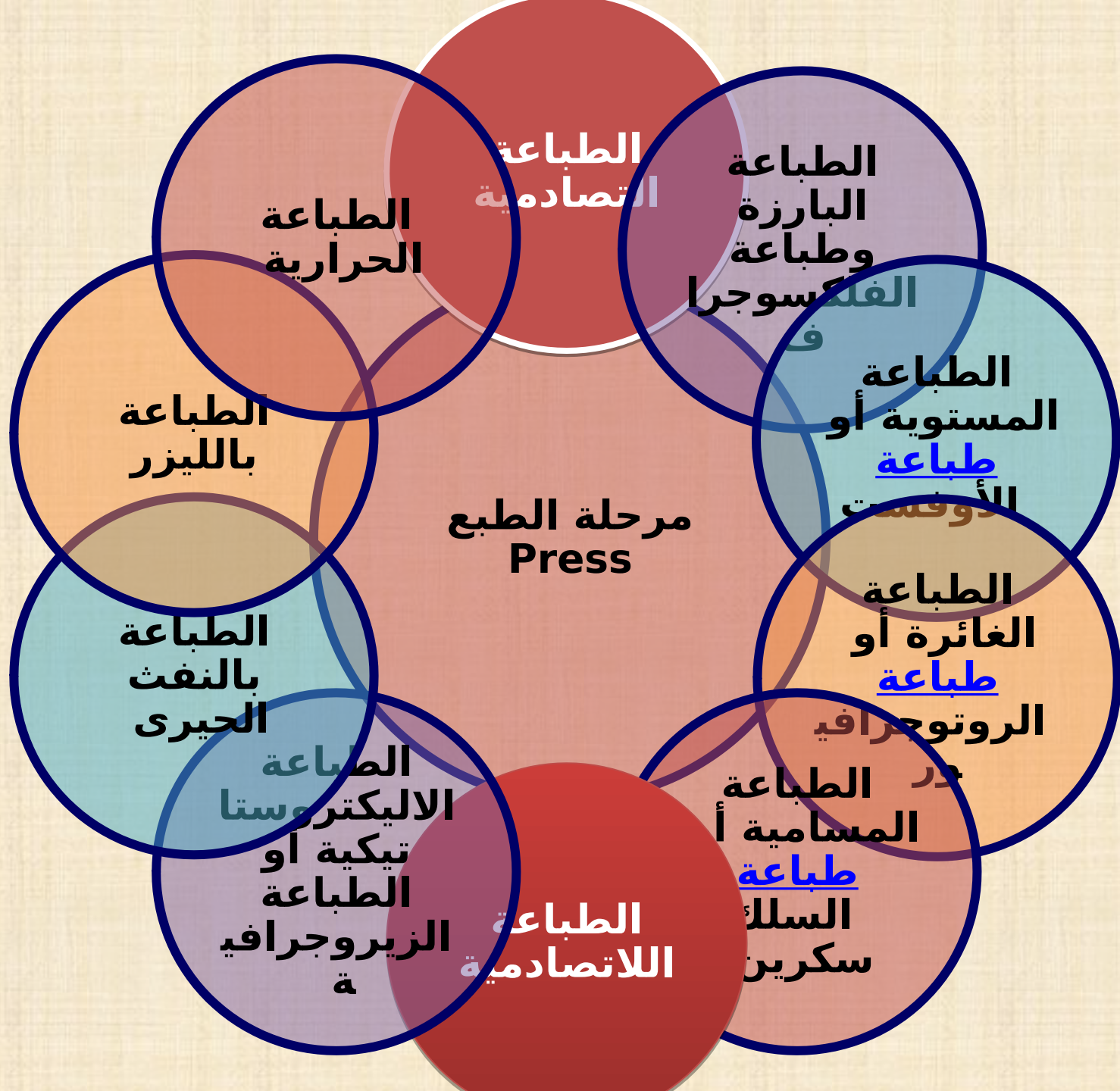

مرحلة  
التشط

ب  
نهاية

مرحلة  
جليد

عمليات  
الترقيم

عمليات  
إدخال  
البيانات

عمليات  
مغطية  
بالبلاستيك

بعد  
الطب  
ع  
Post

عمليات  
الريجه

التغطية  
بالورنيش

عمليات  
الشرش

عمليات  
البصم

عمليات  
التكسير  
للعلب

عملية  
القص

عمليات  
التطبيع  
( الط )  
(



التدبيس  
مرحلة

ة

التجليد

د

التعبئة  
والتغليف

البشر  
والتغرية

لمقصود بمرحلة  
التجليد هو الأسلوب  
الذي يتم به التعامل  
مع ملازم البرق  
المطبوع لتجمعها مع  
بعض ومن أكثر  
العمليات استخداماً

خياطة  
عمل  
الأغلفة

لحاء  
الاشجار

إعاد  
التدوير

مصادر  
الورق

لب  
الشجر  
نبات  
القنب  
والخيزر  
ان  
والجوت

الصنوبر

الكيناف  
وهو  
نبات  
سريع  
النمو

A0

841m  
m X  
1189  
mm

A1

594m  
m  
X 841

A8

52mm

X 74mm

A7

74mm  
X 105m  
m

أحجام  
الورق  
المتعددة

A2

420m  
m  
X 594

A6

105mm  
X 148m  
m

A3

297m  
m

A4

210m  
m  
X 297

420  
mm

A5

148mm  
X 210m  
m

mm

$$A0 = 841 \times 1189$$

$$A1 = 594 \times 841$$

$$A2 = 420 \times 594$$

$$A3 = 297 \times 420$$

$$A4 = 210 \times 297$$

$$A5 = 148 \times 210$$

$$A6 = 105 \times 148$$

$$A7 = 74 \times 105$$

$$A6 = 105 \times 148$$

$$A7 = 74 \times 105$$

$$A8 = 52 \times 74$$

<b>Size</b>	<b>Width x Height (mm)</b>	<b>Width x Height (in)</b>
<b>4A0</b>	1682 x 2378 mm	66.2 x 93.6 in
<b>2A0</b>	1189 x 1682 mm	46.8 x 66.2 in
<b>A0</b>	841 x 1189 mm	33.1 x 46.8 in
<b>A1</b>	594 x 841 mm	23.4 x 33.1 in
<b>A2</b>	420 x 594 mm	16.5 x 23.4 in
<b>A3</b>	297 x 420 mm	11.7 x 16.5 in
<b><u>A4</u></b>	210 x 297 mm	8.3 x 11.7 in
<b>A5</b>	148 x 210 mm	5.8 x 8.3 in
<b>A6</b>	105 x 148 mm	4.1 x 5.8 in
<b>A7</b>	74 x 105 mm	2.9 x 4.1 in
<b>A8</b>	52 x 74 mm	2.0 x 2.9 in
<b>A9</b>	37 x 52 mm	1.5 x 2.0 in
<b>A10</b>	26 x 37 mm	1.0 x 1.5 in

[https://helpx.adobe.com/mena\\_ar/acrobat/using/printing-color-pdfs-acrobat-pro.html](https://helpx.adobe.com/mena_ar/acrobat/using/printing-color-pdfs-acrobat-pro.html)

<http://kenanaonline.com/users/algazerapress/posts/248121>

[http://www.beatona.net/CMS/index.php?option=com\\_content&view=article&id=574&lang=ar&Itemid=84](http://www.beatona.net/CMS/index.php?option=com_content&view=article&id=574&lang=ar&Itemid=84)

<http://www.kwikkopy.com.au/poster-printing/paper-size-guide-a0-a1-a2-a3-a4-a5-a6>

<http://www.papersizes.org/a-paper-sizes.htm>

# نظرية تكاليف الكتاب

تكاليف متغيرة

ويقصد بها التكاليف التي تزيد بصورة  
تلقائية كلما زادت عدد النسخ

القما  
ش

الحبر

الور  
ق

من 01  
إلى  
100  
للتصوير  
ة

من 3  
إلى  
10  
للتصيف  
ة

من 3  
إلى  
10  
للتصيف  
ة

نظرية تكاليف الكتاب  
والطباعة

تكاليف إضافية وهي  
التي

يتحكم فيها الناشر

والإيجار

والضرائب  
ب

والحسابات  
ت

المصروفات  
الإدارية

الفوائد



مبدأ  
:ملهم



اقراء  
واكتب ما  
تشاء لكن  
لا تنشر  
إلا ما  
جربته  
شخصياً

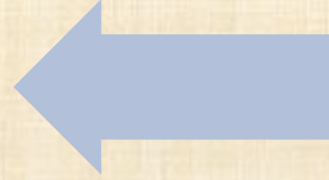

# ندوة العلاقة بين المؤلف والناشر

محمد بن عبدالله بن

محمد الفريح

02/03/1437 الموافق

09/12/2015

من الساعة

8.00 مساءً \_ 9.30

معرض جدة الدولي

للكتاب \_ 2015

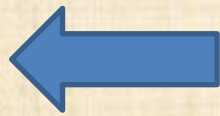
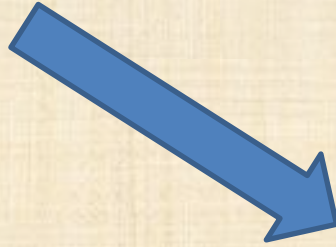

علاقة تكامل أم

تضاد

محددات العلاقة

أنواع العلاقة

شروط العلاقة  
واجبات وشروط

الأئمة

البراهمة

المتطوعة

الأخلاقية

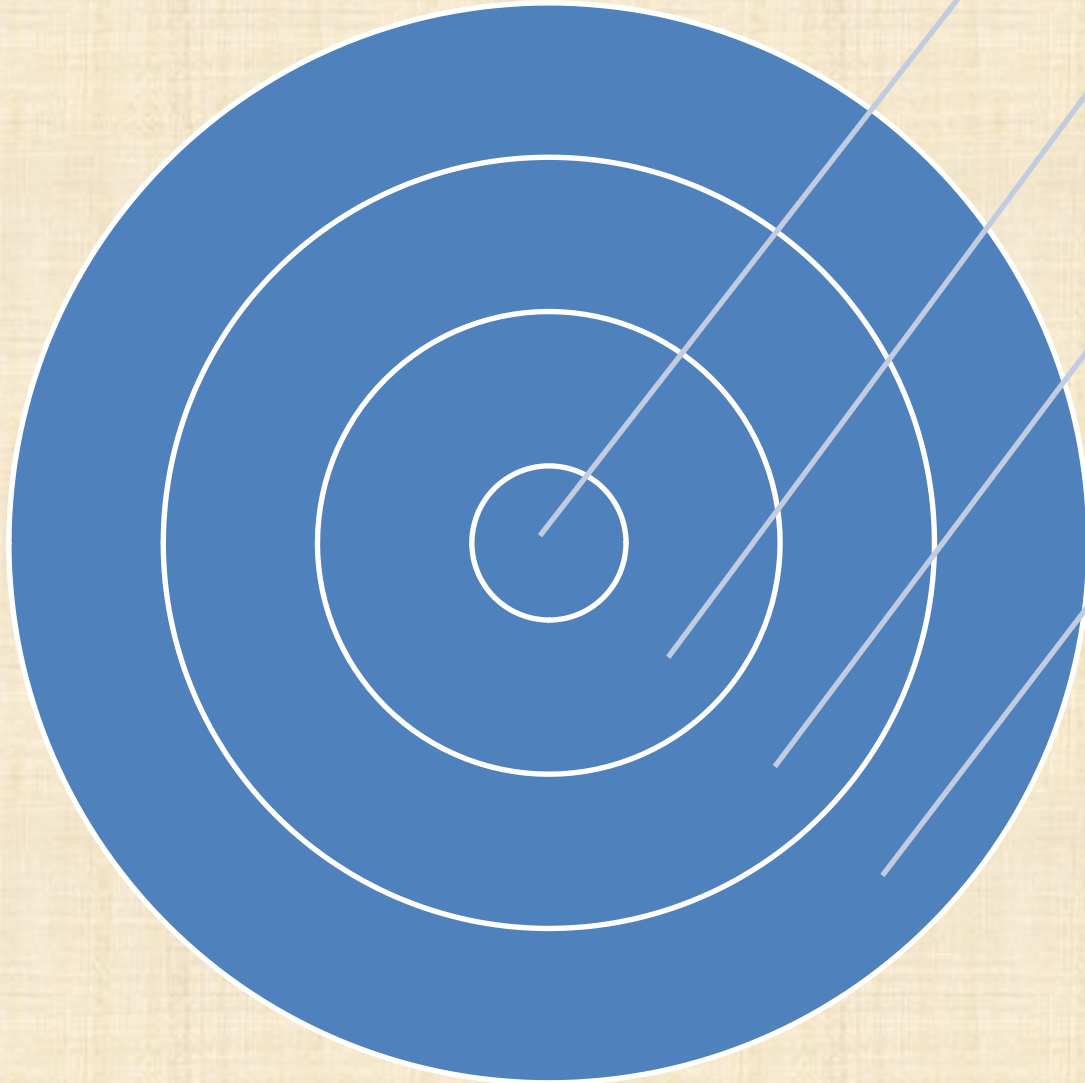

في ان ينسب  
المصنف له ، وعلى  
جميع النسخ وقبل  
طرح المصنف  
للجمهور ،  
وكذلك الحق في  
تقرير نشر مصنفه  
وفي تعيين طريقة  
النشر وموعده  
وله الحق في اجراء  
اي تعديل لمصنفه  
سواء بالتغيير او  
الحذف او الاضافة .  
على المؤلفين  
والكتاب والمبدعين  
الاطلاع على قانون  
حماية حق المؤلف  
والحقوق المجاورة  
وتعدياته .

عقد  
واضح  
المعالم

تحديد  
مدد  
الإنتفاع

تحديد  
طرق  
الإنتفاع

تحديد  
طرق  
تحمل  
التكاليف

تحديد  
نسب  
كل  
فريق

تحديد  
النطاق  
الجغرافي  
للتوزيع

تحديد  
سعر  
تنافسي  
للكتاب

مراعاة  
اختلاف  
الأسواق

معايير قبول الكتاب من  
المؤلف لدى الناشر

هل يقع الموضوع  
ضمن اهتمامات الدار  
وتخصصاتها.

الجدة أو الإبداع في  
المضمون

سمعة المؤلف وشهرته  
وعمره وتجربته في  
الكتابة

الجدوى الاقتصادية من  
الاستثمار في نشره

توفر الميزانية

تنتهي بعقد بنشر  
واضح يحدد فيه  
التزامات الطرفين



# نظرية تكاليف

## الكتاب

$$1 = 4$$

المراج  
عة

التحرير  
العلمي

التحرير  
الأسلوبي

التصميم

الرسوم

التدقيق  
الاشكال  
واللغوي

التدقيق  
الإملائي  
واللغوي

التنضيد

من  
05  
إلى  
15  
للمصفحة

من  
05  
إلى  
15  
للمصفحة

من  
05  
إلى  
15  
للمصفحة

من  
10  
إلى  
40  
للمصفحة

من  
50  
إلى  
300  
للمصورة

من  
01  
إلى  
100  
للمصورة

من  
3  
إلى  
10  
للمصفحة

من  
3  
إلى  
10  
للمصفحة



# يسود الاعتقاد أن الكاتب له صاحب حق تأليف منفرد، هو المؤلف،

الحقيقة غير ذلك،  
فالمؤلف يقدم  
إنتاجه للناشر الذي  
يحوّله إلى منتج

ملموس  
يكون الكتاب منتجاً يضيف  
الناشر فيه إلى عمل  
المؤلف، إبداعه الخاص به  
اختيار شكل الكتاب وعلاقته  
واستخدام الخطوط اللازمة،  
والترتيب والصف والإخراج  
والتصميم وإنتاج الأشكال  
التوضيحية أو الصور والرسوم  
اللازمة وغيرها.

يكون بذلك "مؤلفاً" لهذه  
الإضافات المحمية

لذلك فإن في الكتاب حقوقاً  
مختلطة للمؤلف والناشر  
ويشكل الاعتداء على حقوق  
المؤلف اعتداءً مشتركاً  
حيث تقع القرصنة  
عليهما معاً،  
على المحتوى لوحده  
أحياناً، أو على  
المحتوى والشكل  
في معظم الأحيان.

لا يمكن أن  
تزدهر صناعة  
نشر بدون  
حركة تأليف  
وإبداع أصيلة  
وجادة،

إذن العلاقة  
بين الناشر  
والمؤلف،  
تكاملية،  
وتشاركية،

وعلى

الطرفين أن  
يتصديا معاً  
للمصاعب التي  
تواجه هذه  
الصناعة حيث  
تكمُن المشاكل  
والتهم  
المتبادلة بين  
الطرفين لما  
ينشأ عنها من  
ظروف تقود  
إلى الشك

لا يمكن أبداً  
أن تتولد في  
المجتمع حركة  
إبداع وتأليف  
بدون صناعة  
نشر مزدهرة

# المصاعب وانعكاساتها على فريقى صناعة النشر

أولاً: التسويق والدعاية والإعلان

ثانياً: العروف عن القراءة وهي ظاهرة تكتسح المجتمعات عموماً والعربية خصوصاً ولها أسبابها الكثيرة لا مجال للتوقف أمامها هنا لكن انعكاسها على علاقة الناشر بالمؤلف سلبية كما في السابق.

ثالثاً: القرصنة والتزوير والتصوير

رابعاً: الرقابة وعدم انسياب الكتاب بين أسواقه الطبيعية:

المعايير

الشروط

كيف  
تؤلف  
كتابًا؟

البرامج

التنبيهات

الأدوات



# الكتابات الحكيمة لألعاب العقل



●●●●●●●●●●: الصعوبة:  
●: المطلوب:  
—: الوقت: □: الاستكمال:

لعبة  
التفكير  
11

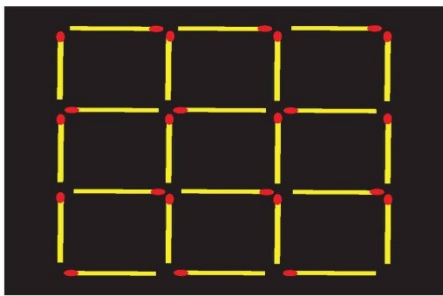

## مربعات أعواد الثقاب

يمكن ترتيب أربعة وعشرين عودًا من أعواد الثقاب لتشكيل النمط الموضح في الأسفل.  
هل تستطيع أن تزيل ثمانية أعواد ثقاب بحيث يبقى في الشكل مربعان فقط وغير متلامسين؟



# الكتابات الكبيرة لألعاب العقل



●●●●●●●●: الصعوبة:  
📎 ●: المطلوب:  
— □: الوقت: الاستكمال:

لعبة  
التفكير  
11

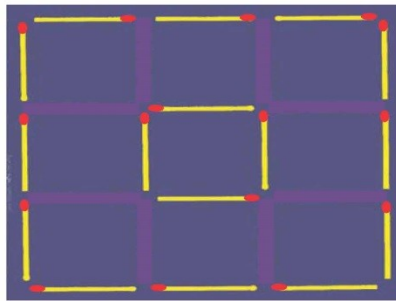

# الكتابت الكبير لألعاب العقل



●●●●●●●●: الصعوبة:  
📎 ●: المطلوب:  
—— □: الوقت: الاستكمال:

لعبة  
التفكير  
14

$$1 + 2 + 3 + 4 + 5 = 15$$

$$1 \times 2 \times 3 \times 4 \times 5 = 120$$

ANSWERS

# الكتابات الكبيرة لألعاب العقل



●●●●●●●●●●: الصعوبة:  
📎 ●: المطلوب:  
— □: الوقت: الاستكمال:

لعبة  
التفكير  
14

## النمط 15

خمسة أرقام مختلفة تماما ناتج جمعها 15 وحاصل ضربها 120.  
هل تستطيع أن تحدد ما هي هذه الأرقام الخمسة؟

$$\begin{array}{cccccc} \color{yellow}\blacksquare & + & \color{orange}\blacksquare & + & \color{red}\blacksquare & + & \color{green}\blacksquare & + & \color{blue}\blacksquare & = & 15 \\ \color{yellow}\blacksquare & & \color{orange}\blacksquare & & \color{red}\blacksquare & & \color{green}\blacksquare & & \color{blue}\blacksquare & = & 120 \end{array}$$





# الكتابات الكبيرة لألعاب العقل

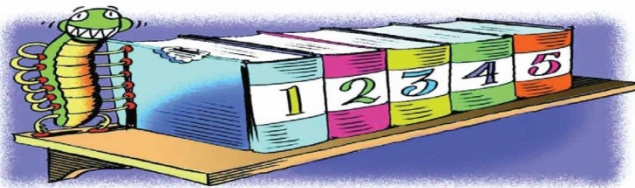

●●●●●●●●: الصعوبة:  
●: المطلوب:  
—: الوقت: □: الاستكمال:

لعبة  
التفكير  
26

## عثة الكتب

وَجَدتُ عثة الكتب نفسها على الصفحة رقم 1 من المجلد 1 وبدأت في تناول الطعام لغاية الصفحة الأخيرة من المجلد 5. إذا كان سُمك كل مجلد 6 سم، بما في ذلك الغلافان: الأمامي والخلفي يبلغ سمك كل منهما نصف سم، ما المسافة التي قطعها عثة الكتب؟



# الكتابات الكبيرة لألعاب العقل



●●●●●●●●: الصعوبة  
●: المطلوب  
—: الوقت □: الاستكمال

لعبة  
التفكير  
26

الخدعة هنا هي في الطريقة التي تصطف بها الكتب. تأكل عثة الكتب الغطاء الأمامي للمجلد 1 فقط، ثم تأكل المجلدات 2 و 3 و 4، وبعد ذلك تأكل الغطاء الخلفي فقط للمجلد 5. إذن المسافة الإجمالية هي 19 سم.



# الكتابات الكبيرة لعقول العظيمة



●●●●●●●●: الصعوبة:  
●: المطلوب:  
—: الوقت: □: الاستكمال:

لعبة  
التفكير  
497

## مستطيلات في مثلث

يوجد أربعة أمثلة لمثلثات متساوية الساقين تم ملؤها جزئياً بمربعات ومستطيلات موضحة في الأسفل. هل تستطيع أن تذكر في أي الأمثلة تغطي الأشكال أكبر جزء من المثلث، فقط عن طريق النظر إليها؟



# الكتابات الكبيرة لألعاب العقل



●●●●●●●●: الصعوبة  
●: المطلوب  
□: الاستكمال  
—: الوقت

لعبة  
التفكير  
497

في المثالين الأول والثالث، غُطي ثلاثة أرباع المثلث. وفي المثالين الآخرين، غُطي أقل من ذلك بكثير.



# الكتابات الحكيمة لألعاب العقل

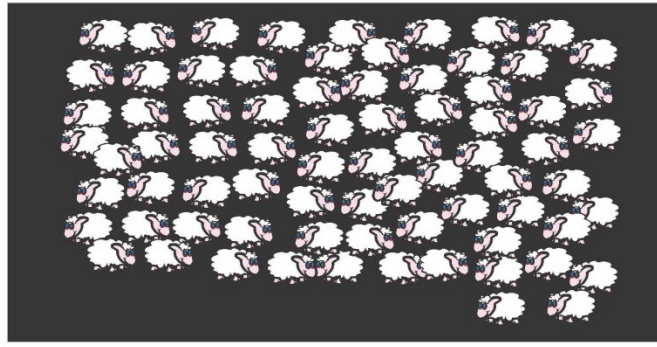

●●●●●●●●: الصعوبة:  
●: المطلوب:  
—: الوقت: □: الاستكمال:

لعبة  
التفكير  
519

عد الأغنام  
دون القيام بعد الأغنام، هل تستطيع أن  
تخمن ما إذا كان العدد الأكبر من الاغنام  
يتجه نحو اليمين أم نحو اليسار؟



# الكتابات الكبيرة لألعاب العقل



●●●●●●●●: الصعوبة:  
●: المطلوب:  
—: الوقت: □: الاستكمال:

لعبة  
التفكير  
519

تستطيع أن تستخدم مبدأ التطابق واحد إلى واحد للعثور على الإجابة دون العد. ببساطة ضع علامة على أزواج الأغنام - واحد للوجه المتجه لليمين وواحد للوجه المتجه لليسار - حتى لا يبقى هناك المزيد من أي نوع.



# الكتابات الكبيرة لألعاب العقل



●●●●●●●●: الصعوبة:  
●: المطلوب:  
—: الوقت: □: الاستكمال:

لعبة  
التفكير  
535

## البطاقات الثمانية

هل تستطيع أن تجعل مجموع أرقام العمودين متساويا وذلك من خلال  
تبادل بطاقتين فقط.



# الكتابات الكبيرة لألعاب العقل



●●●●●●●●: الصعوبة  
●: المطلوب  
□: الاستكمال

لعبة  
التفكير  
535

بدل 8 و 9، ثم اقلب 9 رأساً على عقب بحيث تقرأ على أنها 6. وهكذا يكون كلا العمودين مجموعهما 18.





## 7 كلمات للتحكم

لأجل - عشان

الآن - حالياً

تخيل

من فضلك

شكراً

مممكن

اسم الشخص

كلمات التحكم

في عام 1991، عندما كانت روايتها الأولى على وشك أن تنشر، كتبت إيلينا فيرانتى رسالة إلى الناشرين الإيطاليين ورد فيها:

"أعتقد أن الكتب، بمجرد أن يتم تأليفها، لا تعود بحاجة إلى مؤلفها. إذا كان الكتاب ينقل رسالة، فإنه سيجد القراء عاجلاً أم آجلاً، أما إن لم يكن، فإنه لن يجدهم (...)  
إلى جانب ذلك، أليس صحيحاً أن الترويج مكلف؟ سأكون أنا المؤلفة الأقل تكلفة لدار النشر. سأوفر عليكم حتى وجودي".

موقع للإجابات

<http://www.chegg.com/>

باذنجا  
ن

قرص

بريطا  
نيا

برد

بريده

محااض  
رة

درس

عرض

عمل  
في  
مجمو

كتاب

متعاو  
ن

مشر  
ف

معرق  
ل

متهك  
م

متصي  
د

ميسر

مدرب

مساء  
د  
مدرب

معلم

منسح  
ب

بريطانيا  
نيا

فرنسا  
ا

فنزويلا  
لا

إيطاليا  
ا

النمسا  
ا

متدرّب  
ب

مشارِك  
ك

متعلم  
م

مسترس  
شد

ميسر  
م

كان

راح

أصبح

ليس

مصر

السنغال  
ال

موريتانيا  
انيا

الصين  
ن

اثيوبيا

سوزان سونتاغ الروائية الأمريكية تؤكد في كتابها "حول الفوتوغراف" أن الضغط على زر الكاميرا يشبه الضغط على زناد بندقية في اقتناصها للحظة... إلا أنها تضع فارقا، فنحن "إذا انتابنا الخوف نطلق الرصاص وإذا انتابنا الحنين نطلق الصور.

الكتاب صادر عن دار المدى في ٢٣٩ صفحة موزعة على سبعة فصول  
كتبت عنه مجلة نيويورك: "إنه الكتاب الأكثر أصالة وتنويرا حول الفوتوغراف"



# أبحث عن أشخاص يماثلون هذه البنود أدناه

جد شخصاً ينام مبكراً

جد شخصاً يعيش في نفس الحي

جد شخصاً زار أكثر من 5 دول

جد شخصاً لديه مكان إجازة

مفضل

جد شخصاً له نفس تخصصك

جد شخصاً يكون شهر ميلاده نفس

شهر ميلادك



# ماذا تقول العرب للشيء في أوله؟

	أول الغيث
	أول الولد
	أول الليل
	أول الفاكهة
	أول الجيش
	أول صياح المولود
	أول النهار
	أول الصبح

# مواقع بيع فورمات جاهزة للكتب

[/http://themeforest.net](http://themeforest.net)

[https://www.godaddy.com/websites/  
website-builder](https://www.godaddy.com/websites/website-builder)

[http://www.doodlekit.com/home/  
author-websites](http://www.doodlekit.com/home/author-websites)

[https://www.bookbaby.com/websites-f  
or-authors/](https://www.bookbaby.com/websites-for-authors/)

<http://www.84tips.com/>

# التسويق

<http://saleguru.biz/>

[/http://www.ilex-press.com/bookshop](http://www.ilex-press.com/bookshop)

[/https://gretchenrubin.com](https://gretchenrubin.com)

[/http://ebook1.designer.instapage.com](http://ebook1.designer.instapage.com)

[http://themeforest.net/item/bebo-bookebookissue-author-landing-page/full\\_screen\\_preview/12447945](http://themeforest.net/item/bebo-bookebookissue-author-landing-page/full_screen_preview/12447945)

[http://themeforest.net/item/life-coach-multipage-html-template-with-visual-builder/full\\_screen\\_preview/14140010](http://themeforest.net/item/life-coach-multipage-html-template-with-visual-builder/full_screen_preview/14140010)

# تطوير الكتب الإسلامية

[http://www.bmg-arabic.com/  
index.html#authorSlider](http://www.bmg-arabic.com/index.html#authorSlider)

بالنسبة لقطر فان المواصفات للتجليد قميص  
فيبران شريط علام اذا فني يكون لونين مع  
تنفير واذا كرتونه يكون سلوفان ناشف مع  
سبوت وكل نسخة في نايلون الورق شاموا  
70غرام

# دائرة إدوارد ديمنج دورة التعليم والتحسين

نفيذ  
ACT

خطة  
Plan

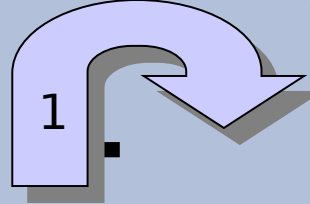

دقق  
CHECK

إعمل  
DO

من تعلم ممن

هابيل

الغراب

الدفن

الإنسان

القلق

الحقنة الشرجية

موسى عليه  
السلام

الخضر

الصبر وعدم العجلة

سليمان عليه  
السلام

الهدهد

فن نقل الأخبار  
الصدق

سليمان عليه  
السلام

النلمة

إلتماس العذر

موقع أو مدونة خاصة بالمؤلف، ومن ثم يتم إدراج رابط لكل كتاب في صفحة مستقلة ضمن نفس منظومة المدونة

موقع خاص بالكتاب أو مجموعة الكتب التي قام المؤلف بنشرها إليك ملخص بعض الأفكار التي يتكون منها الموقع:

بيانات الكتاب  
صورة الغلاف  
إمكانية تصفح جزء من الكتاب "حولها خلاف" وأحيانًا بشروط الحصول على بعض المعلومات عن الزائر  
تسجيل بيانات الزوار اختياري ولا فيه أي نوع من الإلزام  
أين يتوفر الكتاب "روابط"  
أن يكون الموقع غني بالروابط والنصوص التي تحمل روابط تثري الموقع "hyperlink"  
ماذا قيل عن الكتاب  
تقييم الكتاب  
مساحة للتغذية الراجعة وآراء القراء  
كتب/مواقع لها علاقة بموضوع الكتاب  
بعض أهم المقتطفات من الكتاب  
قصة المؤلف في تأليف المتاب وأهم المحطات  
تسجيلات صوتية للمؤلف  
تسجيلات فيديو للمؤلف  
جوائز حصل عليها الكتاب  
المعارض المتواجد فيها الكتاب  
أخبار ومقالات عن الكتاب  
رأي المشاهير وتزكياتهم للكتاب  
حالة الكتاب على مواقع البيع والتسويق "أكثر مبيعًا"  
إهداء نسخة كل فترة لزائر الموقع بناءً على رأيه، عدد مرات زيارته، فترة استعراضه للمحتوى، إرسال صورة من الكتاب وهو يقرأه .....

ربط الموقع بإيميل المؤلف لسهولة التواصل معه

خلاصة معاني  
الألوان

الأحمر:  
العاطفة،  
والحب،  
والغضب.

البرتقالي: الطا  
قة، السعادة، الحي  
وية.

البنّي: الطبيعة،  
النفع،  
الإعتمادية

الأصفر:  
السعادة  
والأمل، الخداع .

الأبيض:  
الطهارة،  
النظافة،  
الفضيلة

الأخضر:  
البدايات  
الجديدة،  
الطبيعة.

الرمادي:  
الإكتئاب، متقلب  
المزاج

الأزرق: الهدوء،  
المسؤولية،  
الحزن.

الأسود:  
الغموض، أناقة،  
الشر

الأرجواني:  
الإبداع، غير  
محفوظة



# أنواع الكتابة



المقالة

المناظر  
ة

الرسالة

البحث

الكتاب

التحقيق

القصة

الرواية

الترجمة

الشعر

أركان  
الكتابة

الموضوع

مدى أهميته

مدى الإلمام به

مدى العمق  
بالموضوع



المنهج

رسم الخطة الكاملة  
للبحث

ترابط الأبواب والفصول

الدقة في العرض  
المتسلسل

التوثيق

الشكل

التدقيق  
الإملائي  
واللغوي

علامات  
الترقيم

صدقة جارية

إحترام  
وتقدير  
الآخرين

أن  
تشارك  
الناس  
عقولهم  
وأفكارهم

أن تزيد  
علماً  
ومعرفة

أنك  
مساهم  
في  
تطور  
وإزدهار  
الحضارة

ما ذا يعني  
أن تكون  
كاتباً ناجحاً

ترسخ  
المعلوما  
ت في  
ذهنك  
أكثر

أنك أستاذ  
لكل من  
أستفاد  
منك علماً

أنك ناقد  
ومفكر  
أكثر من  
كونك  
صندوق  
ملعومات

ستحظى  
بالشهرة  
والانتشار

من خدم  
المحابر  
خدمته

الإستدلال  
والاستنباط

الاسترداد  
التاريخي

مناهج  
التأليف

المنهج  
الجدلي

المنهج  
الوصفي

منهج  
الإستقراء  
ء

(التجريب  
ي)

المعرفة  
بقواعد  
اللغة

القراءة  
المركزة

الأمانة  
العلمية  
في  
النقل

ما الذي  
تحتاجه  
لتكون كاتباً  
ناجحاً

الإلمام  
بالموضوع

الجرأة  
والشجاعة  
عند نقد  
الظواهر

الصبر  
على  
معاناة  
البحث

**الشعور بالرضى من خلال نشر العلم والمعرفة للناس**

**تحقيق منصب أعلى من خلال الضرورة المهنية للكتابة**

**تحقيق مكاسب مادية من خلال تنمية مهاراته الشخصية**

**طلب الأجر والمثوبة من خلال تغيير قناعات الناس في مبادئ خاطئة**

**الحصول على المال من خلال تنويع مصادر الدخل في الكتابة**

**إكتشاف الذات من خلال تغيير سلوك وعادات خاطئة لدى بعض القراء**

# أنواع العلم



# 11 خطوة لتوثيق حقوقك الفكرية لمؤلفاتك

\* هذه الخطوات تستطبع القيام بها شخصياً أو من خلال تفويض دار للنشر





# مواصفات وزارة الأوقاف قطر

التجليد قميص فيبران

شريط علامة فاصل

إذا فني يكون لونين مع تنفير

إذا كان كرتوني يكون سلوفان  
ناشف مع سبوت

كل نسخة في نايلون

الورق شاموا

70 غرام

□ للباحثين  
موقع لنشر  
العديد من  
[ZbgTQd](#)  
[5u6XoiS](#)

التوثيق  
باستخدام  
[Tp7zio](#)  
[QH0gG](#)

كن  
إيجابياً

ذكر  
نفسك  
بالنهاية  
المرجوة

استرخ  
عند  
الإجهاد

7 نصائح  
لإنتاجية  
أفضل  
في  
البحث  
العلمي

ابحث  
فيما  
تحب

أنت  
لست  
وحدك

كون  
علاقة  
جيدة  
بمشرفيك

أنت هنا  
لتتعلم

# تحليل المحتوى

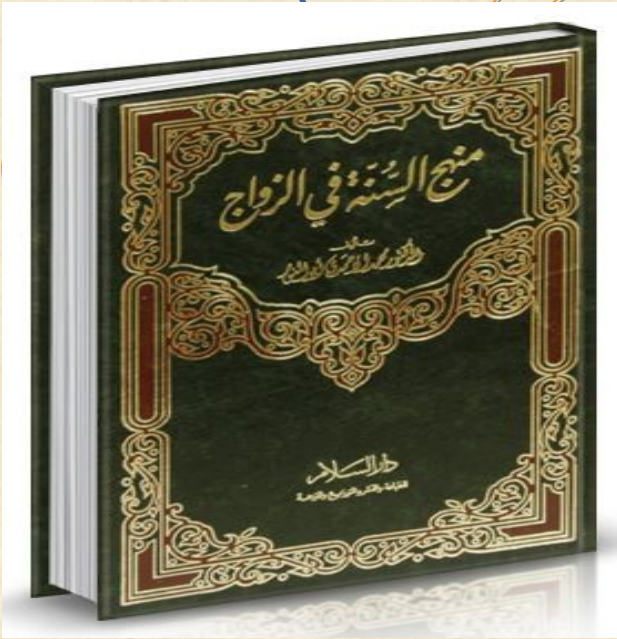

منهاج  
داسي

دورة  
للمتزوجي

دورة  
للمتقدمي

خريطة  
ذهنية

إنفوجرافيك

مادة  
صوتية

مقاطع  
فيديو

أطلس  
مبسطة

ملف باور  
وبينت

عدة كتب  
مبسطة

# طرق توثيق المعلومات داخل الكتاب

ذكر اسم المؤلف وتاريخ النشر بين قوسين بعد النص المقتبس في المتن

وضع رقم بعد النص المقتبس ومن ثم الإحالة في الحاشية وتذكر المعلومات التالية: اسم الكتاب، واسم الباب، ورقم الصفحة

ترقيم داخل المتن برقم مسلسل من أول الكتاب لآخره، ومن ثم ذكر المراجع مسلسلة في نهاية الكتاب.

Pictur  
eto  
people

photofu  
nia

PhotoFunia  
Photo and fun. In your palm.

Photo  
face fun

برامج  
تحويل  
الصور إلى  
سكتشات  
وأشكال  
متعددة

Adorn  
pic

Pic joke

funny.p  
ho.togl  
obe

## ٧ خطوات عملية اختيار موضوع

حدّد مجال البحث

حدّد أفضل قواعد البيانات و المجلات العلمية

حدّد الدراسات الأساسية في مجال البحث العلمي

حدّد الكلمات المفتاحية المستخدمة للبحث عن الدراسات

ابدأ القراءة و لكن لا تقرأ إلا ما تحتاج له فقط

قم بحصر المواضيع المقترحة و المشاكل في مجال البحث العلمي

حدد مشاكل البحث العلمي و المواضيع المقترحة التي مازالت قائمة

## ٧ خطوات في اختيار

حدّد مجال البحث

حدّد أفضل قواعد البيانات و المجلات العلمية

حدّد الدراسات الأساسية في مجال البحث العلمي

حدّد الكلمات المفتاحية المستخدمة للبحث عن الدراسات

ابدأ القراءة و لكن لا تقرأ إلا ما تحتاج له فقط

قم بحصر المواضيع المقترحة و المشاكل في مجال البحث العلمي

حدد مشاكل البحث العلمي و المواضيع المقترحة التي مازالت قائمة

# أول نظام عربي متكامل لإدارة الخدمة المرجعية الرقمية بين المكتبات بشكل تعاوني

نظام إدارة الخدمة المرجعية الرقمية  
التعاونية

[www.questionmart.org](http://www.questionmart.org)

البوابة العربية للمكتبات  
والمعلومات

[www.cybrarians.org](http://www.cybrarians.org)



هل  
تنوي  
نشر  
رسالتك  
؟

هل  
حددت  
المواص  
فات  
الفنية؟

هل  
نشرتها  
؟

ماذا بعد  
المناقشة  
؟

في أي  
دولة؟

هل  
اخترت  
مجلات  
معينة و  
لماذا؟

هل  
اخترت  
الناشر  
و لماذا؟

# طريقة تحويل الرسائل الأكاديمية ( الماجستير والدكتوراه ) إلى كتاب يستفيد منه القارئ العادي

إلغاء مقدمة البحث بالكامل أو اختصارها على وجه يخدم الكتاب أو عمل مقدمة مناسبة تتناسب مع موضوع الكتاب.

والأشياء التي ينبغي حذفها هي: مجال البحث - أهمية البحث - حدود البحث - سبب اختيار موضوع البحث - أهداف البحث - الدراسات السابقة - منهج البحث - تقسيمات البحث - الصعوبات والمشكلات التي تواجه الباحث.

جل هذه الأبحاث تتكون من أبواب، وكل باب يحتوي على فصول، وكل فصل يشتمل على مباحث، وكل مبحث يندرج تحته مطالب.

والكتاب إذا خرج بهذه الطريقة قد لا يلقي قبولا جيدا لدى كثير من القراء، فينبغي على الباحث أن ينظر في بحثه، ويعدل فيه، ويحذف منه ما لا يجده مناسباً للقارئ أو ليس له أهمية.

قد يتطلب العمل الأكاديمي من الباحث إثراء المادة العلمية فيعزز الفكرة الواحدة بنقول كثيرة و استشهادات وفيرة، قد لا تكون مناسبة للقارئ العادي، فالأولى حذف بعضها أو اختصارها و الاكتفاء بخلاصتها وزبديتها.

بالنسبة لتخرجات الأحاديث والآثار، قد يتطلب العمل الأكاديمي التبحر في دراسة أسانيد الحديث كما ذكرنا من قبل كتاب ( أخلاق النبي صلى الله عليه وسلم)، و ( كتاب الشريعة) ومن ثم الحكم عليه من قبل الباحث، وهذا العمل يكون مقصودًا من قبل الأستاذ المشرف على الرسالة، ليخرج الباحث في نهاية عمله الأكاديمي وقد أجاد هذا الفن، وتمرن عليه وأثبت فيه جدارته. وحشو الكتاب بمثل هذه التخرجات لا يفيد القارئ العادي شيئًا، بل قد يمل منه ولا ينظر إليه أصلاً.

بالنسبة للتراجم، والتعريف بالقبائل والبلدان والأماكن، والتعريف بالملل والنحل والفرق، فأمام الباحث خياران: إما أن يحذفها بالكلية وإما أن يبقيها باختصار شديد، أما التعريف بالألفاظ الغريبة وشرح بعض المفردات، فأرى أن تبقى كما هي، لأن فيها إيضاح الغامض وشرح المشكل وتبيان المراد.

بالنسبة لعمل الفهارس، فإن المتعارف عليه أنه في نهاية كل الرسائل العلمية تختم بفهارس تفصيلية، تحتوي على فهارس الآيات القرآنية، والأحاديث النبوية، والأعلام، والأماكن والبلدان والأشعار، والفرق والملل والنحل، وفهرس المصادر والمراجع، وفهرس المحتويات، وهذه الفهارس قد لا تفيد القارئ إلا قليلاً فأرى حذفها إلا فهارس المصادر، المراجع لتبني القارئ على حجم الكتب التي اعتمد عليها المؤلف في إنجاز عمله، فيطمئن قلبه بنظرة سريعة إلى أسماء هذه المصادر، خاصة إذا وجدها خالية من كتب أهل البدع والضلالات، اللهم إلا إذا أدرجها المؤلف بغرض الرد على ما فيها من شبهات وضلالات، وإبطال دعاوى أهلها.

تغيير  
العنوان

تغيير  
المواصفات  
الفنية

دمج  
الدراسات

تعديل  
الرسالة  
متن

تعديل  
سرد  
المراجع

مراجعة  
المراجع

التحرير  
للتناسق  
النصي

مراجعة  
الأخطاء  
الإملائية

أي  
ملاحظات  
جانبيهية

ملاحظات  
المناقشة

تعديل متن  
الرسالة  
1

إعادة  
التنسيق  
بالكامل

تعديل  
الفهرس

صياغة  
للقارئ  
العادي

**والرسالة بالكسر: المجلة المشتملة على قليل من المسائل التي تكون من نوع واحد، والجمع رسائل**

## **تاج العروس**

**الرسالة: كتابٌ موجز يشتمل على قليل من المسائل تكون ذات موضوع واحد "هل قرأت رسالة ابن سينا في أسباب حدوث الحروف؟ - تم نشر طبعة جديدة من رسالة الغفران لأبي العلاء المعرّي"**

## **معجم اللغة العربية المعاصرة**

**(الرّسالة): ما يرسل، و- الخطاب، و- كتاب يشتمل على قليل من المسائل، تكون في موضوع واحد من حيث يمكن قده**

# رسالة الماجستير

تحتوي موضوعا علميا عاما و تهدف الى وضع  
القدم الاولي في حقل البحث العلمي

## أطروحة الدكتوراه

موضوعها أضيق من موضوع رسالة  
الماجستير ويحوي جزئية أقل وتكشف على  
القدرة العلمية للباحث و تتوغل في اعماق  
البحث العلمي والوصول به الى افكار ونتائج  
وتحليلات جديدة ربما لم يصلها غيره من قبل.

## الكتاب

موضوعاً  
واسعاً  
يشمل  
أكثر من  
قضية  
أدبية

فيشمل  
عصراً  
أدبياً كله  
أو  
عصرين

خصائص  
الكتاب

ليس  
قاصياً  
حاكماً  
في كل  
أمر

يحدد  
الخصائص  
والسمات  
للمضمون  
والشكل  
بكل  
عناصرهم  
أ

لا يشترط  
التعليل  
والحكم  
والتفصي  
ل

يجمع  
ما تفرق  
ليقارن  
ويوزان



يناقش كل فكرة ويدلي فيها برأيه وذوقه

نصب نفسه حكما في كل نتيجة يصل إليها  
مقدرا في نفسه أنها ستكون موضع النقد  
والتحريج

حكيمه ورأيه مدعما بالأدلة التي تقنع الآخرين

ويعرضه في إطار علمي وتصوير أدبي يملك  
مشاعر المعارضين ويقنعهم

يضيف جديدا إلى التراث

ويرسي لبنة في بناء الفكر الإنساني

يتحمل مع المشرف مسؤولية كل النتائج

لا يجوز نشرها قبل إجازتها عن طريق تشكيل  
لجنة علمية من بينها الأستاذ المشرف

تناقش الباحث في محفل عام

نقطة تحتاج  
لتركيز:

إن العمل على  
نقطة ضعف في  
منطقة قوتك  
يعطي نتائج أكثر  
إيجابية

من العمل على  
نقطة قوة في  
منطقة ضعفك!

# خطوات صناعة

الإنفوجرافيك (الرسم المعلوماتي)

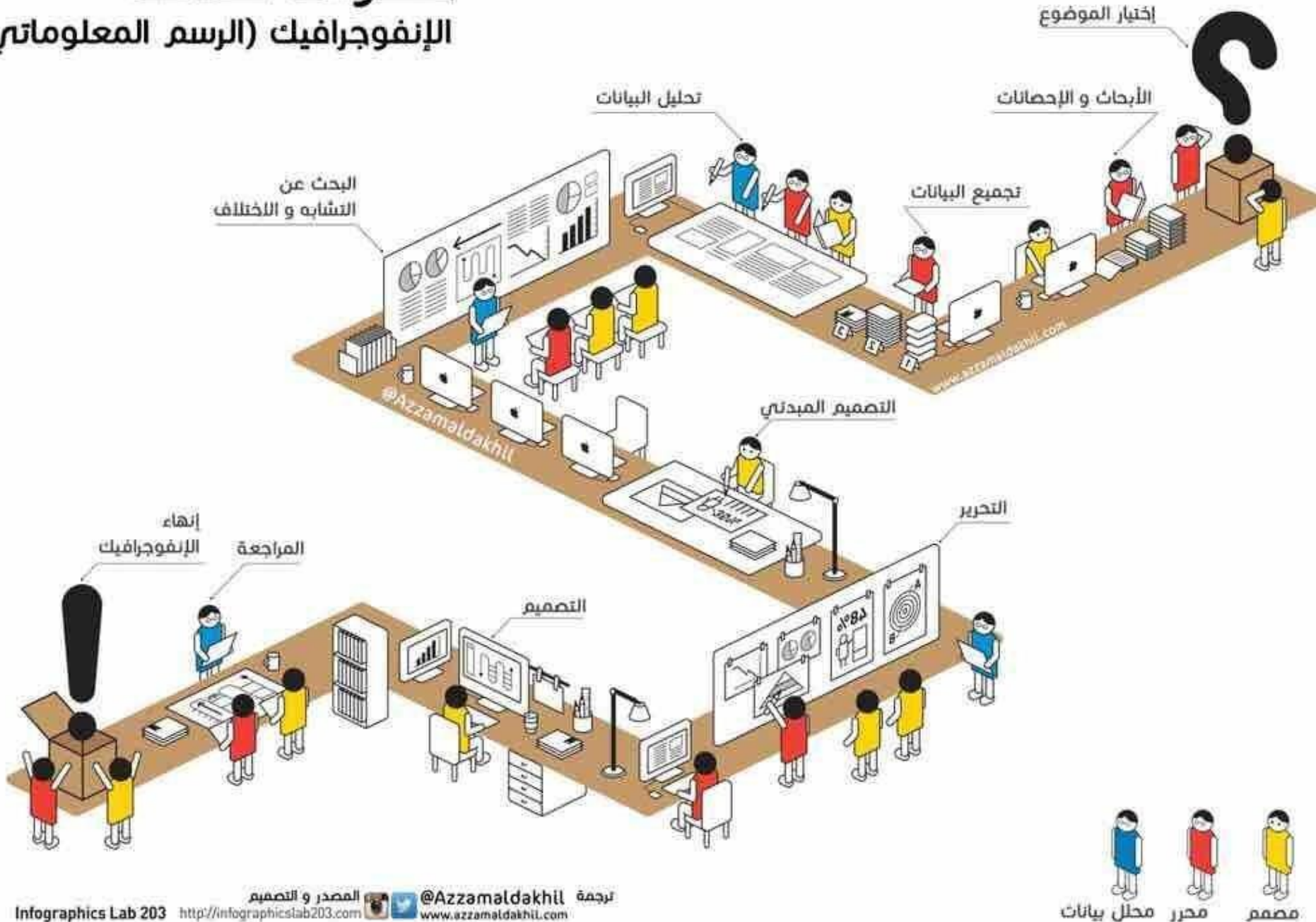

استرخ  
عند  
الإجهاد

كن  
إيجابياً

أنواع  
الكتاب

أنت  
لست  
وحدك

ابحث  
فيما  
تحب

كون  
علاقة  
جيدة  
بمشرفيك

أنت هنا  
لتتعلم

Pictur  
eto  
people

photofu  
nia

PhotoFunia  
Photo and fun. In your palm.

Photo  
face fun

برامج  
تحويل  
الصور إلى  
سكتشات  
وأشكال  
متعددة

Adorn  
pic

Pic joke

funny.p  
ho.togl  
obe



موضوع  
الرواية

التفصيل  
في  
الرواية

المقومات  
الفنية للرواية

فنية  
الرواية

ذاتية  
الرواية

طبيعة  
الرواية





## أنواع أخرى من الرواية

رواية المتشردين

**الرواية القوطية**

الرواية التعليمية

الرواية الرخيصة

الرواية الوجدانية

الرواية النفسية

رواية السلوك

الرواية الرسائية

رواية الطبقات الاجتماعية

**الرواية المُغزّرة**

الرواية الفانتازية

الرواية الشعرية

الرواية الحنسية

الرواية الخيالية

الرواية الإسلامية

## لماذا نستمتع بالرواية

**متعة السرد: يحقق المتعة من الرواية منذ قديم الأزل لأي شخص ينصت لها أو يقرأها.. حيث تتعدد أنماط الروايات فهناك رواية الحكايات.. وهناك رواية الأخبار.. أو قراءة الرواية نفسها والمتمثلة في العمل الأدبي الثري.**

**متعة التخيل: المتعة مرتبطة بكلمة الرواية والتي تأتي للإنسان من خلال "التخيل": متعة التخيل للأحداث، متعة التخيل للشخصيات، متعة التخيل للوصول إلى المجهول.**

**متعة اللغة: استخدام الكاتب لأدواته الفنية من اللغة والمتمثلة في العناصر اللغوية المتعددة من التصوير والاستعارات والكنايات والبلاغة وغيرها من الأدوات اللغوية الأخرى.**

**متعة الإيهام بالحقيقة: فالكتابة الناجحة من مقوماتها توافر عنصر الصدق وكأن الرواية واقعية تشبه مجريات الحياة التي يعيشها الإنسان أو التي يجد غيره من حوله يعيشها بالمثل.**

**المتعة الشعورية: والمتمثلة في التشويق والإثارة.. التشويق والإثارة في الرواية يشبهها الأيام العصيبة والأيام الجميلة في حياة الإنسان، وبدون هذا التباين والتناقض فلن يستطيع معرفة كل نوع من المواقف التي يتعرض لها سواء التي تجلب له السعادة أو التي تحمله على التعاسة والإحباط.**

**الحياة ليست كلها حلوة: ومن هنا تستمد متعتها وكذلك الرواية التي تعكس واقع الإنسان فهي تستمد متعتها من الإثارة والتشويق التي تقدمها للمتفرج.**

كلاسيكية

واقعية

مدارس  
أدبية

حدثية

نظرية  
السر  
مدارس  
س ما  
بعد ال  
حدثية

1. رواية (حسن العواقب) سنة 1899 للأديبة زينب فواز (1844-1914).

2. رواية (زينب) سنة 1914 للدكتور محمد حسين هيكل.

3. رواية (دعاء الكروان) للدكتور طه حسين.

4. (رواية سارة) لعباس محمود العقاد.

6. وتعد رواية (حلال خالد) للقاص العراقي محمود أحمد السيد التي أصدرها عام 1928م من تأليف إبراهيم عبد القادر المازني الرواية الفنية في العراق، وظلت وما تزال تطور الرواية في الوطن العربي مستمرة لتصل في النصف الثاني من القرن العشرين إلى المستوى الذي جعل بعضها يقف مع أفضل الأعمال الروائية العالمية، وبرز في كتابتها أكثر من واحد من الروائيين العرب

الذين طبقت شهرتهم أنحاء كثيرة من العالم وترجمت أعمالهم إلى لغات عديدة.

7. رواية بلسيان لـ مشاري محمد الهيري، حقوظ

ويوسف إدريس.

[www.edx.org](http://www.edx.org) -1  
[www.coursera.org](http://www.coursera.org) -2  
[www.udacity.com](http://www.udacity.com) -3  
[www.mruniversity.com](http://www.mruniversity.com) -4  
[www.class.stanford.edu](http://www.class.stanford.edu) -5  
[www.venture-lab.org](http://www.venture-lab.org) -6  
[www.education.10gen.com](http://www.education.10gen.com) -7  
[www.openhpi.de](http://www.openhpi.de) -8  
[www.ocw.mit.edu](http://www.ocw.mit.edu) -9  
[www.khanacademy.org](http://www.khanacademy.org) -10  
[www.oli.cmu.edu](http://www.oli.cmu.edu) -11  
[www.oyc.yale.edu](http://www.oyc.yale.edu) -12  
[www.webcast.berkeley.edu](http://www.webcast.berkeley.edu) -13  
[www.openclassroom.stanford.edu/MainFolder/HomePage.php](http://www.openclassroom.stanford.edu/MainFolder/HomePage.php) -14  
[www.see.stanford.edu](http://www.see.stanford.edu) -15  
[www.ck12.org](http://www.ck12.org) -16  
[www.udemy.com](http://www.udemy.com) -17

[www.skillshare.com](http://www.skillshare.com) -18  
[www.codecademy.com](http://www.codecademy.com) -19  
[www.p2pu.org](http://www.p2pu.org) -20  
[www.ed.ted.com](http://www.ed.ted.com) -21  
[www.myopencourses.com](http://www.myopencourses.com) -22  
[www.myopencampus.in](http://www.myopencampus.in) -23  
[www.nptel.iitm.ac.in](http://www.nptel.iitm.ac.in) -24  
[www.saylor.org](http://www.saylor.org) -25  
[www.nalandau.com](http://www.nalandau.com) -26  
[www.academicearth.org](http://www.academicearth.org) -27  
[www.youtube.com/education](http://www.youtube.com/education) -28  
[www.phodphad.com](http://www.phodphad.com) -29  
[www.learntobe.org](http://www.learntobe.org) -30  
[www.floqq.com](http://www.floqq.com) -31  
[www.learnerstv.com](http://www.learnerstv.com) -32  
<http://www.coursetalk.org> -33  
<http://www.skillacademy.com> -34  
<http://elifelearning.net> -35

والمفاجأة اللطيفة هو أنك ممكن أن تحصل على شهادة معتمدة من الجامعة نفسها و أحياناً من الموقع.. و ممكن كذلك أن تكون الشهادة مجاناً من غير أي رسوم ..  
وإذا لم تجد الكورس الذي تبحث عنه؟  
بكل بساطة أدخل على جوجل واكتب اسم الكورس الذي



كل معالم صورة تدل على اسم صحابي .. وَمَنْ يَتَعَرَفْ عَلَى  
اسمي الصحابيين في صورتني 5 و 8 يُعْتَبَرُ مَثَقَفٌ دَرَجَةٌ  
أولى 🙌🙌🙌

١ أبو بكر الصديق  
٢ عمر بن الخطاب  
٣ عثمان بن عفان  
٤ بلال بن رباح  
٥ علي بن ألب  
طالب  
٦ عبدالله بن عباس  
٧ سعد بن أبي  
وقاص  
٨ زيد بن ثابت  
٩ خالد بن الوليد  
١٠ جعفر بن أبي  
طالب



**Goog  
le  
Play  
Book  
s**

**Yma  
m**

**Yaku  
t**

**Cool  
Read  
er**

**أشهر  
تطبيقات  
لقراءة  
الكتب**

**Kindl  
e**



**KOB  
O**

**Aldik  
o**



**Good  
read  
s**





amr  
mekk  
.awy

edar  
a

shab  
ayek



hrdis  
cussi  
on

أشهر  
مواقع  
ملخصات  
الكتب

mbrf  
ound  
ation  
.ae

arabi  
cediti  
on.na  
ture

alme  
sbar

ibriVox

mas.  
moo3

audiol  
aby

audio  
booka  
r

librivo  
x.org

أشهر  
مواقع  
ملخصات  
الكتب  
الصوتية

sound  
cloud

Greate  
st

AudioB  
ooks

CCPros  
e

Audio  
books

waraq  
cast



ورق

[https://  
sotp.k  
su.ed  
u.sa/  
ar](https://sotp.ksu.edu.usa/ar)

[http://  
www.  
saudi  
smedi  
a.com](http://www.saudi-smedia.com)

المرصد السعودي  
للإعلام الاجتماعي



Beta

المرصد

[/http://  
ohe.g  
ov.sa/  
defaul  
aspx](http://ohe.gov.sa/default.aspx)

[http://  
ncnc.s  
/a](http://ncnc.sa/a)



**simpl  
esite.  
com**

**إنشاء  
المواقع**

fivesquid

5 فايفات

Fourerr  
Small Jobs. Big Results.

خديسات 5

www.fivesquid.com

fivat.net

kham  
sat.com

www.fourerr.com

مواقع  
الخدمات  
المصغرة

ikhed  
mah.com

GigBUCKS

اي خدمة

gigbucks.com

www.fiverr.com

a.seo  
clerks  
.com

seo.clerks.com  
by ionicware

fiverr®

نبذة مختصرة عن موضوع البحث

· عنوان الموضوع :

· مقدمة موجزة عن الموضوع :

· وصف مختصر لمشكلة البحث :

· أسئلة البحث :

· أهداف البحث :

· أهمية البحث :

· حدود البحث :

· موضوعات الإطار النظري :

· نبذة مختصرة عن الدراسات السابقة :

· إجراءات البحث :

منهج البحث :

2 - وصف أدوات البحث :

3 - مجتمع البحث وعينته :

\* للأهمية إجراء التطبيق تقدم البحث تسجيل

الموضوع وتقييمه المبرر فيها جغرافيا لثغري البتة  
عن الخطة التفصيلية التي تقدم للقسم المختص  
, وتشكل لجنة مختصة لمناقشتها , ثم تقر بعد  
ذلك .

## (تمرين مشاركة المعلومات)

تعليمات:

أولاً: قبل ابدء في تنفيذ المطلوب، اقرأ جميع الأسئلة جيداً ومن ثم ابدأ بتنفيذ المطلوب بدقة.

ثانياً: يجب الانتهاء من التمرين خلال 4 دقائق فقط.

اكتب اسمك على أعلى يمين الصفحة

نوع القلم الذي تكتب به (حبر- جاف - سائل- رصاص - آخر)

اكتب حاصل ضرب (2X 10 5X) أسفل يسار الصفحة

قف مكانك وانطق اسمك الأول بصوت مرتفع ثم اجلس

ضع خطاً مائلاً على المطلب الأول

اكتب رقم 10 وضع دائرة حوله تحت اسمك الذي سبق وكتبته أعلى يمين الصفحة

نوع سيارتك هو (.....) ولونها (.....) ومودليها (.....)

إذا كنت لا تشعر بالحرج، قم بالدوران حول الطاولة التي تجلس عليها مرتين.

اكتب اسم أقرب أصدقائك بشكل أفقي على جانب الصفحة الأيمن  
اكتب اسم المدينة التي تعيش فيها بشكل أفقي على جانب الصفحة الأيسر

صافح من يجلس على يمينك بحرارة

إعط المدرّب ورقة واحدة من الدفتر الذي أمامك



آفاق AFAC

الطندو  
ق  
العربي  
لثقافة  
والفنو  
ن

جامعة ا  
ملك  
فهد

المانحون

هنداوي

الأفق  
الجديد

محمد  
بن  
راشد





# القدرة القصوى

«كل إنسان في هذه الحياة يملك أن يصنع مستقبله بيديه؛ كالنحات الذي يُشكّل من المواد الخام تمثالاً أو مجسمًا، وثمة قدر مشترك بين هذا النوع من النشاط الفني وغيره من أفعال البشر، هو أننا نُؤلّد ولدينا القدرة على القيام به. أمّا مهارة تشكيل المادة على نحو ما نريد، فلا بد أن نتعلمها ونتعهدنا ونصقلها بعناية فائقة».

# برامج ومواقع تصميم السير الذاتية

<https://www.behance.net/gallery/23069543/The-Resume>